

## Om skrivaren

- [Identifiera skrivaren](#)
- [Förstå funktionspanelen](#)
- [Använda menyerna på kontrollpanelen](#)

## Identifiera skrivaren

Skrivaren finns i två basmodeller. Några av skillnaderna mellan modellerna framgår av följande tabell.

	5210n	5310n
Inmatningsfack	600 ark (Magasin för 500 ark och universalarkmatare för 100 ark)	600 ark (Magasin för 500 ark och universalarkmatare för 100 ark)
Utmatningsfack	250 ark	250 ark
Standardminne	64 MB	128 MB
Maximal minneskapacitet	576 MB	640 MB

 **Obs!** Skrivarens modellnummer står på kontrollpanelen.

## Konfigurerade modeller

Följande bilder visar ett standardnätverk och en fullt konfigurerad skrivare. Om du har installerat tillval för utskriftsmaterial på skrivaren ser den mer ut som den fullt konfigurerade modellen.

Delar som anges med en asterisk (\*) är tillval. Mer information om installation av inmatningstillval finns i [Installera och ta bort tillval](#) eller instruktionerna som levererades med tillvalsutrustningen.

Om du vill köpa något av tillvalen nedan besöker du [www.dell.com](http://www.dell.com) eller kontaktar din Dell-säljare.

### Standardnätverk

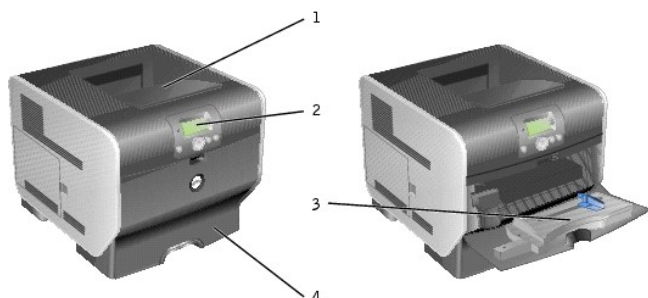

Nummer:	Del:
1	Standardutmatningsfack (250 ark)
2	Kontrollpanel
3	Universalarkmatare (100 ark)
4	Standardmagasin (500 ark)

### Fullständig konfiguration



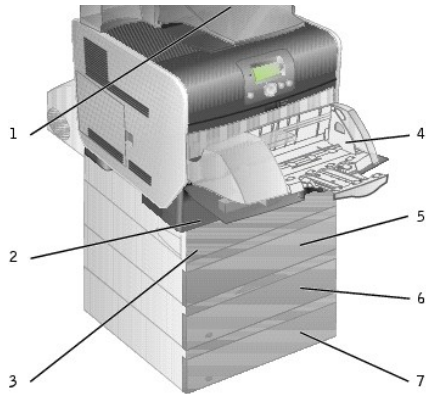

**Obs!** Du kan installera upp till fyra extra pappersmagasin eller tre pappersmagasin och en duplexenhet.



Nummer:	Del:
1	Extra utmatningsfack (650 ark)
2	Magasin 1/standardmagasin (500 ark)
3	Duplexenhet (500 ark)
4	Kuvertmatare (85 kuvert)
5	Magasin 2 (250 eller 500 ark)
6	Magasin 3 (250 eller 500 ark)
7	Magasin 4 (250 eller 500 ark)

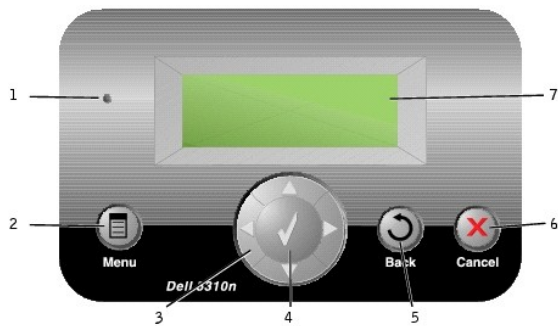

**WARNING!** Om skrivaren är placerad på golvet krävs ytterligare möbler för att den ska stå stabilt. Du måste antingen använda ett skrivarställ eller en skrivar bas om använder mer än ett inmatningsval eller duplexenhet och ett inmatningsval.

## Förstå funktionspanelen



Nummer:	Använd:	För att:
1	Indikatorlampa	Avgör om skrivaren är på, upptagen, i viloläge, bearbetar ett jobb eller behöver åtgärdas. <ul style="list-style-type: none"> <li>1 Av — Strömmen är avslagen.</li> <li>1 Fast grönt sken — Skrivaren är på, men i viloläge.</li> <li>1 Blinkande grönt sken — Skrivaren håller på och värmer upp, bearbetar data eller skriver ut.</li> <li>1 Fast gult sken — Skrivaren behöver åtgärdas.</li> </ul>
2	Knappen Meny 	Öppna menyindex. <b>Obs!</b> Skrivaren måste vara i läget <b>Klar</b> för att menyindex ska kunna öppnas. Ett meddelande om att menyerna är otillgängliga visas om skrivaren inte är i läget Klar.
3	Navigeringsknappar 	<ul style="list-style-type: none"> <li>▲ ▼</li> </ul> Flytta uppåt och nedåt i listor.  När du navigerar i en lista med <b>uppåt-</b> eller <b>nedåtpilen</b> , flyttas markören en rad i taget. När du trycker på <b>nedåtpilen</b> längst ned på skärmen, ändras skärmen till hela nästa sida. <ul style="list-style-type: none"> <li>◀ ▶</li> </ul> Flytta inom en skärm, t.ex. från en sak i indexmenyn till en annan. <b>Vänster-</b> och <b>högerpilen</b> används också till

			att bläddra genom text som inte får plats på skärmen.
4	Knappen <b>Välj</b>		Sätt igång åtgärden på det markerade valet. Tryck på <b>Välj</b> när markören visas bredvid önskat val, t.ex. följ en länk, lämna in ett konfigurationsalternativ eller när du vill starta eller avbryta ett jobb.
5	Knappen <b>Bakåt</b>		Återgår till det fönster som visades senast. <b>Obs!</b> Ändringar som gjorts i ett fönster tillämpas inte om du trycker på knappen <b>Bakåt</b> .
6	Knappen <b>Avbryt</b>		Avbryter de mekaniska processerna i skrivaren. När du har tryckt på <b>Avbryt</b> visas meddelandet <b>stoppas</b> . När skrivaren har stoppats visas meddelandet <b>stoppat</b> på manöverpanelens statusrad och en lista över alternativ visas.
7	Display		Se meddelanden och bilder som beskriver skrivarens nuvarande status och berättar om möjliga utskriftsproblem du behöver lösa. Manöverpanelen är en 4-radig gråskaledisplay med bakgrundsbelysning som kan visa både grafik och text.

## Använda menyerna på kontrollpanelen

Det finns ett antal menyer som du kan använda till att ändra skrivarinställningarna. Tabellen visar menyindex på manöverpanelen, menyer och menyalternativ. Se [Förstå menyerna på kontrollpanelen](#) för mer information om menyer och menyalternativ.

Meny	Menyalternativ
Pappersmeny	<ul style="list-style-type: none"> <li>1 Standardkälla</li> <li>1 Pappersstorlek/typ</li> <li>1 Konf. univ.måtare</li> <li>1 Kuvertutjämning</li> <li>1 Ersättningsstorlek</li> <li>1 Pappersstruktur</li> <li>1 Pappersvikt</li> <li>1 Pappersmatning</li> <li>1 Anpassade typer</li> <li>1 Universell inställning</li> <li>1 Fackkonfiguration</li> </ul>
Rapporter	<ul style="list-style-type: none"> <li>1 Sida med menyinst.</li> <li>1 Enhetsstatistik</li> <li>1 Nätverksinställningar</li> <li>1 Nätverksinställningar för &lt;x&gt;</li> <li>1 Profillista</li> <li>1 Sidan Netware-inställningar</li> <li>1 Skriv ut teckensnitt</li> <li>1 Skriv ut katalog</li> </ul>
Inställningar	<ul style="list-style-type: none"> <li>1 Inställningsmeny</li> <li>1 Efterbehandlingsmeny</li> <li>1 Kvalitetsmeny</li> <li>1 Verktygsmeny</li> <li>1 PostScript-meny</li> <li>1 PCL-emuleringsmeny</li> <li>1 HTML-meny</li> <li>1 Bildmeny</li> </ul>
Säkerhet	<ul style="list-style-type: none"> <li>1 Utgångsdatum för jobb</li> </ul>
Nätverk/portar	<ul style="list-style-type: none"> <li>1 TCP/IP</li> <li>1 Standardnätverk</li> <li>1 Nätverk &lt;x&gt;</li> <li>1 Standard-USB</li> <li>1 USB &lt;x&gt;</li> <li>1 Parallell</li> <li>1 Parallell &lt;x&gt;</li> <li>1 NetWare</li> <li>1 AppleTalk</li> </ul>

## Bilaga

- [Dells policy för teknisk support](#)
  - [Kontakta Dell](#)
  - [Policy för garanti och returrätt](#)
- 

### Dells policy för teknisk support

Teknisk support av experter kräver att kunden samarbetar och deltar i felsökningsprocessen och erbjuder återställning av operativsystemet, programvaran och drivrutiner för maskinvaran till den ursprungliga standardkonfigurationen som fanns när produkten levererades från Dell, samt verifiering av skrivarens funktionsegenskaper och all Dell-installerad maskinvara. Förutom teknisk support av experter finns teknisk support online hos Dell Support. Ytterligare alternativ för teknisk support kan finnas mot avgift.

Dell erbjuder begränsad teknisk support för skrivaren och alla Dell-installerade programvaror och kringutrustningar. Support för programvara och kringutrustning från tredje part tillhandahålls av originaltillverkaren, inklusive de produkter som inköpts och/eller installerats av Software & Peripherals (DellWare), ReadyWare och Custom Factory Integration (CFI/DellPlus).

---

### Kontakta Dell

Du kan kontakta Dell Support på [support.dell.com](http://support.dell.com). Välj region på sidan WELCOME TO DELL SUPPORT och fyll i den information som efterfrågas för tillgång till hjälpverktyg och information.

Du kan kontakta Dell elektroniskt på följande adresser:

- 1 Internet
    - [www.dell.com/](http://www.dell.com/)
    - [www.dell.com/ap/](http://www.dell.com/ap/) (endast länder i Asien/Stillahavsområdet)
    - [www.euro.dell.com](http://www.euro.dell.com) (endast Europa)
    - [www.dell.com/la/](http://www.dell.com/la/) (länder i Latinamerika)
    - [www.dell.com/jp/](http://www.dell.com/jp/) (endast Japan)
  - 1 FTP (Protokoll för anonym filöverföring)
    - [ftp.dell.com/](ftp://ftp.dell.com/)
    - Logga in som användare: anonymous och använd din e-postadress som lösenord.
  - 1 Elektronisk supporttjänst
    - [mobile\\_support@us.dell.com](mailto:mobile_support@us.dell.com)
    - [support@us.dell.com](mailto:support@us.dell.com)
    - [apsupport@dell.com](mailto:apsupport@dell.com) (endast länder i Asien/Stillahavsområdet)
    - [support.euro.dell.com](mailto:support.euro.dell.com) (endast Europa)
    - <http://support.jp.dell.com/jp/jp/tech/email/> (endast Japan)
  - 1 Elektronisk offerttjänst
    - [sales@dell.com](mailto:sales@dell.com)
    - [apmarketing@dell.com](mailto:apmarketing@dell.com) (endast länder i Asien/Stillahavsområdet)
  - 1 Elektronisk informationstjänst
    - [info@dell.com](mailto:info@dell.com)
- 

### Policy för garanti och returrätt

Dell Inc. ("Dell") tillverkar sina maskinvaruprodukter av delar och komponenter som är nya eller motsvarande i enlighet med praxis för industristandard. Information om Dells garanti för din skrivare finns i *Användarhandboken*.

# BSD License and Warranty Statements





Copyright (c) 1991 The Regents of the University of California. All rights reserved.

Redistribution and use in source and binary forms, with or without modification, are permitted provided that the following conditions are met:

1. Redistributions of source code must retain the above copyright notice, this list of conditions and the following disclaimer.
2. Redistributions in binary form must reproduce the above copyright notice, this list of conditions and the following disclaimer in the documentation and/or other materials provided with the distribution.
3. The name of the author may not be used to endorse or promote products derived from this software without specific prior written permission.

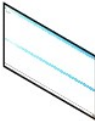
THIS SOFTWARE IS PROVIDED BY THE AUTHOR "AS IS" AND ANY EXPRESS OR IMPLIED WARRANTIES, INCLUDING, BUT NOT LIMITED TO, THE IMPLIED WARRANTIES OF MERCHANTABILITY AND FITNESS FOR A PARTICULAR PURPOSE ARE DISCLAIMED. IN NO EVENT SHALL THE AUTHOR BE LIABLE FOR ANY DIRECT, INDIRECT, INCIDENTAL, SPECIAL, EXEMPLARY, OR CONSEQUENTIAL DAMAGES (INCLUDING, BUT NOT LIMITED TO, PROCUREMENT OF SUBSTITUTE GOODS OR SERVICES; LOSS OF USE, DATA, OR PROFITS; OR BUSINESS INTERRUPTION) HOWEVER CAUSED AND ON ANY THEORY OF LIABILITY, WHETHER IN CONTRACT, STRICT LIABILITY, OR TORT (INCLUDING NEGLIGENCE OR OTHERWISE) ARISING IN ANY WAY OUT OF THE USE OF THIS SOFTWARE, EVEN IF ADVISED OF THE POSSIBILITY OF SUCH DAMAGE.

## Hitta information

Vad letar du efter?	Här kan du hitta det
<ul style="list-style-type: none"> <li>1 Drivrutiner till skrivaren</li> <li>1 Min <i>Användarhandbok</i></li> </ul>	<p><i>Cd-skivan Drivers and Utilities</i></p>  <p>Använd CD:n till att avinstallera eller installera om drivrutiner eller öppna dokumentationen.</p> <p>Viktigt-filer kan ha inkluderats på cd:n för att informera om det senaste vad gäller tekniska ändringar av skrivaren eller avancerat tekniskt referensmaterial för erfarna användare eller tekniker.</p>
<p>Installera skrivaren</p>	<p>Affischen <i>Installera skrivaren</i></p> 
<ul style="list-style-type: none"> <li>1 Säkerhetsinformation</li> <li>1 Installera och använda skrivaren</li> <li>1 Garantiinformation</li> </ul>	<p><i>Ägarhandboken</i></p> 
<p>Expresskod och servicenummer</p>	 <p>Denna etikett finns under skrivarens främre lucka.</p> 
<ul style="list-style-type: none"> <li>1 Senaste drivrutinerna till skrivaren</li> <li>1 Svar på frågor till teknisk service och support</li> <li>1 Dokumentation till skrivaren</li> </ul>	<p>Webbplatsen Dell Support: <a href="http://support.dell.com">support.dell.com</a></p> <p>Webbplatsen Dell Support innehåller flera onlineverktyg, bl.a.:</p> <ul style="list-style-type: none"> <li>1 Lösningar – Tips om felsökning, artiklar från tekniker och online-kurser</li> <li>1 Uppgraderingar – Uppgraderingsinformation för komponenter, t.ex. minne</li> <li>1 Kundtjänst – Information om kontakt, orderstatus, garanti och reparation</li> <li>1 Nedladdningsbara filer – Drivrutiner</li> <li>1 Referens – Skrivardokumentation och produktspecifikationer</li> </ul>
<ul style="list-style-type: none"> <li>1 Använda Windows XP</li> <li>1 Dokumentation till skrivaren</li> </ul>	<p>Windows XP Hjälp- och supportcenter</p> <ol style="list-style-type: none"> <li>1. Klicka på <b>Start</b>→ <b>Hjälp och Support</b>.</li> <li>2. Skriv in ett ord eller en mening som beskriver problemet och klicka på <b>pilsymbolen</b>.</li> <li>3. Klicka på det ämne som beskriver problemet.</li> <li>4. Följ instruktionerna på skärmen.</li> </ol>

# GNU License

---

## GENERAL PUBLIC LICENSE

Version 2, June 1991

Copyright (C) 1989, 1991 Free Software Foundation, Inc.

59 Temple Place, Suite 330, Boston, MA 02111-1307 USA

Everyone is permitted to copy and distribute verbatim copies of this license document, but changing it is not allowed.

### Preamble

The licenses for most software are designed to take away your freedom to share and change it. By contrast, the GNU General Public License is intended to guarantee your freedom to share and change free software—to make sure the software is free for all its users. This General Public License applies to most of the Free Software Foundation's software and to any other program whose authors commit to using it. (Some other Free Software Foundation software is covered by the GNU Library General Public License instead.) You can apply it to your programs, too.

When we speak of free software, we are referring to freedom, not price. Our General Public Licenses are designed to make sure that you have the freedom to distribute copies of free software (and charge for this service if you wish), that you receive source code or can get it if you want it, that you can change the software or use pieces of it in new free programs; and that you know you can do these things.

To protect your rights, we need to make restrictions that forbid anyone to deny you these rights or to ask you to surrender the rights. These restrictions translate to certain responsibilities for you if you distribute copies of the software, or if you modify it.

For example, if you distribute copies of such a program, whether gratis or for a fee, you must give the recipients all the rights that you have. You must make sure that they, too, receive or can get the source code. And you must show them these terms so they know their rights.

We protect your rights with two steps: (1) copyright the software, and (2) offer you this license which gives you legal permission to copy, distribute and/or modify the software.

Also, for each author's protection and ours, we want to make certain that everyone understands that there is no warranty for this free software. If the software is modified by someone else and passed on, we want its recipients to know that what they have is not the original, so that any problems introduced by others will not reflect on the original authors' reputations.

Finally, any free program is threatened constantly by software patents. We wish to avoid the danger that redistributors of a free program will individually obtain patent licenses, in effect making the program proprietary. To prevent this, we have made it clear that any patent must be licensed for everyone's free use or not licensed at all.

The precise terms and conditions for copying, distribution and modification follow.

## GNU GENERAL PUBLIC LICENSE

### TERMS AND CONDITIONS FOR COPYING, DISTRIBUTION AND MODIFICATION

1. This License applies to any program or other work which contains a notice placed by the copyright holder saying it may be distributed under the terms of this General Public License. The "Program", below, refers to any such program or work, and a "work based on the Program" means either the Program or any derivative work under copyright law: that is to say, a work containing the Program or a portion of it, either verbatim or with modifications and/or translated into another language. (Hereinafter, translation is included without limitation in the term "modification".) Each licensee is addressed as "you". Activities other than copying, distribution and modification are not covered by this License: they are outside its scope. The act of running the Program is not restricted, and the output from the Program is covered only if its contents constitute a work based on the Program (independent of having been made by running the Program). Whether that is true depends on what the Program does.

2. You may copy and distribute verbatim copies of the Program's source code as you receive it, in any medium, provided that you conspicuously and appropriately publish on each copy an appropriate copyright notice and disclaimer of warranty; keep intact all the notices that refer to this License and to the absence of any warranty; and give any other recipients of the Program a copy of this License along with the Program.

You may charge a fee for the physical act of transferring a copy, and you may at your option offer warranty protection in exchange for a fee.

3. You may modify your copy or copies of the Program or any portion of it, thus forming a work based on the Program, and copy and distribute such modifications or work under the terms of Section 1 above, provided that you also meet all of these conditions:
  - a. You must cause the modified files to carry prominent notices stating that you changed the files and the date of any change.
  - b. You must cause any work that you distribute or publish, that in whole or in part contains or is derived from the Program or any part thereof, to be licensed as a whole at no charge to all third parties under the terms of this License.
  - c. If the modified program normally reads commands interactively when run, you must cause it, when started running for such interactive use in the most ordinary way, to print or display an announcement including an appropriate copyright notice and a notice that there is no warranty (or else, saying that you provide a warranty) and that users may redistribute the program under these conditions, and telling the user how to view a copy of this License. (Exception: if the Program itself is interactive but does not normally print such an announcement, your work based on the Program is not required to print an announcement.)

These requirements apply to the modified work as a whole. If identifiable sections of that work are not derived from the Program, and can be reasonably considered independent and separate works in themselves, then this License, and its terms, do not apply to those sections when you distribute them as separate works. But when you distribute the same sections as part of a whole which is a work based on the Program, the distribution of the whole must be on the terms of this License, whose permissions for other licensees extend to the entire whole, and thus to each and every part regardless of who wrote it.

Thus, it is not the intent of this section to claim rights or contest your rights to work written entirely by you; rather, the intent is to exercise the right to control the distribution of derivative or collective works based on the Program.

In addition, mere aggregation of another work not based on the Program with the Program (or with a work based on the Program) on a volume of a storage or distribution medium does not bring the other work under the scope of this License.

4. You may copy and distribute the Program (or a work based on it, under Section 2) in object code or executable form under the terms of Sections 1 and 2 above provided that you also do one of the following:
  - a. Accompany it with the complete corresponding machine-readable source code, which must be distributed under the terms of Sections 1 and 2 above on a medium customarily used for software interchange; or,
  - b. Accompany it with a written offer, valid for at least three years, to give any third party, for a charge no more than your cost of physically performing source distribution, a complete machine-readable copy of the corresponding source code, to be distributed under the terms of Sections 1 and 2 above on a medium customarily used for software interchange; or,
  - c. Accompany it with the information you received as to the offer to distribute corresponding source code. (This alternative is allowed only for noncommercial distribution and only if you received the program in object code or executable form with such an offer, in accord with Subsection b above.)

The source code for a work means the preferred form of the work for making modifications to it. For an executable work, complete source code means all the source code for all modules it contains, plus any associated interface definition files, plus the scripts used to control compilation and installation of the executable. However, as a special exception, the source code distributed need not include anything that is normally distributed (in either source or binary form) with the major components (compiler, kernel, and so on) of the operating system on which the executable runs, unless that component itself accompanies the executable.

If distribution of executable or object code is made by offering access to copy from a designated place, then offering equivalent access to copy the source code from the same place counts as distribution of the source code, even though third parties are not compelled to copy the source along with the object code.

5. You may not copy, modify, sublicense, or distribute the Program except as expressly provided under this License. Any attempt otherwise to copy, modify, sublicense or distribute the Program is void, and will automatically terminate your rights under this License. However, parties who have received copies, or rights, from you under this License will not have their licenses terminated so long as such parties remain in full compliance.
6. You are not required to accept this License, since you have not signed it. However, nothing else grants you permission to modify or distribute the Program or its derivative works. These actions are prohibited by law if you do not accept this License. Therefore, by modifying or distributing the Program (or any work based on the Program), you indicate your acceptance of this License to do so, and all its terms and conditions for copying, distributing or modifying the Program or works based on it.
7. Each time you redistribute the Program (or any work based on the Program), the recipient automatically receives a license from the original licensor to copy, distribute or modify the Program subject to these terms and conditions. You may not impose any further restrictions on the recipients' exercise of the rights granted herein. You are not responsible for enforcing compliance by third parties to this License.
8. If, as a consequence of a court judgment or allegation of patent infringement or for any other reason (not limited to patent issues), conditions are imposed on you (whether by court order, agreement or otherwise) that contradict the conditions of this License, they do not excuse you from the conditions of this License. If you cannot distribute so as to satisfy simultaneously your obligations under this License and any other pertinent obligations, then as a consequence you may not distribute the Program at all. For example, if a patent license would not permit royalty-free redistribution of the Program by all those who receive copies directly or indirectly through you, then the only way you could satisfy both it and this License would be to refrain entirely from distribution of the Program.

If any portion of this section is held invalid or unenforceable under any particular circumstance, the balance of the section is intended to apply and the section as a whole is intended to apply in other circumstances.

It is not the purpose of this section to induce you to infringe any patents or other property right claims or to contest validity of any such claims; this section has the sole purpose of protecting the integrity of the free software distribution system, which is implemented by public license practices. Many people have made generous contributions to the wide range of software distributed through that system in reliance on consistent application of that system; it is up to the author/donor to decide if he or she is willing to distribute software through any other system and a licensee cannot impose that choice.

This section is intended to make thoroughly clear what is believed to be a consequence of the rest of this License.

9. If the distribution and/or use of the Program is restricted in certain countries either by patents or by copyrighted interfaces, the original copyright holder who places the Program under this License may add an explicit geographical distribution limitation excluding those countries, so that distribution is permitted only in or among countries not thus excluded. In such case, this License incorporates the limitation as if written in the body of this License.
10. The Free Software Foundation may publish revised and/or new versions of the General Public License from time to time. Such new versions will be similar in spirit to the present version, but may differ in detail to address new problems or concerns.

Each version is given a distinguishing version number. If the Program specifies a version number of this License which applies to it and "any later version", you have the option of following the terms and conditions either of that version or of any later version published by the Free Software



Foundation. If the Program does not specify a version number of this License, you may choose any version ever published by the Free Software Foundation.

11. If you wish to incorporate parts of the Program into other free programs whose distribution conditions are different, write to the author to ask for permission. For software which is copyrighted by the Free Software Foundation, write to the Free Software Foundation; we sometimes make exceptions for this. Our decision will be guided by the two goals of preserving the free status of all derivatives of our free software and of promoting the sharing and reuse of software generally.

## NO WARRANTY

12. BECAUSE THE PROGRAM IS LICENSED FREE OF CHARGE, THERE IS NO WARRANTY FOR THE PROGRAM, TO THE EXTENT PERMITTED BY APPLICABLE LAW. EXCEPT WHEN OTHERWISE STATED IN WRITING THE COPYRIGHT HOLDERS AND/OR OTHER PARTIES PROVIDE THE PROGRAM "AS IS" WITHOUT WARRANTY OF ANY KIND, EITHER EXPRESSED OR IMPLIED, INCLUDING, BUT NOT LIMITED TO, THE IMPLIED WARRANTIES OF MERCHANTABILITY AND FITNESS FOR A PARTICULAR PURPOSE. THE ENTIRE RISK AS TO THE QUALITY AND PERFORMANCE OF THE PROGRAM IS WITH YOU. SHOULD THE PROGRAM PROVE DEFECTIVE, YOU ASSUME THE COST OF ALL NECESSARY SERVICING, REPAIR OR CORRECTION.
13. IN NO EVENT UNLESS REQUIRED BY APPLICABLE LAW OR AGREED TO IN WRITING WILL ANY COPYRIGHT HOLDER, OR ANY OTHER PARTY WHO MAY MODIFY AND/OR REDISTRIBUTE THE PROGRAM AS PERMITTED ABOVE, BE LIABLE TO YOU FOR DAMAGES, INCLUDING ANY GENERAL, SPECIAL, INCIDENTAL OR CONSEQUENTIAL DAMAGES ARISING OUT OF THE USE OR INABILITY TO USE THE PROGRAM (INCLUDING BUT NOT LIMITED TO LOSS OF DATA OR DATA BEING RENDERED INACCURATE OR LOSSES SUSTAINED BY YOU OR THIRD PARTIES OR A FAILURE OF THE PROGRAM TO OPERATE WITH ANY OTHER PROGRAMS), EVEN IF SUCH HOLDER OR OTHER PARTY HAS BEEN ADVISED OF THE POSSIBILITY OF SUCH DAMAGES.

END OF TERMS AND CONDITIONS

## How to Apply These Terms to Your New Programs

If you develop a new program, and you want it to be of the greatest possible use to the public, the best way to achieve this is to make it free software which everyone can redistribute and change under these terms.

To do so, attach the following notices to the program. It is safest to attach them to the start of each source file to most effectively convey the exclusion of warranty; and each file should have at least the "copyright" line and a pointer to where the full notice is found.

1 April 1989

Lexmark International, Inc.

This General Public License does not permit incorporating your program into proprietary programs. If your program is a subroutine library, you may consider it more useful to permit linking proprietary applications with the library. If this is what you want to do, use the GNU Library General Public License instead of this License.

---

## GNU LESSER GENERAL PUBLIC LICENSE

Version 2.1, February 1999

Copyright (C) 1991, 1999 Free Software Foundation, Inc.

59 Temple Place, Suite 330, Boston, MA 02111-1307 USA

Everyone is permitted to copy and distribute verbatim copies of this license document, but changing it is not allowed.

[This is the first released version of the Lesser GPL. It also counts as the successor of the GNU Library Public License, version 2, hence the version number 2.1.]

## Preamble

The licenses for most software are designed to take away your freedom to share and change it. By contrast, the GNU General Public Licenses are intended to guarantee your freedom to share and change free software--to make sure the software is free for all its users.

This license, the Lesser General Public License, applies to some specially designated software packages--typically libraries--of the Free Software Foundation and other authors who decide to use it. You can use it too, but we suggest you first think carefully about whether this license or the ordinary General Public License is the better strategy to use in any particular case, based on the explanations below.

When we speak of free software, we are referring to freedom of use, not price. Our General Public Licenses are designed to make sure that you have the freedom to distribute copies of free software (and charge for this service if you wish); that you receive source code or can get it if you want it; that you can change the software and use pieces of it in new free programs; and that you are informed that you can do these things.

To protect your rights, we need to make restrictions that forbid distributors to deny you these rights or to ask you to surrender these rights. These restrictions translate to certain responsibilities for you if you distribute copies of the library or if you modify it.

For example, if you distribute copies of the library, whether gratis or for a fee, you must give the recipients all the rights that we gave you. You must make sure that they, too, receive or can get the source code. If you link other code with the library, you must provide complete object files to the recipients, so that they can relink them with the library after making changes to the library and recompiling it. And you must show them these terms so they know their rights.

We protect your rights with a two-step method: (1) we copyright the library, and (2) we offer you this license, which gives you legal permission to copy, distribute and/or modify the library.

To protect each distributor, we want to make it very clear that there is no warranty for the free library. Also, if the library is modified by someone else and passed on, the recipients should know that what they have is not the original version, so that the original author's reputation will not be affected by problems that might be introduced by others.

Finally, software patents pose a constant threat to the existence of any free program. We wish to make sure that a company cannot effectively restrict the users of a free program by obtaining a restrictive license from a patent holder. Therefore, we insist that any patent license obtained for a version of the library must be consistent with the full freedom of use specified in this license.

Most GNU software, including some libraries, is covered by the ordinary GNU General Public License. This license, the GNU Lesser General Public License, applies to certain designated libraries, and is quite different from the ordinary General Public License. We use this license for certain libraries in order to permit linking those libraries into non-free programs.

When a program is linked with a library, whether statically or using a shared library, the combination of the two is legally speaking a combined work, a derivative of the original library. The ordinary General Public License therefore permits such linking only if the entire combination fits its criteria of freedom. The Lesser General Public License permits more lax criteria for linking other code with the library.

We call this license the "Lesser" General Public License because it does Less to protect the user's freedom than the ordinary General Public License. It also provides other free software developers Less of an advantage over competing non-free programs. These disadvantages are the reason we use the ordinary General Public License for many libraries. However, the Lesser license provides advantages in certain special circumstances.

For example, on rare occasions, there may be a special need to encourage the widest possible use of a certain library, so that it becomes a de-facto standard. To achieve this, non-free programs must be allowed to use the library. A more frequent case is that a free library does the same job as widely used non-free libraries. In this case, there is little to gain by limiting the free library to free software only, so we use the Lesser General Public License.

In other cases, permission to use a particular library in non-free programs enables a greater number of people to use a large body of free software. For example, permission to use the GNU C Library in non-free programs enables many more people to use the whole GNU operating system, as well as its variant, the GNU/Linux operating system.

Although the Lesser General Public License is Less protective of the users' freedom, it does ensure that the user of a program that is linked with the Library has the freedom and the wherewithal to run that program using a modified version of the Library.

The precise terms and conditions for copying, distribution and modification follow. Pay close attention to the difference between a "work based on the library" and a "work that uses the library". The former contains code derived from the library, whereas the latter must be combined with the library in order to run.

## **GNU LESSER GENERAL PUBLIC LICENSE**

### **TERMS AND CONDITIONS FOR COPYING, DISTRIBUTION AND MODIFICATION**

This License Agreement applies to any software library or other program which contains a notice placed by the copyright holder or other authorized party saying it may be distributed under the terms of this Lesser General Public License (also called "this License"). Each licensee is addressed as "you".

A "library" means a collection of software functions and/or data prepared so as to be conveniently linked with application programs (which use some of those functions and data) to form executables.

The "Library", below, refers to any such software library or work which has been distributed under these terms. A "work based on the Library" means either the Library or any derivative work under copyright law: that is to say, a work containing the Library or a portion of it, either verbatim or with modifications and/or translated straightforwardly into another language. (Hereinafter, translation is included without limitation in the term "modification".)

"Source code" for a work means the preferred form of the work for making modifications to it. For a library, complete source code means all the source code for all modules it contains, plus any associated interface definition files, plus the scripts used to control compilation and installation of the library.

Activities other than copying, distribution and modification are not covered by this License; they are outside its scope. The act of running a program using the Library is not restricted, and output from such a program is covered only if its contents constitute a work based on the Library (independent of the use of the Library in a tool for writing it). Whether that is true depends on what the Library does and what the program that uses the Library does.

1. You may copy and distribute verbatim copies of the Library's complete source code as you receive it, in any medium, provided that you conspicuously and appropriately publish on each copy an appropriate copyright notice and disclaimer of warranty; keep intact all the notices that refer to this License and to the absence of any warranty; and distribute a copy of this License along with the Library.

You may charge a fee for the physical act of transferring a copy, and you may at your option offer warranty protection in exchange for a fee.

2. You may modify your copy or copies of the Library or any portion of it, thus forming a work based on the Library, and copy and distribute such modifications or work under the terms of Section 1 above, provided that you also meet all of these conditions:
  - a. The modified work must itself be a software library.
  - b. You must cause the files modified to carry prominent notices stating that you changed the files and the date of any change.
  - c. You must cause the whole of the work to be licensed at no charge to all third parties under the terms of this License.
  - d. If a facility in the modified Library refers to a function or a table of data to be supplied by an application program that uses the facility, other than as an argument passed when the facility is invoked, then you must make a good faith effort to ensure that, in the event an application does not supply such function or table, the facility still operates, and performs whatever part of its purpose remains meaningful.

(For example, a function in a library to compute square roots has a purpose that is entirely well-defined independent of the application. Therefore, Subsection 2d requires that any application-supplied function or table used by this function must be optional: if the application does not supply it, the square root function must still compute square roots.)

These requirements apply to the modified work as a whole. If identifiable sections of that work are not derived from the Library, and can be reasonably considered independent and separate works in themselves, then this License, and its terms, do not apply to those sections when you distribute them as separate works. But when you distribute the same sections as part of a whole which is a work based on the Library, the distribution of the whole must be on the terms of this License, whose permissions for other licensees extend to the entire whole, and thus to each and every part regardless of who wrote it.

Thus, it is not the intent of this section to claim rights or contest your rights to work written entirely by you; rather, the intent is to exercise the right to control the distribution of derivative or collective works based on the Library.

In addition, mere aggregation of another work not based on the Library with the Library (or with a work based on the Library) on a volume of a storage or distribution medium does not bring the other work under the scope of this License.

3. You may opt to apply the terms of the ordinary GNU General Public License instead of this License to a given copy of the Library. To do this, you must alter all the notices that refer to this License, so that they refer to the ordinary GNU General Public License, version 2, instead of to this License. (If a newer version than version 2 of the ordinary GNU General Public License has appeared, then you can specify that version instead if you wish.) Do not make any other change in these notices.

Once this change is made in a given copy, it is irreversible for that copy, so the ordinary GNU General Public License applies to all subsequent copies and derivative works made from that copy.

This option is useful when you wish to copy part of the code of the Library into a program that is not a library.

4. You may copy and distribute the Library (or a portion or derivative of it, under Section 2) in object code or executable form under the terms of Sections 1 and 2 above provided that you accompany it with the complete corresponding machine-readable source code, which must be distributed under the terms of Sections 1 and 2 above on a medium customarily used for software interchange.

If distribution of object code is made by offering access to copy from a designated place, then offering equivalent access to copy the source code from the same place satisfies the requirement to distribute the source code, even though third parties are not compelled to copy the source along with the object code.

5. A program that contains no derivative of any portion of the Library, but is designed to work with the Library by being compiled or linked with it, is called a "work that uses the Library". Such a work, in isolation, is not a derivative work of the Library, and therefore falls outside the scope of this License.

However, linking a "work that uses the Library" with the Library creates an executable that is a derivative of the Library (because it contains portions of the Library), rather than a "work that uses the library". The executable is therefore covered by this License. Section 6 states terms for distribution of such executables.

When a "work that uses the Library" uses material from a header file that is part of the Library, the object code for the work may be a derivative work of the Library even though the source code is not. Whether this is true is especially significant if the work can be linked without the Library, or if the work is itself a library. The threshold for this to be true is not precisely defined by law.

If such an object file uses only numerical parameters, data structure layouts and accessors, and small macros and small inline functions (ten lines or less in length), then the use of the object file is unrestricted, regardless of whether it is legally a derivative work. (Executables containing this object code plus portions of the Library will still fall under Section 6.)

Otherwise, if the work is a derivative of the Library, you may distribute the object code for the work under the terms of Section 6. Any executables containing that work also fall under Section 6, whether or not they are linked directly with the Library itself.

6. As an exception to the Sections above, you may also combine or link a "work that uses the Library" with the Library to produce a work containing

portions of the Library, and distribute that work under terms of your choice, provided that the terms permit modification of the work for the customer's own use and reverse engineering for debugging such modifications.

You must give prominent notice with each copy of the work that the Library is used in it and that the Library and its use are covered by this License. You must supply a copy of this License. If the work during execution displays copyright notices, you must include the copyright notice for the Library among them, as well as a reference directing the user to the copy of this License. Also, you must do one of these things:

- a. Accompany the work with the complete corresponding machine-readable source code for the Library including whatever changes were used in the work (which must be distributed under Sections 1 and 2 above); and, if the work is an executable linked with the Library, with the complete machine-readable "work that uses the Library", as object code and/or source code, so that the user can modify the Library and then relink to produce a modified executable containing the modified Library. (It is understood that the user who changes the contents of definitions files in the Library will not necessarily be able to recompile the application to use the modified definitions.)
- b. Use a suitable shared library mechanism for linking with the Library. A suitable mechanism is one that (1) uses at run time a copy of the library already present on the user's computer system, rather than copying library functions into the executable, and (2) will operate properly with a modified version of the library, if the user installs one, as long as the modified version is interface-compatible with the version that the work was made with.
- c. Accompany the work with a written offer, valid for at least three years, to give the same user the materials specified in Subsection 6a, above, for a charge no more than the cost of performing this distribution.
- d. If distribution of the work is made by offering access to copy from a designated place, offer equivalent access to copy the above specified materials from the same place.
- e. Verify that the user has already received a copy of these materials or that you have already sent this user a copy.

For an executable, the required form of the "work that uses the Library" must include any data and utility programs needed for reproducing the executable from it. However, as a special exception, the materials to be distributed need not include anything that is normally distributed (in either source or binary form) with the major components (compiler, kernel, and so on) of the operating system on which the executable runs, unless that component itself accompanies the executable.

It may happen that this requirement contradicts the license restrictions of other proprietary libraries that do not normally accompany the operating system. Such a contradiction means you cannot use both them and the Library together in an executable that you distribute.

7. You may place library facilities that are a work based on the Library side-by-side in a single library together with other library facilities not covered by this License, and distribute such a combined library, provided that the separate distribution of the work based on the Library and of the other library facilities is otherwise permitted, and provided that you do these two things:
  - a. Accompany the combined library with a copy of the same work based on the Library, uncombined with any other library facilities. This must be distributed under the terms of the Sections above.
  - b. Give prominent notice with the combined library of the fact that part of it is a work based on the Library, and explaining where to find the accompanying uncombined form of the same work.
8. You may not copy, modify, sublicense, link with, or distribute the Library except as expressly provided under this License. Any attempt otherwise to copy, modify, sublicense, link with, or distribute the Library is void, and will automatically terminate your rights under this License. However, parties who have received copies, or rights, from you under this License will not have their licenses terminated so long as such parties remain in full compliance.
9. You are not required to accept this License, since you have not signed it. However, nothing else grants you permission to modify or distribute the Library or its derivative works. These actions are prohibited by law if you do not accept this License. Therefore, by modifying or distributing the Library (or any work based on the Library), you indicate your acceptance of this License to do so, and all its terms and conditions for copying, distributing or modifying the Library or works based on it.
10. Each time you redistribute the Library (or any work based on the Library), the recipient automatically receives a license from the original licensor to copy, distribute, link with or modify the Library subject to these terms and conditions. You may not impose any further restrictions on the recipients' exercise of the rights granted herein. You are not responsible for enforcing compliance by third parties with this License.
11. If, as a consequence of a court judgment or allegation of patent infringement or for any other reason (not limited to patent issues), conditions are imposed on you (whether by court order, agreement or otherwise) that contradict the conditions of this License, they do not excuse you from the conditions of this License. If you cannot distribute so as to satisfy simultaneously your obligations under this License and any other pertinent obligations, then as a consequence you may not distribute the Library at all. For example, if a patent license would not permit royalty-free redistribution of the Library by all those who receive copies directly or indirectly through you, then the only way you could satisfy both it and this License would be to refrain entirely from distribution of the Library.

If any portion of this section is held invalid or unenforceable under any particular circumstance, the balance of the section is intended to apply, and the section as a whole is intended to apply in other circumstances.

It is not the purpose of this section to induce you to infringe any patents or other property right claims or to contest validity of any such claims; this section has the sole purpose of protecting the integrity of the free software distribution system which is implemented by public license practices. Many people have made generous contributions to the wide range of software distributed through that system in reliance on consistent application of that system; it is up to the author/donor to decide if he or she is willing to distribute software through any other system and a licensee cannot impose that choice.

This section is intended to make thoroughly clear what is believed to be a consequence of the rest of this License.

12. If the distribution and/or use of the Library is restricted in certain countries either by patents or by copyrighted interfaces, the original copyright holder who places the Library under this License may add an explicit geographical distribution limitation excluding those countries, so that distribution is permitted only in or among countries not thus excluded. In such case, this License incorporates the limitation as if written in the body of this License.
13. The Free Software Foundation may publish revised and/or new versions of the Lesser General Public License from time to time. Such new versions will be similar in spirit to the present version, but may differ in detail to address new problems or concerns. Each version is given a distinguishing version number. If the Library specifies a version number of this License which applies to it and "any later version", you have the option of following the terms and conditions either of that version or of any later version published by the Free Software Foundation. If the Library does not specify a license version number, you may choose any version ever published by the Free Software Foundation.
14. If you wish to incorporate parts of the Library into other free programs whose distribution conditions are incompatible with these, write to the author to ask for permission. For software which is copyrighted by the Free Software Foundation, write to the Free Software Foundation; we sometimes make exceptions for this. Our decision will be guided by the two goals of preserving the free status of all derivatives of our free software and of promoting the sharing and reuse of software generally.

## NO WARRANTY

15. BECAUSE THE LIBRARY IS LICENSED FREE OF CHARGE, THERE IS NO WARRANTY FOR THE LIBRARY, TO THE EXTENT PERMITTED BY APPLICABLE LAW. EXCEPT WHEN OTHERWISE STATED IN WRITING THE COPYRIGHT HOLDERS AND/OR OTHER PARTIES PROVIDE THE LIBRARY "AS IS" WITHOUT WARRANTY OF ANY KIND, EITHER EXPRESSED OR IMPLIED, INCLUDING, BUT NOT LIMITED TO, THE IMPLIED WARRANTIES OF MERCHANTABILITY AND FITNESS FOR A PARTICULAR PURPOSE. THE ENTIRE RISK AS TO THE QUALITY AND PERFORMANCE OF THE LIBRARY IS WITH YOU. SHOULD THE LIBRARY PROVE DEFECTIVE,

YOU ASSUME THE COST OF ALL NECESSARY SERVICING, REPAIR OR CORRECTION.

16. IN NO EVENT UNLESS REQUIRED BY APPLICABLE LAW OR AGREED TO IN WRITING WILL ANY COPYRIGHT HOLDER, OR ANY OTHER PARTY WHO MAY MODIFY AND/OR REDISTRIBUTE THE LIBRARY AS PERMITTED ABOVE, BE LIABLE TO YOU FOR DAMAGES, INCLUDING ANY GENERAL, SPECIAL, INCIDENTAL OR CONSEQUENTIAL DAMAGES ARISING OUT OF THE USE OR INABILITY TO USE THE LIBRARY (INCLUDING BUT NOT LIMITED TO LOSS OF DATA OR DATA BEING RENDERED INACCURATE OR LOSSES SUSTAINED BY YOU OR THIRD PARTIES OR A FAILURE OF THE LIBRARY TO OPERATE WITH ANY OTHER SOFTWARE), EVEN IF SUCH HOLDER OR OTHER PARTY HAS BEEN ADVISED OF THE POSSIBILITY OF SUCH DAMAGES.

END OF TERMS AND CONDITIONS

## How to Apply These Terms to Your New Libraries

If you develop a new library, and you want it to be of the greatest possible use to the public, we recommend making it free software that everyone can redistribute and change. You can do so by permitting redistribution under these terms (or, alternatively, under the terms of the ordinary General Public License).

To apply these terms, attach the following notices to the library. It is safest to attach them to the start of each source file to most effectively convey the exclusion of warranty; and each file should have at least the "copyright" line and a pointer to where the full notice is found.

1 April 1990

Lexmark International, Inc.

That's all there is to it!

# Användarhandbok för Dell™ laserskrivare 5210n / 5310n

Klicka på länkarna till vänster för att få information om skrivarens egenskaper och drift. Under [Hitta information](#) finns information om annan dokumentation som följer med skrivaren.

Beställa förbrukningsartiklar från Dell:

1. Dubbelklicka på ikonen på skrivbordet.





2. Besök Dells webbplats: [www.dell.com/supplies](http://www.dell.com/supplies).
3. Beställ förbrukningsartiklar till skrivaren via telefon. I *Användarhandboken* finns telefonnummer för ditt land.

Bäst service kan ges om du har skrivarens serviceetikett tillgänglig. Se [Expresskod och servicenummer](#).

---

## Upplysningar och varningar

-  **Obs!** Ett **Obs!** anger viktig information som hjälper dig att använda skrivaren på ett bättre sätt.
-  **MEDELANDE:** Ett **MEDELANDE** anger antingen risk för skada på maskinvara eller dataförlust, och förklarar hur du undviker problemet.
-  **VARNING! En VARNING visar på risk för egendomsskada, personskada eller dödsfall.**

**Informationen i detta dokument kan ändras utan föregående meddelande.**  
© 2005 Dell Inc. Med ensamrätt.

Återgivning på något sätt utan skriftligt tillstånd från Dell Inc. är strängt förbjudet.

Varumärken som används i denna text: *Dell* och *DELL*-logotypen är varumärken som tillhör Dell Inc.; *Microsoft* och *Windows* är registrerade varumärken som tillhör Microsoft Corporation.

Övriga varumärken och varunamn kan användas i detta dokument för att hänvisa antingen till enheter som äger märkena och namnen eller deras produkter. Dell Inc. frånsäger sig allt äganderättsligt intresse i varumärken och varunamn som inte tillhör företaget.

Modell 5210n / 5310n

Augusti 2005 Rev. A00

# Åtgärda papperskvadd

- [Identifiera papperskvadd](#)
- [Rensa papperskvadd i skrivaren](#)

Genom att vara noggrann när du väljer och fyller på papper kan du undvika de flesta papperskvadd. Se [Undvika papperskvadd](#) för mer information om hur du förebygger papperskvadd. Om papper ändå fastnar, följ stegen i det här avsnittet.

Om du vill att meddelanden om papperskvadd ska försvinna, måste du rensa hela pappersbanan och sedan trycka på knappen **Välj**. Då stängs meddelandet och utskriften återupptas. Skrivaren skriver ut en ny kopia av det papper som fastnat om **Åtgärda kvadd** är inställt på **På** eller **Auto**. Inställningen **Auto** garanterar dock inte att sidan skrivs ut.

## Identifiera papperskvadd

Om papper fastnar i skrivaren visas aktuellt meddelande om papperskvadd på skrivarens manöverpanel.

Följande bild visar papperets bana genom skrivaren. Banan varierar beroende på vilken inmatningskälla (magasin, universalarkmatare, kuvertmatare) och vilket utmatningsfack (extra utmatningsfack) du använder.

I följande tabell anges de meddelanden om papperskvadd som kan inträffa och åtgärder som måste vidtas för att stänga meddelandet. Meddelandet om papperskvadd anger var kvaddet inträffade. Det är bäst att rensa hela pappersbanan om du vill vara säker på att kvaddet är åtgärdat.

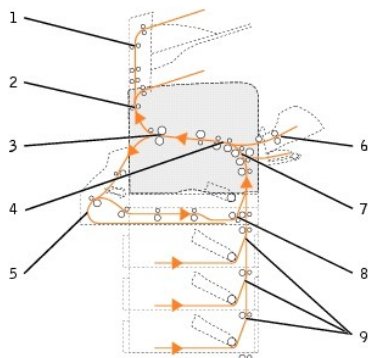

Nummer	Meddelande	Vad du bör göra*
1	<a href="#">27x Papperskvadd. Kontr. fack x</a>	Öppna utmatningsfackets bakre luckor och ta bort kvaddet.
2	<a href="#">202 Papperskvadd. öppna bakre luckan</a>	Öppna skrivarens bakre lucka och ta bort kvaddet.
3	<a href="#">201 Papperskvadd. Ta bort kassett</a>	Öppna den övre framluckan, ta bort skrivkassetten och ta sedan bort kvaddet.
4	<a href="#">200 Papperskvadd. Ta bort kassett</a>	Öppna den övre framluckan, ta bort skrivkassetten och ta sedan bort kvaddet.
5	<a href="#">23x Papperskvadd. Öppna duplexenhetens bakre lucka</a>	Öppna den bakre duplexluckan och ta bort kvaddet.
6	<a href="#">260 Papperskvadd. Kontr. kuv. mat.</a>	Lyft upp kuvertvikten, ta ut alla kuvert, böj kuvertbunten och jämna till kanterna, och fyll därefter på kuvertmataren på nytt och justera breddstödet.
7	<a href="#">250 Papperskvadd. Kontrollera universalarkmatare</a>	Ta ut allt material ur universalarkmataren, böj materialbunten och jämna till kanterna, och fyll därefter på universalarkmataren på nytt och justera breddstödet.
8	<a href="#">23x Papperskvadd. Kontrollera duplex</a>	Dra ut duplexmagasinet ur duplexenheten, lyft på duplexstyrplåten och ta bort kvaddet. Öppna den bakre duplexluckan och ta bort kvaddet.
9	<a href="#">24x Papperskvadd. Kontr. magasin x</a>	Öppna varje magasin och ta bort eventuellt material som fastnat.

\* När papperskvaddet är bortrensat trycker du på knappen **Välj**. Då fortsätter utskriften.

## Rensa papperskvadd i skrivaren

Trots att det finns flera olika ställen där papper kan fastna är det ganska enkelt att rensa pappersbanan p.g.a. de meddelanden om kvadd som visas på manöverpanelen.

Papperskvadd kan uppstå i tre områden: skrivarens främre del, inuti skrivaren och skrivarens bakre del. Kvadd i skrivarens främre del inträffar i inmatningsalternativen eller duplexmagasinet. Kvadd inuti skrivaren inträffar på två platser och kräver att skrivkassetten tas bort. Kvadd kan också inträffa i skrivarens bakre del eller i något av utmatningsalternativen.

**Obs!** Följande anvisningar för rensning av papperskvadd kanske ser ut som de står i oordning. De har emellertid grupperats att ge hjälp att snabbt rensa pappersbanan. Se [Identifiera papperskvadd](#) om du vill gå till ett specifikt kvadd.

## 200 och 201 Papperskvadd. Ta bort kassett

1. Dra i spaken framtill på skrivaren så sänks universalarkmataren.



2. Tryck frigöringsspaken åt höger så öppnas framluckan på översidan.

**⚠ VARNING! Skrivarens insida kan vara varm. Låt skrivaren svalna innan du vidrör invändiga komponenter.**



3. Lyft och dra ut skrivkassetten ur skrivaren.

**➡ MEDDELANDE:** Rör inte vid fotoenhetens trumma på kassetten undersida. Använd kassetten handtag när du håller i kassetten.



4. Ställ undan skrivkassetten.

**Obs!** Utsätt inte skrivkassetten för ljus under längre tid.



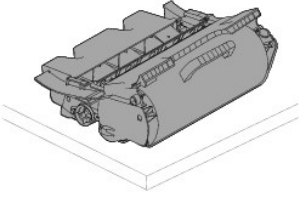

5. Dra utskriftsmaterialet uppåt och mot dig.

 **Obs!** Utskriftsmaterialet kan vara täckt med ofixerad toner, så akta hud och kläder.

 **MEDELÄNDE:** Om utskriftsmaterialet inte rör sig direkt när du drar bör du genast sluta dra. Då måste du komma åt utskriftsmaterialet via den bakre luckan.

 **VARNING!** Använd inte något spetsigt föremål för att avlägsna papperet. Det kan orsaka personsador eller skador på skrivaren.



6. Justera och sätt tillbaka tonerkassetten.

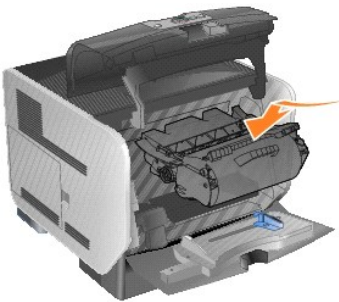

7. Stäng den övre framluckan.



8. Stäng universalarkmataren.

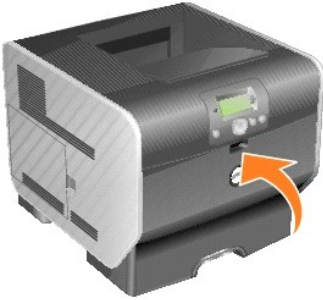

9. Tryck på knappen **Välj** .

## 202 Papperskvadd, öppna bakre luckan

1. Om pappret matas ut ur skrivaren drar du det rakt ut och trycker på knappen **Välj** . Annars fortsätter du med [steg 2](#).



2. Öppna den bakre luckan.

**⚠ VARNING! Skrivarens insida kan vara varm. Låt skrivaren svalna innan du vidrör invändiga komponenter.**



3. Ta bort utskriftsmediet som fastnat.

**⚠ VARNING! Använd inte något spetsigt föremål för att avlägsna papperet. Det kan orsaka personskador eller skador på skrivaren.**

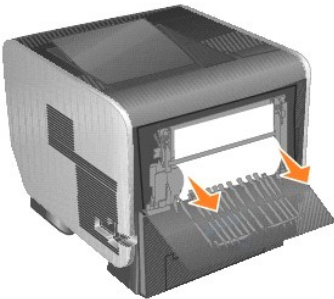

4. Stäng den bakre luckan.
5. Tryck på knappen **Välj** .

## 23x Papperskvadd. Öppna duplexenhetens bakre lucka

1. Öppna duplexenhetens bakre lucka.

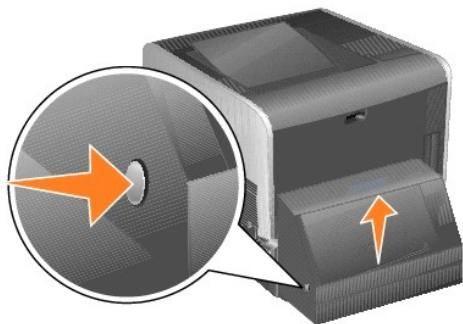

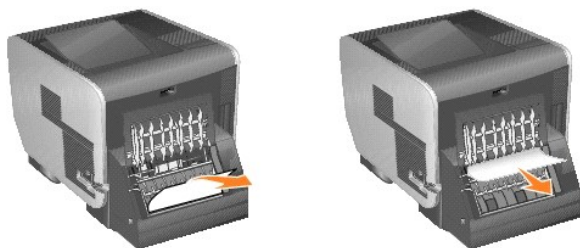

2. Ta bort utskriftsmediet som fastnat.

Beroende på var mediet sitter drar du mediet antingen uppåt eller nedåt.

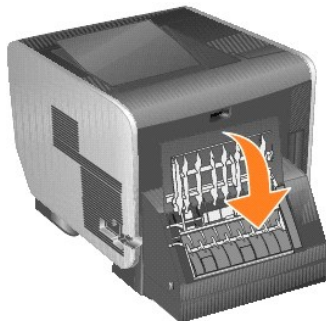

3. Stäng luckan. Kontrollera att den låses på plats.



4. Tryck på knappen **Välj** .

## Papperskvadd i 23x och 24x

Papperskvadd i de här områdena kan inträffa på den lutande ytan i ett magasin eller mellan flera magasin. Så här rensar du områdena:

1. Öppna skrivarens pappersmagasin och ta bort det material som fastnat.



2. Öppna duplexmagasinet och ta bort materialet genom att dra det rakt upp.



3. Öppna eventuella tillvalsmagasin (börja uppifrån) och ta bort eventuellt material som fastnat.  
Dra utskriftsmediet uppåt eller nedåt. Om det går trögt att dra åt ena hållet, försök med det andra.



4. Tryck på knappen **Välj** .

## 250 Papperskvadd. Kontrollera universalarkmataren

1. Ta ut papperet ur universalarkmataren.



2. Böj, lufta och bunta materialet på nytt.



3. Fylla på utskriftsmaterial.



4. Skjut sidostödet mot insidan av magasinet tills det vilar lätt mot kanten av utskriftsmidiet.



5. Tryck på knappen **Välj** .

## 260 Papperskvadd. Kontr.kuv.mat.

Kuvertmataren matar in kuvert underifrån i bunten, så det är det understa kuvertet som har fastnat.

1. Lyft upp kuvertvikten.



2. Ta ut alla kuvert.



Om det kuvert som fastnat har kommit in i skrivaren och inte kan dras ut tar du bort kuvertmataren.

- a. Lyft upp kuvertmataren, ta ut den ur skrivaren och ställ den sedan åt sidan.
- b. Ta ut kuvertet ur skrivaren.

**Obs!** Om du inte kan ta bort kuvertet måste skrivkassetten tas ut. Se [200 och 201 Papperskvadd. Ta bort kassett](#) för mer information.

- c. Sätt tillbaka kuvertmataren. Kontrollera att den *låses* på plats.

3. Böj kuverten och jämna till kanterna.



4. Fyll på kuvertmataren.



5. Justera breddstödet.



6. Fäll ner kuverttyngden.



7. Tryck på knappen **Välj** .

## 27x Papperskvadd. Kontr. fack x

Rensa papperskvadd i det extra utmatningsfacket:

1. Om pappret matas ut till facket drar du det rakt ut och trycker på knappen **Välj** . Annars fortsätter du med [steg 2](#).



2. Skjut spärrarna på utmatningsfackets bakre lucka mot centrum. Den bakre luckan öppnas och fälls ner.

 **Obs!** Om du bara har ett utmatningsalternativ kanske du bara har en bakre lucka.



3. Ta bort utskriftsmaterialet som fastnat.

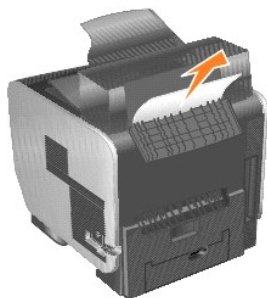

4. Stäng utmatningsfacket bakre luckor och se till att alla luckor är ordentligt stängda.

5. Tryck på knappen **Välj** .



## Licensmeddelande

Skrivarens interna programvara innehåller:

- 1 Programvara utvecklad och upphovsrättsskyddad av Dell och/eller tredje part
- 1 Dell-modifierad programvara licensierad i enlighet med bestämmelser för GNU General Public License version 2 och GNU Lesser General Public License version 2.1
- 1 Licensierad programvara under meddelanden om BSD-licens och garanti

Klicka på titeln på det dokument du vill läsa:

- 1 [Meddelanden om BSD-licens och garanti](#)
- 1 [GNU-licens](#)
- 1 [Andra tredjepartslicenser \(programvara\)](#)

Dell-modifierad programvara under GNU-licens är gratis programvara. Du kan distribuera den och/eller ändra den i enlighet med villkoren i licenserna som nämns ovan. Dessa licenser ger ingen rätt till upphovsrättsskyddad programvara från Dell eller tredje part i skrivaren.

Eftersom den GNU-licensierade programvara som Dell-modifieringarna bygger på tillhandahålls uttryckligen utan garanti, tillhandahålls likaså den Dell-modifierade versionen utan garanti. Se friskrivningsklausulerna i ovan nämnda licenser för ytterligare information.

För att erhålla källkodsfiler för Dell-modifierad programvara under GNU-licens startar du cd-skivan *Drivers and Utilities* som levereras med skrivaren och klickar på **Contact Dell**. Alternativt kan du läsa avsnittet "Kontakta Dell" i *ägarhandboken*.

För källkod som måste vara tillgänglig med produkten, se mappen `\Install\licenses` på CD:n *Drivers and Utilities*.

Produkten innehåller programvara som har utvecklats av Apache Software Foundation (<http://www.apache.org>).

# Installera drivrutiner för lokal utskrift

- [Windows](#)
- [Macintosh](#)
- [Linux/UNIX](#)

En lokal skrivare är en skrivare som är ansluten till en dator med en USB- eller parallellkabel. Om skrivaren är ansluten till ett nätverk istället för din dator, gå till [Installera drivrutiner för nätverksutskrift](#).

En skrivares drivrutin är programvara som gör att datorn kan kommunicera med skrivaren.

I tabellen nedan kan du hitta de instruktioner som du behöver för ditt operativsystem.

<b>Operativsystem</b>
<a href="#">Windows</a>
<a href="#">Macintosh</a>
<a href="#">Linux/UNIX</a>

## Windows

Vissa av Windows operativsystem kan innehålla skrivardrivrutiner som är kompatibla med skrivaren.

 **Obs!** När du installerar en anpassad drivrutin ersätts inte systemdrivrutinen. Ett särskilt skrivarobjekt skapas och visas i skrivarmappen.

Datorns operativsystem:	Använd den här typen av kabel:
Windows XP Professional x64 Windows XP Windows 2003 Server Windows 2000 Windows Me Windows 98 SE	USB eller parallell
Windows NT	Parallell

## Installera skrivarprogramvara

 **Obs!** I Windows XP Professional x64, Windows XP Professional och Windows NT måste du ha administrativ behörighet för att installera skrivardrivrutiner i datorn.

1. Slå på datorn och sätt i cd-skivan *Drivers and Utilities*. Cd-skivan *Drivers and Utilities* bör startas automatiskt. Det kan ta några sekunder.  
Om cd-skivan inte startas automatiskt går du till cd-enheten och dubbelklickar på *setup.exe*.
2. När skärmbilden för cd-skivan *Drivers and Utilities* visas, klickar du på **Personlig installation – Installera skrivaren för användning på den här datorn**.
3. Välj din skrivare i listrutan.
4. Välj **Vanlig installation (rekommenderas)** och klicka därefter på **Installera**.  
När alla filer har installerats på datorn visas meddelandet **Grattis!** och uppmanar dig att ansluta skrivaren.
5. Klicka på **Slutför** och anslut sedan skrivaren till datorn med en USB- eller parallellkabel. Slå på skrivaren.  
Microsofts Plug-N-Play-funktion avslutar skrivarinstallationen och meddelar när installationen är slutförd.

## Installera fler drivrutiner till skrivaren.

Följ nedanstående steg om du vill installera fler drivrutiner till skrivaren på datorn.

1. Slå på datorn och sätt i cd-skivan *Drivers and Utilities*. Om cd-skivan *Drivers and Utilities* visas, klickar du på **Avbryt**.
2. I *Windows XP*, klicka på **Start**→**Kontrollpanelen**→**Skrivare och annan maskinvara**→**Skrivare och fax**.

I övriga operativsystem klickar du på **Start**→**Inställningar**→**Skrivare**.

3. Dubbelklicka på **Lägg till skrivare**.
4. Klicka på **Nästa**.
5. Välj Lokal skrivare som är ansluten till denna dator och klicka sedan på **Nästa**.
6. Välj den port som ska användas till skrivaren och klicka sedan på **Nästa**.
7. Välj **Diskett finns**.
8. Gå till cd-enheten och välj rätt drivrutin för ditt operativsystem.

 **Obs!** Om du installerade skrivardrivrutinerna från cd-skivan *Drivers and Utilities* innan du anslöt skrivaren till datorn, installerades PCL-drivrutinen för ditt operativsystem som standard.

Operativsystem	Drivrutintyp	Drivrutinnamn
Windows XP Professional x64	PCL	D:\Drivers\Print\x64\dkaatb40.inf
	PS	D:\Drivers\Print\x64\dkaatb940.inf
Windows XP Windows 2003 Server Windows 2000	PCL	D:\Drivers\Print\Win_2kXP\dkaat2da.inf
	PS	D:\Drivers\Print\Win_2kXP\dkaat1da.inf
Windows NT	PCL	D:\Drivers\Print\Win_NT.40\dkaat2da.inf
	PS	D:\Drivers\Print\Win_NT.40\dkaat1da.inf
Windows Me Windows 98 SE	PCL	D:\Drivers\Print\Win_9xme\<dinspråkmapp>\dkaat2da.inf
	PS	D:\Drivers\Print\Win_9xme\<dinspråkmapp>\dkaat1da.inf

9. Klicka på **Öppna** och därefter på **OK**.
10. Välj den drivrutintyp du vill installera (PCL eller PS) under **Tillverkare** och skrivarmodell under **Skrivare**. Klicka sedan på **Nästa**.
11. Klicka dig igenom resten av **Guiden Lägg till skrivare**. Installera sedan skrivardrivrutinen genom att klicka på **Slutför**.

## Macintosh

Mac OS 9.x eller senare krävs för USB-utskrift. Om du vill skriva ut lokalt, till en USB-ansluten skrivare, skapar du en skrivbordssymbol för skrivaren (Mac OS 9) eller skapar en kö i Skrivarinställning (Mac OS X).

### Skapa en kö i Skrivarinställning (Mac OS X)

1. Installera en PPD-fil (PostScript Printer Description) på datorn.
  - a. Sätt i cd-skivan *Drivers and Utilities*.
  - b. Dubbelklicka på skrivarens installationspaket.

 **Obs!** En PPD-fil förser en Macintosh-dator med detaljerad information om en skrivare.

- c. Klicka på **Fortsätt** i **välkomstfönstret** och en gång till när du läst Readme-filen.
  - d. Klicka på **Fortsätt** när du har läst licensavtalet och klicka på **Acceptera** om du godkänner avtalsvillkoren.
  - e. Välj en **destination** och klicka sedan på **Fortsätt**.
  - f. Klicka på **Installera** i fönstret **Enkel installation**.
  - g. Ange lösenordet och klicka på **OK**. Alla nödvändiga program installeras på datorn.
  - h. Klicka på **Stäng** när installationen är klar.
2. Öppna Finder, klicka på **Program** och sedan på **Verktysprogram**.
  3. Dubbelklicka på **Skrivarinställning**.
  4. Gör något av följande:
    - 1 Om den USB-anslutna skrivaren syns i listan med **skrivare** avslutar du **Utskriftskontroll** eller skrivarens **konfigurationsverktyg**. En kö har skapats för skrivaren.
    - 1 Om den USB-anslutna skrivaren inte visas i **Skrivarlistan** kontrollerar du att USB-kabeln är ordentligt ansluten till skrivaren och att skrivaren är på. När skrivaren finns med i **Skrivarlistan** avslutar du **Skrivarinställning**.

### Skapa en skrivbordssymbol för skrivaren (Mac OS 9.x)

1. Installera en PPD-fil (PostScript Printer Description) på datorn.
  - a. Sätt i cd-skivan *Drivers and Utilities*.
  - b. Dubbelklicka på **Classic** och dubbelklicka sedan på skrivarens installationsprogram.

 **Obs!** En PPD-fil förser en Macintosh-dator med detaljerad information om en skrivare.

- c. Välj lämpligt språk och klicka på **Fortsätt**.
  - d. Klicka på **Fortsätt** när du har läst Readme-filen.
  - e. Klicka på **Fortsätt** när du har läst licensavtalet och klicka på **Acceptera** om du godkänner avtalsvillkoren.
  - f. Klicka på **Installera** i fönstret **Installationstyp**. Alla nödvändiga filer installeras på datorn.
  - g. Klicka på **Stäng** när installationen är klar.
2. Gör något av följande:
- 1 *Mac OS 9.0*: Öppna **Apple LaserWriter**.
  - 1 *Mac OS 9.1–9.x*: Öppna **Program** och klicka sedan på **Verktyg**.
3. Dubbelklicka på **Skrivbordsskrivarverktyg**.
4. Välj **Skrivare (USB)** och klicka sedan på **OK**.
5. Vid **Vald USB-skrivare** väljer du **Ändra**.

Om skrivaren inte visas i listan med valda **USB-skrivare** kontrollerar du att USB-kabeln är ordentligt ansluten till skrivaren och att skrivaren är påslagen.

6. Markera skrivarens namn och klicka sedan på **OK**. Skrivaren visas i fönstret **Skrivare (USB)**.
7. I avdelningen **PPD-fil (PostScript Printer Description)** klickar du på **Autoinställning**. Se till att PPD-filen stämmer överens med skrivaren.
8. Klicka på **Skapa** och sedan på **Spara**.
9. Ange ett skrivarnamn och klicka sedan på **Spara**. Skrivaren finns nu sparad som skrivbordsskrivare.

---

## Linux/UNIX

Lokal utskrift kan användas lokalt på många Linux- och UNIX-plattformar, t.ex. Sun Solaris och Red Hat.

Skrivardrivrutiner finns på cd-skivan *Drivers and Utilities*. Alla skrivardrivrutiner klarar att lokalt skriva ut via en parallellanslutning. Drivrutinspaketet för Sun Solaris kan använda USB-anslutningar för Sun Ray och Sun-arbetsstationer.

## Innan du installerar

Gör följande innan du installerar skrivardrivrutiner:

1. Kontrollera att du har loggat på som rotanvändare.
2. Kontrollera att du har tillräckligt med utrymme på hårddisken för en komplett installation.
3. Skapa en administrativ användargrupp.

När du installerar skrivardrivrutiner kommer du att bli frågad om du vill ändra den administrativa användargruppen för skrivardrivrutiner. Den förinställda administrativa gruppen är bin.

Om du har en administrativ grupp på din värd kanske du vill använda den gruppen som skrivardrivrutinernas administrativa grupp. Icke-administrativa användare kan inte lägga till eller ta bort köer.

4. Bestäm var paketet med skrivardrivrutinerna ska installeras.

Paketet med skrivardrivrutinerna kan installeras på olika sätt. Du kan installera skrivardrivrutiner på:

- 1 Varje arbetsstation som kör skrivardrivrutiner.
- 1 En värd, sedan kan alla andra arbetsstationer NFS-montera skrivardrivrutinernas filer. För mer hjälp, se NFS-montera skrivardrivrutiner.

## Operativsystem som stöds

Kontrollera att du kör en av följande Linux-versioner med de senaste utgivna korrigeringsfilerna.

- 1 Debian GNU/Linux
- 1 Linspire Linux
- 1 RedHat Linux

## Systemkrav för Linux

Skrivardrivrutiner kräver minst 70 MB av Linux-installationsutrymme i /usr/local.

### Installera på RedHat Linux eller SuSE Linux

1. Läs detta [innan du installerar](#).
2. Montera CD:n.
3. Byt katalog till den med paketfilen. Om du monterade cd-skivan till /mnt/cdrom:

```
# cd /mnt/cdrom/unix/packages
```

4. Installera paketfilen:

```
# rpm -ivh print-drivers-linux-glibc2-x86.rpm
```

5. Kör följande installationsskript så avslutas installationen:

```
# /usr/local/dell/setup.dellprint
```

 **Obs!** Det är möjligt att din specifika skrivardrivrutin inte är inkluderad i standardpaketet. Kontrollera din skrivares CD-skiva eller på Internet och se om det finns några insticksprogram för skrivardrivrutiner tillgängliga.

### Installera på Linspire eller Debian GNU/Linux

1. Läs detta [innan du installerar](#).
2. Montera CD:n.
3. Byt katalog till den med paketfilen. Om du monterade cd-skivan till /mnt/cdrom:

```
# cd /mnt/cdrom/unix/packages
```

4. Installera paketfilen:

```
# deb -i print-drivers-linux-glibc2-x86.deb
```

5. Kör följande installationsskript så avslutas installationen:

```
# /usr/local/dell/setup.dellprint
```

 **Obs!** Det är möjligt att din specifika skrivardrivrutin inte är inkluderad i standardpaketet. Kontrollera din skrivares CD-skiva eller på Internet och se om det finns några insticksprogram för skrivardrivrutiner tillgängliga.

### Installera på Sun Solaris SPARC

1. Ställ in NONABI\_SCRIPTS-miljövariabeln till TRUE.
2. Installera paketfilen:
  - a. Kontrollera om du kör Volume Manager genom att skriva in följande på kommandoraden och sedan trycka på **Enter**:

```
# ps -ef | grep vold
```

Vold-processen körs om du får svar. Därmed körs även Volume Manager. Cd-skivan monterar automatiskt. Starta paketinstallationsprogrammet genom att skriva in:

```
# pkgadd -d /cdrom/cdrom0/unix/packages/ print-drivers-solaris2-sparc.pkg
```

Volume Manager körs inte om svar uteblir.

- o Se till att /cdrom-katalogen finns.
  - o Montera CD:n. Om sökvägen till cd-enheten exempelvis är /dev/dsk/c0t6d0s2, är kommandot: # mount -F hfs -o ro /dev/dsk/c0t6d0s2 /cdrom
  - o Starta paketinstallationsprogrammet genom att skriva in: # pkgadd -d /cdrom/unix/packages/ print-drivers-solaris2-sparc.pkg
- b. Fortsätt med instruktionerna på skärmen.

3. En lista över tillgängliga skrivare visas:

Installera samtliga paket genom att skriva in alla och sedan trycka på **Enter**.

Installera enskilda paket genom att skriva in varje paketnummer och avgränsa med komma. Tryck sedan på **Enter**. Exempel: 1,2,3.

4. Följ uppmaningarna och svara på eventuella frågor som visas på skärmen:

- a. Acceptera originalvärden genom att trycka på **Enter**.

- b. Svara på ja/nej-frågor genom att skriva in j, n, eller ?. Tryck sedan på **Enter**.
- c. Avsluta genom att skriva in a när ett meddelande om att installationen slutförts visas.

## Ta bort skrivardrivrutiner

En systemadministratör tar bort skrivardrivrutiner med hjälp av verktygen i den här tabellen.

Beroende på vilket operativsystem du använder, kan du märka skrivardrivrutinerna för borttagning efter att du har startat programmet eller så skriver du in namnen på de skrivardrivrutiner du vill ta bort på kommandoraden. Titta även i ditt operativsystems dokumentation för mer information.

Operativsystem	Verktyg för borttagning av paket
RedHat Linux och SuSE Linux	rpm -e
Linspire Linux och Debian GNU/Linux	dpkg -r

## Ta bort återstående kataloger

Vanligtvis tar paketfilborttagningsverktyg bort kataloger som delas av mer än ett paket. Efter att alla skrivardrivrutinpaket har tagits bort är det möjligt att en del kataloger måste tas bort manuellt.

Du kan kontrollera om det finns några kataloger kvar efter att du har tagit bort paketen genom att titta i katalogen där du installerade skrivardrivrutinerna. Som standardinställning installeras skrivardrivrutiner på följande plats: `/usr/local/dell/unix_prt_drivers`.

## Underhålla skrivaren

- [Flytta skrivaren](#)
- [Hålla med förbrukningsmaterial till skrivare](#)
- [Byta ut tonerkassetten](#)
- [Byta ut artiklar i servicesatsen](#)

Med jämna mellanrum behöver du utföra vissa åtgärder för att upprätthålla optimal utskriftskvalitet. Dessa åtgärder beskrivs i det här kapitlet.

Om flera personer använder skrivaren kan det vara praktiskt att utse någon som ansvarig för konfigurering och underhåll av den. Låt den personen ta hand om utskriftsproblem och underhållsåtgärder.

Kontakta det ställe där du köpte skrivaren om du vill få information om auktoriserade återförsäljare av tillbehör på orten.

---

## Flytta skrivaren

Om du ska flytta skrivaren inom kontoret eller förbereda den för transport gör du så här.

**⚠ VARNING! Genom att följa anvisningarna undviker du personskador och skador på skrivaren.**

- 1 Var alltid två personer som lyfter skrivaren.



- 1 Stäng alltid av skrivaren med strömbrytaren.
- 1 Koppla bort alla sladdar och kablar från skrivaren innan du flyttar den.
- 1 Om skrivaren inte packas på rätt sätt inför transport kan den skadas. I så fall gäller inte garantin.
- 1 Skador på skrivaren som uppkommit i samband med felaktig flyttning täcks inte av skrivarens garanti.

## Flytta skrivaren inom kontoret

Skrivaren kan flyttas säkert inom kontoret om dessa försiktighetsåtgärder uppfylls:

- 1 Skrivaren måste alltid stå upprätt.
- 1 Om du ska transportera skrivaren på en kärra måste den vara så stor att hela skrivarens bottenplatta får plats på den.
- 1 Kraftiga vibrerande rörelser kan skada skrivaren och bör därför undvikas.

## Förbereda skrivaren för transport

Om du ska transportera skrivaren i ett fordon måste den packas för transport med rätt förpackningsmaterial. Paketet måste vara säkert förankrat i pallen.

Använd aldrig en transportmetod som inte tillåter att skrivarens frakts på en pall. Skrivaren måste förbli stående under hela transporten. Om du inte har kvar allt originalemballage kontaktar du den lokala servicerepresentanten och beställer nytt emballage. Ytterligare anvisningar för hur du packar skrivaren följer med emballaget.

## Hålla med förbrukningsmaterial till skrivare

### Beställa förbrukningsartiklar

Beställ förbrukningsartiklar på Dells webbplats: [www.dell.com/supplies](http://www.dell.com/supplies).

Förbrukningsartikel:	När du bör beställa:	Mer information finns i:
Skrivkassett	<ul style="list-style-type: none"><li>När det står <b>88 Låg tonernivå</b> på manöverpanelens display.</li><li>När utskriften bleknar.</li></ul>	<a href="#">Byta ut tonerkassetten</a>
Servicesats  Servicesatsen innehåller allt du behöver för att kunna byta laddningsrullar, överföringsrulle, inmatningsrullar och fixeringsenhet.  <b>Obs!</b> Utbyte av fixeringsenhet måste utföras av en auktoriserad servicetekniker.	<ul style="list-style-type: none"><li>När det står <b>80 Schemalagt underhåll rekommenderas</b> på manöverpanelens display.</li><li>När utskrifterna har otydlig toner eller bakgrundsskuggor.</li><li>När du skrivit ut cirka 300 000 sidor.</li></ul>	<a href="#">Byta ut artiklar i servicesatsen</a>
Laddningsrullar	När tonern blir otydlig eller när bakgrundsskuggor syns på de utskrivna bilderna, eller efter att ha skrivit ut cirka 300 000 sidor.	<a href="#">Byta ut laddningsrullarna</a>
Överföringsrulle	När tonern blir otydlig eller när bakgrundsskuggor syns på de utskrivna bilderna, eller efter att ha skrivit ut cirka 300 000 sidor.	<a href="#">Byta ut överföringsrullen</a>
Inmatningsrullar  <b>Obs!</b> När du beställer inmatningsrullar behöver du en uppsättning per magasin, undantaget universalarkmataren.	När pappret inte matas in från magasinet.	<a href="#">Byta ut inmatningsrullarna</a>

### Förvara förbrukningsartiklar

Skrivarens förbrukningsmaterial bör förvaras på en sval och ren plats. Förvara förbrukningsenheterna med rätt sida upp i sin originalförpackning tills du ska använda dem.

Utsätt inte förbrukningsenheterna för:

- direkt solljus
- temperatur över 35 C
- hög luftfuktighet (över 80 %)
- salthaltig luft
- frätande gas
- dammiga miljöer

### Spara förbrukningsmaterial

Det finns flera inställningar i programvaran med vars hjälp du kan spara toner och papper: Se [Förstå menyerna på kontrollpanelen](#) för mer information om hur man ändrar dessa inställningar.

Förbrukningsenhet	Menyalternativ	Vad inställningen gör
Toner	<b>Tonersvärta</b>   <b>Inställningar</b> → Kvalitetsmenyn	Här kan du justera hur mycket toner som ska användas på varje ark. Värdena går från 1 (ljusast) till 10 (mörkast).  <b>Obs!</b> När tonern nästan är slut kan du omfördela eventuell toner som finns kvar genom att skaka på kassetten ordentligt. Mer information finns under <a href="#">Byta ut tonerkassetten</a> .
Utskriftsmaterial	<b>Miniatyrer</b>   <b>Inställningar</b> → Efterbehandlingsmenyn	Med det här alternativet skriver skrivaren ut två eller flera sidavbildningar på



		varje ark. Värdena för <b>Miniatyrer</b> är 2, 3, 4, 6, 9, 12 och 16 per sida. Kombinerar du <b>Miniatyrer</b> med dubbelsidig utskrift kan du skriva ut upp till 32 sidor på ett pappersark (16 på framsidan och 16 på baksidan).
	Duplex i <b>Inställningar</b> → <b>Efterbehandlingsmenyn</b>	Dubbelsidig utskrift är bara tillgängligt om du har installerat den extra duplexenheten. Då kan du skriva ut på båda sidorna av utskriftsmediet.
	Använd ett vanligt program eller skrivardrivrutinen för att skicka en utskrift med funktionen <b>Bekräfta utskrift</b> .	Du kan granska den första kopian i ett utskriftsjobb med flera kopior för att kontrollera att den ser bra ut innan du skriver ut fler kopior. Är du inte nöjd kan du avbryta jobbet.  Mer information om funktionen <b>Bekräfta utskrift</b> finns i <a href="#">Skriva ut och ta bort lagrade jobb</a> .

## Byta ut tonerkassetten

Skrivarens manöverpanel varnar när tonernivån börjar bli låg. Det går fortfarande att skriva ut ett tag till när det här meddelandet visas, men utskriftskvaliteten börjar bli sämre allteftersom tonernivån minskar.

Du kan också se skrivarens tonernivå på manöverpanelen när skrivaren inte skriver ut eller annars är upptagen.

Visa tonernivån:

1. Tryck på **nedåtpilen** ▼ tills ➡ visas bredvid **Status/Förbrukningsmaterial** och tryck sedan på knappen **Välj** ✓.
2. Tryck på **nedåtpilen** ▼ tills ➡ visas bredvid **Visa förbrukningsmaterial** och tryck sedan på knappen **Välj** ✓.

Plocka ur tonerkassetten när meddelandet **Toner nästan slut** visas eller om utskriften börjar bli svag. Skaka den ordentligt i sidled samt framåt och bakåt flera gånger för att omfördela tonern. Sätt sedan tillbaka den och fortsätt med utskriften.

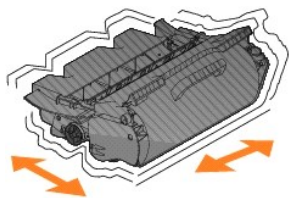

Upprepa proceduren många gånger tills utskrifterna är otydliga även efter att du genomfört den. När utskriften förblir blek, ska du byta ut tonerkassetten

Byta ut tonerkassetten:

1. Dra i spaken framtill på skrivaren så sänks universalarkmataren.



2. Tryck frigöringsspaken åt höger så öppnas framluckan på översidan.



3. Lyft och dra ut skrivkassetten ur skrivaren.



**⚠ VARNING!** När du byter en tonerkassetten ska du inte lämna den nya kassetten i direkt ljus under en längre tid. Om den utsätts för direkt ljus kan utskriftskvaliteten försämrans.

4. Packa upp den nya tonerkassetten. Ta bort och kasta tonerkassetten skyddsfrigolet, röda plastpackrem och tejp.

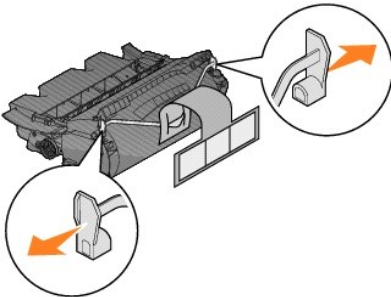

5. Skaka den ordentligt i sidled samt framåt och bakåt flera gånger för att omfördela tonern.

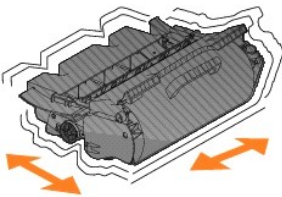

6. Sätt in tonerkassetten i skrivaren.

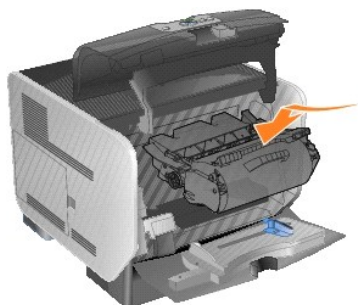

7. Stäng den övre framluckan.



8. Stäng universalarkmataren.

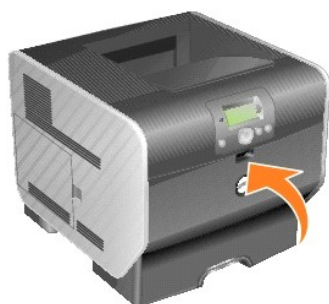

---

## Byta ut artiklar i servicesatsen

### Byta ut laddningsrullarna

Beställ en ny laddningsrulle när tonern blir otydlig eller det uppstår bakgrundsskuggor på utskrivna sidor.

1. Stäng av skrivaren och dra ur skrivarens nätkabel.
2. Dra i spaken framtill på skrivaren så sänks universalarkmataren.



3. Tryck frigöringspaken åt höger så öppnas framluckan på översidan.



4. Lyft och dra ut skrivkassetten ur skrivaren.



5. Anslut kartongluckshållaren till haken på skrivaren.

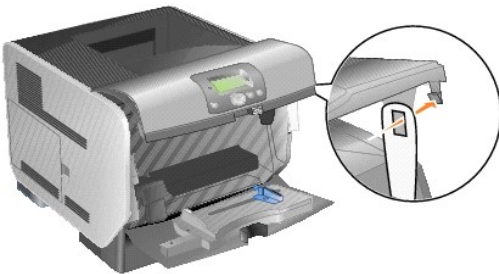

6. Sätt in haken på kartongluckhållarens botten i öppningen på skrivaren. Den övre framluckan måste fällas ned för att detta ska gå att utföra.

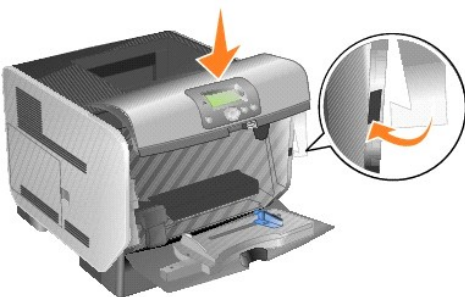

7. Leta upp den använda laddningsrullen ovanför skrivkassetten.

8. Dra laddningsrullen åt vänster tills den kommer ut på höger sida.

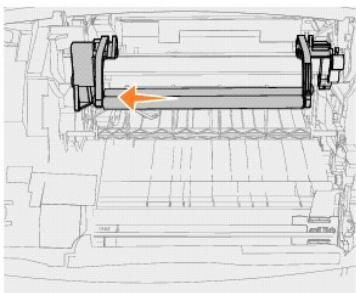

9. Dra laddningsrullen åt höger och ut ur skrivaren.

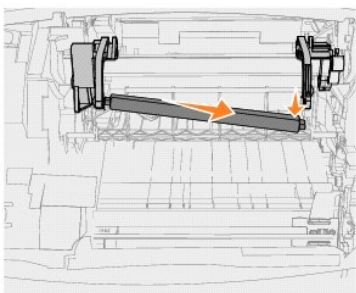

10. Passa in den blå fliken på laddningsrullens vänstra sida med hålet i armen som är markerat med motsvarande blå pil och sätt in den. Dra laddningsrullen åt vänster.

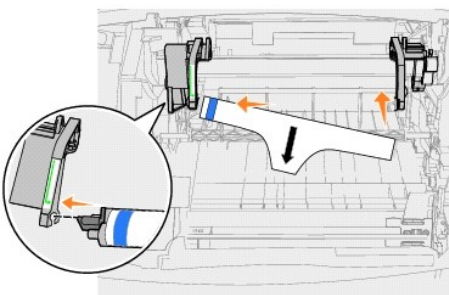

11. Lyft upp laddningsrullens högra sida och sätt in den i sitt håll.

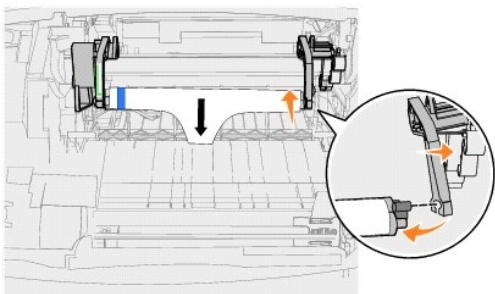

12. Ta bort förpackningen från laddningsrullen.

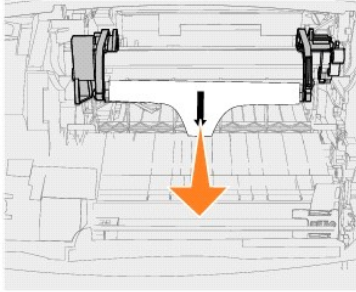

13. Ta bort kartongluckshållaren.

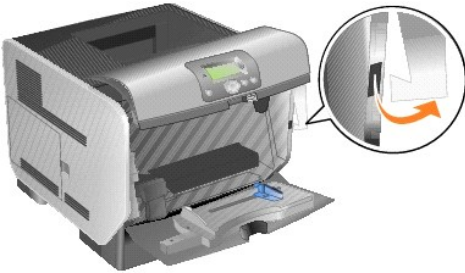

14. Återställa skrivkassetten i skrivaren.

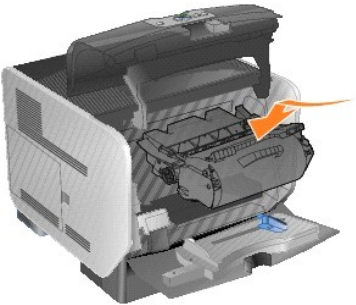

15. Stäng den övre framluckan.



16. Stäng universalarkmataren.

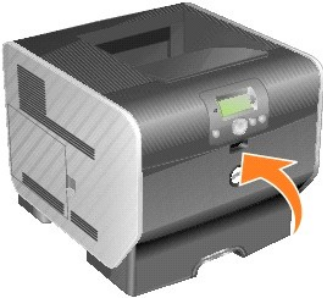

17. Koppla in skrivarens nätkabel i ett jordat vägguttag.

## Byta ut överföringsrullen

Beställ en ny överföringsrulle när utskriften blir för ljus, otydlig eller får bakgrundsskuggor.

1. Stäng av skrivaren och dra ur skrivarens nätkabel.
2. Dra i spaken framtill på skrivaren så sänks universalarkmataren.



3. Tryck frigöringsspaken åt höger så öppnas framluckan på översidan.



4. Lyft och dra ut skrivkassetten ur skrivaren.



5. Leta upp den använda överföringsrullen på botten av skrivarens insida.
6. Bänd upp överföringsrullens vänstra sida ur dess fack. (Använd ett litet verktyg.)

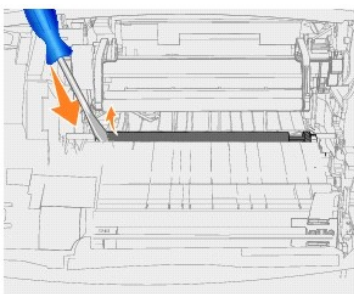

7. Lyft upp överföringsrullen och dra den sedan rakt upp ur skrivaren. Lägg det åt sidan.

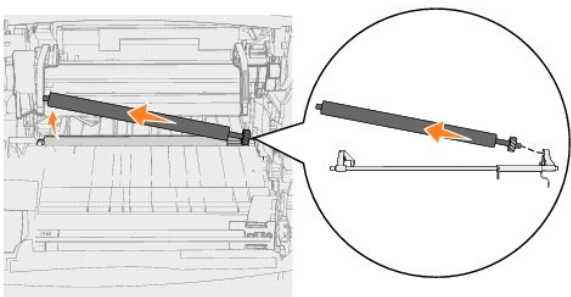

8. Ta bort eventuellt förpackningsmaterial från den nya överföringsrullen.

9. Leta upp det lilla hålet på skrivarens högra sida och sätt in metallfiiken på överföringsrullens högra sida i hålet.

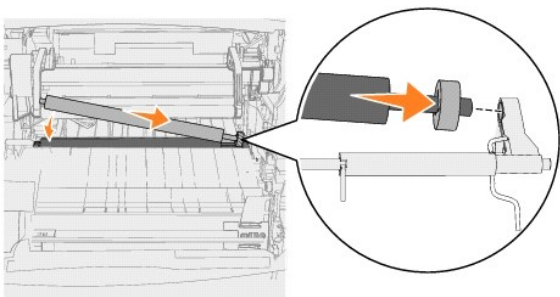

10. Sänk försiktigt ned överföringsrullen tills den vänstra metallfiiken passar in i uttaget. Du kan behöva trycka den nedåt tills den hamnar på plats.

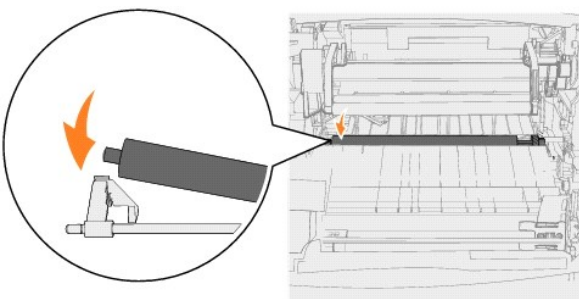

11. Återställa skrivkassetten i skrivaren.



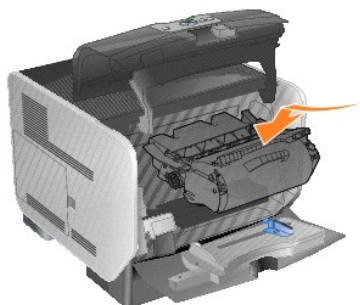

12. Stäng den övre framluckan.



13. Stäng universalarkmataren.

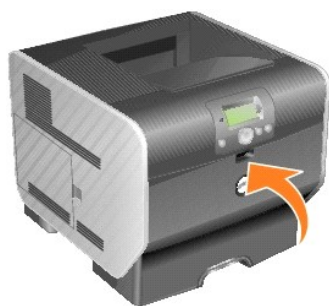

14. Koppla in skrivarens nätkabel i ett jordat vägguttag.

## Byta ut inmatningsrullarna

1. Ta ut standardmagasinet.



2. Leta efter inmatningsrullens arm under skrivaren och dra den nedåt.

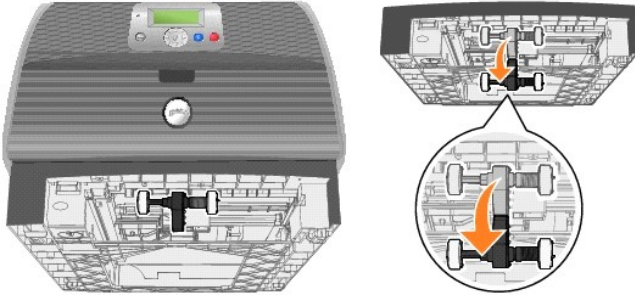

3. Tryck på flikens ände.

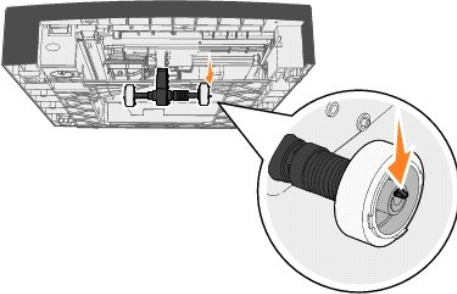

4. Dra loss inmatningsrullen från armen.

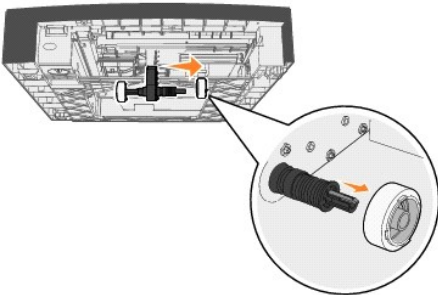

5. Upprepa [steg 3](#) och [steg 4](#) på andra sidan för att ta av den andra inmatningsrullen.

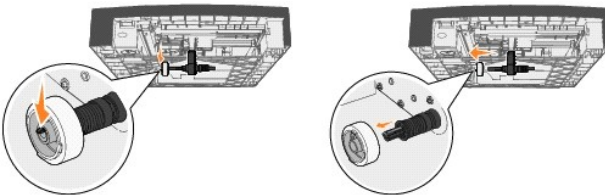

6. Släpp försiktig inmatningsrullens arm.
7. Kasta bort de använda inmatningsrullarna.
8. Ta ut de två inmatningsrullarna ur förpackningen.
9. Dra inmatningsrullens arm nedåt.
10. Leta upp det nedsänkta området på inmatningsrullen och passa in den mot armens flik.

**Obs!** Det finns två pilar på varje inmatningsrulle. Kontrollera att den nedersta pilen är riktad mot dig när du passar in det nedsänkta området med fliken.

11. Tryck inmatningsrullen mot armen med fliken inpassad.

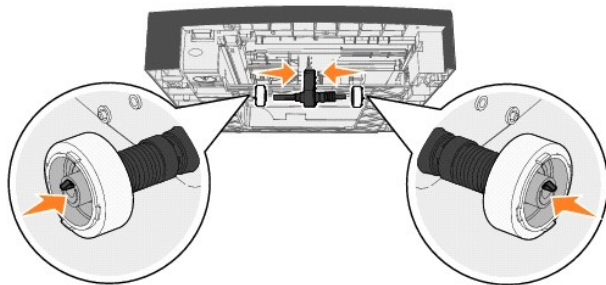

12. Upprepa [steg 10](#) och [steg 11](#) för att sätta i den andra inmatningsrullen.
13. Släpp försiktig inmatningsrullens arm.

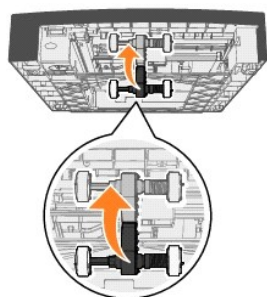

14. Sätt in standardmagasinet.



## Riktlinjer för papper och specialmaterial

- [Utskriftsmaterial som kan användas](#)
- [Välja utskriftsmaterial](#)
- [Förvara utskriftsmaterial](#)
- [Undvika papperskvadd](#)

*Utskriftsmaterial* är papper, tjockt papper, OH-film, etiketter och kuvert. Skrivaren ger hög utskriftskvalitet på många typer av utskriftsmaterial. Det finns en del faktorer du måste ta hänsyn till innan du börjar skriva ut. I det här kapitlet finns information som hjälper dig att välja utskriftsmaterial.

Vi rekommenderar att du först testar ett begränsat antal papper eller specialmaterial som du vill använda innan du köper större mängder.

## Utskriftsmaterial som kan användas

I följande tabeller finns information om standard- och tillvalskällor för magasin och fack för in- och utmatning.

<a href="#">Utskriftsmaterial, typer</a>
<a href="#">Utskriftsmaterial, storlekar</a>
<a href="#">Utskriftsmaterial, vikt</a>

 **Obs!** Om du använder en utskriftsmaterialstorlek som inte finns med på listan väljer du närmast större format.

### Utskriftsmaterial, typer

In- eller utmatningsfack	Papper	Tjockt papper	OH-film	Etikett (vinyl, papper, polyester, fästark eller integrerade)
Standardfack för 500 ark	✓	✓	✓	✓
Standardutmatningsfack	✓	✓	✓	✓
Arkmatare för 250 ark (tillval)	✓	✓	✓	✓
Arkmatare för 500 ark (tillval)	✓	✓	✓	✓
Extra utmatningsfack (tillval)	✓	✓	✓	✓
Universalarckmatare	✓	✓	✓	
Duplexenhet (tillval)	✓	✓		
Kuvertmatare (tillval)				

### Utskriftsmaterial, storlekar

In- eller utmatningsfack	Materialstorlek	
Standardmagasin för 500 ark	A4	210 x 297 mm
	A5	148 x 210 mm
	JIS B5	182 x 257 mm
	US Letter	216 x 279 mm
	US Legal	216 x 356 mm
	Executive	184 x 267 mm
	Folio <sup>1</sup>	216 x 330 mm
	Statement <sup>1</sup>	140 x 216 mm
	Universal <sup>2</sup>	140 x 210 mm till 216 x 356 mm
Standardutmatningsfack	A4	210 x 297 mm
	A5	148 x 210 mm

	JIS B5	182 x 257 mm	
	US Letter	216 x 279 mm	
	US Legal	216 x 356 mm	
	Executive	184 x 267 mm	
	Folio <sup>1</sup>	216 x 330 mm	
	Statement <sup>1</sup>	140 x 216 mm	
	Universal <sup>2</sup>	140 x 210 mm till 216 x 356 mm	
		70 x 127 mm till 216 x 356 mm	
		70 x 127 mm till 229 x 356 mm	
		148 x 182 mm till 216 x 356 mm	
	7 ¾-kuvert	98 x 191 mm	
	9-kuvert	98 x 225 mm	
	10-kuvert	105 x 241 mm	
	DL-kuvert	110 x 220 mm	
	B5-kuvert	176 x 250 mm	
	C5-kuvert	162 x 229 mm	
	Annat kuvert <sup>1</sup>	98 x 162 mm till 176 x 250 mm	
		98 x 162 mm till 229 x 342 mm	
Universalarckmatare	A4	210 x 297 mm	
	A5	148 x 210 mm	
	JIS B5	182 x 257 mm	
	US Letter	216 x 279 mm	
	US Legal	216 x 356 mm	
	Executive	184 x 267 mm	
	Folio <sup>1</sup>	216 x 330 mm	
	Statement <sup>1</sup>	140 x 216 mm	
	Universal <sup>2</sup>	140 x 210 mm till 216 x 356 mm	
		70 x 127 mm till 216 x 356 mm	
		70 x 127 mm till 229 x 356 mm	
		148 x 182 mm till 216 x 356 mm	
	7 ¾-kuvert	98 x 191 mm	
	9-kuvert	98 x 225 mm	
	10-kuvert	105 x 241 mm	
	DL-kuvert	110 x 220 mm	
	B5-kuvert	176 x 250 mm	
C5-kuvert	162 x 229 mm		
Annat kuvert <sup>1</sup>	98 x 162 mm till 176 x 250 mm		
	98 x 162 mm till 229 x 342 mm		
Duplexenhet (tillval)	A4	210 x 297 mm	
	A5	148 x 210 mm	
	JIS B5	182 x 257 mm	
	US Letter	216 x 279 mm	
	US Legal	216 x 356 mm	
	Executive	184 x 267 mm	
	Folio <sup>1</sup>	216 x 330 mm	
	Universal <sup>2</sup>	70 x 127 mm till 229 x 356 mm	
		216 x 356 mm	
	Arkmatare för 250 ark (tillval)	A4	210 x 297 mm
		A5	148 x 210 mm
JIS B5		182 x 257 mm	
US Letter		216 x 279 mm	
US Legal		216 x 356 mm	
Executive		184 x 267 mm	
Folio <sup>1</sup>		216 x 330 mm	
Statement <sup>1</sup>		140 x 216 mm	
Universal <sup>2</sup>		140 x 210 mm till 216 x 356 mm	
		70 x 127 mm till 229 x 356 mm	
	148 x 182 mm till 216 x 356 mm		

Arkmatare för 500 ark (tillval)	A4	210 x 297 mm	
	A5	148 x 210 mm	
	JIS B5	182 x 257 mm	
	US Letter	216 x 279 mm	
	US Legal	216 x 356 mm	
	Executive	184 x 267 mm	
	Folio <sup>1</sup>	216 x 330 mm	
	Statement <sup>1</sup>	140 x 216 mm	
	Universal <sup>2</sup>	140 x 210 mm till 216 x 356 mm 70 x 127 mm till 229 x 356 mm 148 x 182 mm till 216 x 356 mm	
Kuvertmatare (tillval)	7 ¾-kuvert	98 x 191 mm	
	9-kuvert	98 x 225 mm	
	10-kuvert	105 x 241 mm	
	DL-kuvert	110 x 220 mm	
	B5-kuvert	176 x 250 mm	
	C5-kuvert	162 x 229 mm	
	Annat kuvert <sup>1</sup>	98 x 162 mm till 176 x 250 mm 98 x 162 mm till 229 x 342 mm	
Extra utmatningsfack (tillval)	A4	210 x 297 mm	
	A5	148 x 210 mm	
	JIS B5	182 x 257 mm	
	US Letter	216 x 279 mm	
	US Legal	216 x 356 mm	
	Executive	184 x 267 mm	
	Folio <sup>1</sup>	216 x 330 mm	
	Statement <sup>1</sup>	140 x 216 mm	
	Universal <sup>2</sup>	140 x 210 mm till 216 x 356 mm 70 x 127 mm till 216 x 356 mm 70 x 127 mm till 229 x 356 mm 148 x 182 mm till 216 x 356 mm	
	7 ¾-kuvert	98 x 191 mm	
	9-kuvert	98 x 225 mm	
	10-kuvert	105 x 241 mm	
	DL-kuvert	110 x 220 mm	
	B5-kuvert	176 x 250 mm	
	C5-kuvert	162 x 229 mm	
	Annat kuvert <sup>1</sup>	98 x 162 mm till 176 x 250 mm 98 x 162 mm till 229 x 342 mm	
	<sup>1</sup> För att det här formatet ska visas på menyn Pappersstorlek måste du stänga av magasinets storleksavkänning.		
	<sup>2</sup> Med den här formatinställningen formateras sidan till 215,9 x 355,6 mm om formatet inte anges av programvaran.		

## Utskriftsmaterial, vikt

Utskriftsmaterial	Typ	Utskriftsmaterialets vikt			
		Standardmagasin Arkmatare för 500 ark (tillval)	Arkmatare för 250 ark (tillval) Universalarkmatare	Kuvertmatare	Extra utmatningsfack (tillval)
Papper	Kopieringspapper eller vanligt papper	60 till 176 g/m2 långfibrigt (Bond)	60 till 135 g/m2 långfibrigt (Bond)	-	60 till 176 g/m2 (Bond)
Tjockt papper — maximalt (långfibrigt) <sup>1</sup>	Index Bristol	163 g/m2	120 g/m2	-	163 g/m2
	Adresslapp	163 g/m2	120 g/m2		163 g/m2
	Omslagspapper	176 g/m2	135 g/m2		176 g/m2
Tjockt papper — maximalt (kortfibrigt) <sup>1</sup>	Index Bristol	199 g/m2	163 g/m2	-	199 g/m2
	Adresslapp	203 g/m2	163 g/m2		203 g/m2
	Omslagspapper	216 g/m2	176 g/m2		216 g/m2
OH-film	Laserskrivare	138 till 146 g/m2 (Bond)	138 till 146 g/m2 (Bond)	-	138 till 146 g/m2 (Bond)
Etiketter — maximalt	Papper	180 g/m2	163 g/m2	-	180 g/m2

		(Bond)	(Bond)		(Bond)
	Papper med fästark	180 g/m2 (Bond)	163 g/m2 (Bond)  Kan inte användas i universalarkmataren.		180 g/m2 (Bond)
	Polyester	220 g/m2 (Bond)	220 g/m2 (Bond)  Obs! Kan inte användas i universalarkmataren.		220 g/m2 (Bond)
	Vinyl	300 g/m2 (linerpapper)	260 g/m2 linerpapper  Obs! Kan inte användas i universalarkmataren.		300 g/m2 (linerpapper)
Integrerade blanketter	Tryckkänsligt område (måste matas in i skrivaren först)	140 till 175 g/m2	140 till 175 g/m2	-	140 till 175 g/m2 (Bond)
	Pappersbas (långfibrigt)	75 till 135 g/m2 (Bond)	75 till 135 g/m2 (Bond)		75 till 135 g/m2 (Bond)
Kuvert 100 % bomull, maximal vikt — 90 g/m <sup>2</sup>	Sulfit- och träfritt dokumentpapper, eller upp till 100 % bomull	Rekommenderas inte	60 till 105 g/m2 (Bond) <sup>2, 3</sup>	60 till 105 g/m2 (Bond) <sup>3</sup>	60 till 105 g/m2 (Bond)
<sup>1</sup> Tvåfibrigt papper är att föredra vid vikt på över 135 g/m <sup>2</sup> . <sup>2</sup> Endast kuvert som matas in från universalarkmataren. <sup>3</sup> Bond-kuvert får innehålla högst 25 % bomull.					

## Välja utskriftsmaterial

Välj lämpligt utskriftsmaterial för skrivaren så kan du undvika många utskriftsproblem. Följande avsnitt innehåller riktlinjer för val av rätt utskriftsmaterial för skrivaren.

### Papper

För bästa utskriftskvalitet bör du använda 75 g/m<sup>2</sup> xerografiskt långfibrigt papper. Gör ett antal provutskrifter på den typ av papper du tänker använda innan du köper in större mängder.

När du fyller på papper bör du tänka på vilken sida av papperet som rekommenderas för utskrift och fylla på papperet i enlighet med den rekommendationen. Se [Fylla på standardmagasin och tillvalsmagasin](#) eller [Ladda universalarkmataren](#) för detaljerade anvisningar om hur man fyller på papper.

### Pappersegenskaper

Följande pappersegenskaper påverkar utskrifternas kvalitet och tillförlitlighet. Vi rekommenderar att du följer dessa riktlinjer när du ska köpa nytt papper.

Vid laserutskrift upphetas papperet till höga temperaturer, 230 °C. För Magnetic Ink Character Recognition-tillämpningar (MICR) och för tillämpningar utan MICR använder du bara papper som klarar dessa temperaturer utan missfärgning, utflyktning eller avgivning av hälsofarliga ämnen. Kontakta laserskrivarens tillverkare eller återförsäljare för att få reda på om det förtryckta papperet som du har valt passar för skrivaren.

### Pappersvikt

Skrivaren kan automatiskt mata pappersvikter från 60 till 176 g/m<sup>2</sup> (Bond) långfibrigt i det integrerade magasinet och tillvalsmagasinet för 500 ark, samt pappersvikter från 60 till 135 g/m<sup>2</sup> (Bond) långfibrigt i universalarkmataren och tillvalsmagasin för 250 ark. Papper som väger mindre än 60 g/m<sup>2</sup> är ev. inte tillräckligt styvt för att matas på rätt sätt och kan ge upphov till kvadd. För bästa resultat bör du använda 75 g/m<sup>2</sup> långfibrigt papper. För papper som är mindre än 182 x 257 mm rekommenderar vi en vikt på minst 90 g/m<sup>2</sup>.

### Olämpligt papper

Följande papperssorter rekommenderas inte i skrivaren:



- <sup>1</sup> Vissa kemiskt behandlade papper som används för att göra kopior utan karbonpapper, även kallat karbonlöst papper, karbonlöst kopieringspapper (CCP - Carbonless Copy Paper) eller papper utan karbonbehov (NCR - No Carbon Required).

- 1 Förtryckta papper med kemikalier som kan förorena skrivaren
- 1 Förtryckta papper som kan påverkas av temperaturen i fixeringsenheten
- 1 Förtryckta papper som kräver mer noggrann *passning* (exakt tryckposition på sidan) än  $\pm 2,3$  mm, t.ex. OCR-formulär (Optical Character Recognition).  
I vissa fall kan du använda den aktuella programvaran för att kunna skriva ut på sådana formulär.
- 1 Bestruket papper, syntetiskt papper, termopapper
- 1 Papper med grova kanter, papper med grov eller kraftigt strukturerad yta eller böjda papper
- 1 Återvinningspapper som innehåller mer än 25 % konsumentavfall och inte följer DIN 19 309
- 1 Återvunnet papper som har lägre vikt än 60 g/m<sup>2</sup>
- 1 Blankettsatser eller -dokument

## Brevpapper

För bästa utskriftskvalitet bör du använda 75 g/m<sup>2</sup> xerografiskt långfibrigt papper. Gör ett antal provutskrifter på den typ av papper du tänker använda innan du köper in större mängder.

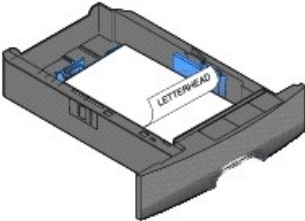
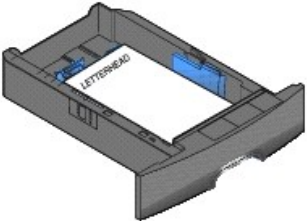
När du fyller på brevpapper bör du tänka på vilken sida av papperet som rekommenderas för utskrift och lägga i papperet därefter.

	Simplex (ensidig) utskrift	Duplex (dubbelsidig) utskrift
I pappersmagasinet		
I universalarkmataren		

## Pappersegenskaper

Följande pappersegenskaper påverkar utskrifternas kvalitet och tillförlitlighet. Vi rekommenderar att du följer dessa riktlinjer när du ska köpa nytt papper.

Vid laserutskrift upphetas papperet till höga temperaturer, 230 °C. För Magnetic Ink Character Recognition-tillämpningar (MICR) och för tillämpningar utan MICR använder du bara brevpapper som klarar dessa temperaturer utan missfärgning, utflytning eller avgivning av hälsofarliga ämnen. Kontakta laserskrivarens tillverkare eller återförsäljare för att få reda på om det förtryckta papperet som du har valt passar för skrivaren.

## Pappersvikt

Skrivaren kan automatiskt mata pappersvikter från 60 till 176 g/m<sup>2</sup> (Bond) långfibrigt i det integrerade magasinet och tillvalsmagasinet för 500 ark, samt pappersvikter från 60 till 135 g/m<sup>2</sup> (Bond) långfibrigt i universalarkmataren och tillvalsmagasin för 250 ark. Papper som väger mindre än 60 g/m<sup>2</sup> är ev. inte tillräckligt styvt för att matas på rätt sätt och kan ge upphov till kvadd. För bästa resultat bör du använda 75 g/m<sup>2</sup> långfibrigt papper. För papper som är mindre än 182 x 257 mm rekommenderar vi en vikt på minst 90 g/m<sup>2</sup>.



## Olämpligt papper

Följande pappersorter rekommenderas inte i skrivaren:

- 1 Förtryckta papper med kemikalier som kan förorena skrivaren
- 1 Förtryckta papper som kan påverkas av temperaturen i fixeringsenheten
- 1 Förtryckt papper som kräver mer noggrann *passning* (exakt tryckposition på sidan) än  $\pm 2,3$  mm, t.ex. OCR-formulär (Optical Character Recognition).  
I vissa fall kan du använda den aktuella programvaran för att kunna skriva ut på sådana formulär.
- 1 Bestruket papper, syntetiskt papper, termopapper
- 1 Papper med grova kanter, papper med grov eller kraftigt strukturerad yta eller böjda papper
- 1 Återvinningspapper som innehåller mer än 25 % konsumentavfall och inte följer DIN 19 309
- 1 Återvunnet papper som har lägre vikt än 60 g/m<sup>2</sup>

## OH-film

Du kan mata in OH-film från standardmagasinet, tillvalsmagasinen för 250 eller 500 ark eller universalarkmataren. Gör ett antal provutskrifter på den typ av OH-film du tänker använda innan du köper in större mängder.

Att tänka på när du skriver ut på OH-film:

- 1 Kom ihåg att ställa in **Transparency** (OH-film) som **Paper Type** (Papperstyp) i skrivarens drivrutin. Annars kan skrivaren skadas.
- 1 I Macintosh ser du till att ställa in **Transparency** (OH-film) som **papperstyp** i dialogrutan **Print** (Utskrift) när du väljer **Imaging choice** (Bildhantering) på menyn **Copies & Pages** (Kopior och sidor).
- 1 Använd OH-film som är speciellt avsedd för laserskrivare. OH-filmen måste tåla temperaturer på upp till 230 °C utan att smälta, missfärgas, hamna snett eller avge hälsofarliga ämnen.
- 1 För att undvika problem med utskriftskvaliteten bör du inte vidröra OH-filmen.
- 1 Innan du fyller på OH-film bör du lufta arken, så att de inte fastnar i varandra.

## Välja OH-film

Skrivaren kan skriva ut direkt på OH-film som är avsedd för användning i laserskrivare. Utskriftskvalitet och hållbarhet beror på vilken typ av OH-film som används. Skriv alltid ut prov på en typ av OH-film du har för avsikt att använda innan du köper större kvantiteter.

Inställningen **Paper Type** (Papperstyp) ska vara angiven till **Transparency** (OH-film) för att förebygga att arken fastnar. Kontrollera med tillverkaren eller leverantören om OH-filmen är kompatibel med laserskrivare som hettar upp OH-filmen till 230 °C. Använd endast OH-film som kan motstå dessa temperaturer utan att smälta, missfärgas, förskjutas eller avge hälsofarliga ämnen.

OH-film kan matas in automatiskt från universalarkmataren och alla standard- och tillvalsmagasin. Se [Identifiera och länka utmatningsfack](#) för mer information om OH-filmers kompatibilitet med tillvalsfack.

Var försiktig när du hanterar OH-film. Fingeravtryck på ytan kan försämra utskriftskvaliteten.

## Kuvert

Du kan fylla på upp till 10 kuvert i universalarkmataren och 85 kuvert i kuvertmataren. Gör ett antal provutskrifter på den typ av kuvert du tänker använda innan du köper in större mängder. Se [Ladda universalarkmataren](#) och [Fylla på kuvertmataren](#) för anvisningar om hur man fyller på kuvert.



**Obs!** När du använder kuvertmataren kan du ibland höra ett "pustande" ljud. Det ljudet är normalt och uppkommer när luft pressas ut ur kuverten vid utskrift.

Att tänka på när du skriver ut på kuvert:

- 1 För bästa möjliga utskriftskvalitet bör du bara använda kuvert av hög kvalitet som är utformade för laserskrivare.
- 1 Ställ **Paper Size/Type** (Pappersstorlek/typ) på menyn **Paper** (Papper) till **MP Feeder** (Universalarlarkmatare), **Manual Env** (Man. kuvert) eller **Env Feeder** (Kuv.matare) beroende på vilken källa som används. Ställ papperstypen till **Envelope** (Kuvert) och välj rätt kuvertstorlek på manöverpanelen, i skrivardrivrutinen eller i skrivarens inställningsprogram.
- 1 För bästa resultat ska du använda kuvert gjorda av papper som väger 75 g/m<sup>2</sup>. Du kan använda upp till 105 g/m<sup>2</sup> kuvert i universalarlarkmataren eller 105 g/m<sup>2</sup> i kuvertmataren, förutsatt att bomullsinnehållet är 25 % eller mindre. Kuvert som innehåller 100 % bomull får inte väga mer än 90 g/m<sup>2</sup>.
- 1 Använd endast nya, oskadade kuvert.
- 1 För bästa resultat och mindre risk att utskriftsmaterialet fastnar bör du inte använda kuvert som:
  - o är kraftigt böjda eller skeva
  - o sitter ihop eller är skadade
  - o har fönster, hål, perforeringar, utstansningar eller relieftryck
  - o har metallknäppen, snören eller andra metalledar
  - o ska fästas ihop
  - o är frankerade
  - o har synligt klistre när fliken är klistrad eller nedfälld
  - o har hack i kanterna eller böjda hörn
  - o har grov, krusig eller strimmig finish
- 1 Använd kuvert som tål temperaturer på upp till 230 °C utan att klistras ihop, böja sig, skrynkla sig eller avge hälsofarliga ämnen. Kontakta kuvertleverantören om du är osäker på om de kuvert du tänker använda uppfyller dessa krav.
- 1 Fyll endast på med ett kuvertformat i taget i kuvertmataren.
- 1 En kombination av hög luftfuktighet (över 60 %) och höga utskriftstemperaturer kan klistra ihop kuverten.

## Etiketter

Skrivaren kan skriva ut på många etiketter som är avsedda att användas i laserskrivare. Sådana etiketter levereras på ark med formaten US Letter, A4 och US Legal. Etiketternas lim, utskriftsyta och beläggning måste klara av temperaturer på 230 °C och tryck på 25 psi.

Gör ett antal provutskriftar av de etiketter du funderar på att använda för skrivaren innan du köper in större mängder.

När du skrivit ut cirka 10 000 etikettsidor (eller varje gång du byter ut skrivkassetten) bör du genomföra följande steg för att bibehålla skrivarens inmatningsfunktion:

1. Skriv ut fem pappersark.
2. Vänta ungefär fem sekunder.
3. Skriv ut ytterligare fem pappersark.

Att tänka på när du skriver ut på etiketter:

- 1 Under **Paper Size/Type** (Pappersstorlek/typ) på menyn **Paper** (Papper) väljer du **Labels** (Etiketter). Du kan ange **Paper Size/Type** (Pappersstorlek/typ) på skrivarens manöverpanel, i skrivardrivrutinen eller i skrivarens inställningsprogram.
- 1 Mata in vinyletiketter från standardmagasinet eller inmatningsfacken för 250 eller 500 ark som finns som tillval. När du använder vinyletiketter ställer du in **Labels** (Etiketter) som **papperstyp**, **Smooth** (Len) som **etikettstruktur** och **Heavy** (Tungt) som **etikettvikt** eller ställer in **papperstypen** till Vinyletiketter och struktur samt vikt till **Normal**.
- 1 Fyll inte på etiketter tillsammans med papper eller OH-film i samma källa, eftersom blandade utskriftsmaterial kan orsaka matningsproblem och problem med utskriftskvaliteten.
- 1 Använd inte etikettark med glatt baksida.
- 1 Använd fyllda etikettark. Om du använder ark där etiketter saknas kan det medföra papperskvadd på grund av att etiketter lossnar vid utskrift. Delvis tomma ark förorenar även skrivaren och kassetten med självhäftande material, vilket kan upphäva garantin för skrivaren och kassetten.

- 1 Använd etiketter som tål temperaturer på upp till 230 °C utan att klistras ihop, böja sig, skrynkla sig eller avge hälsofarliga ämnen.
- 1 Skriv inte ut närmare än 1 mm från etikettens kant, perforeringar eller mellan etiketternas stansningar.
- 1 Använd inte etikettark som har klister på kanterna. Dell rekommenderar zonbestrykning av klistret minst 1 mm från kanten. Självhäftande material kan fastna i skrivaren och medföra att garantin upphör att gälla.
- 1 Om zonbestrykning av det självhäftande materialet inte är möjlig bör en remsa på 1,6 mm avlägsnas från kanterna och ett självhäftande material som inte förångas bör användas.
- 1 Avlägsna en remsa på 1,6 mm från kanterna för att förhindra att etiketter lossnar i skrivaren.
- 1 Stående utskrift är att föredra, i synnerhet vid utskrift av streckkoder.
- 1 Använd inte etiketter där klistret syns.

## Tjockt papper

Tjockt papper är enkeltvinnat och har många olika egenskaper, t.ex. fukttinnehåll, tjocklek och struktur, som kan påverka utskriftskvaliteten. Se [Utskriftsmaterial som kan användas](#) för mer information om godtagbar vikt och olika fiberriktning på utskriftsmaterial.

Gör ett antal provutskrifter på den typ av tjockt papper du tänker använda innan du köper in större mängder.

När du har skrivit ut cirka 10 000 sidor tjockt papper (eller varje gång du byter ut skrivkassetten) bör du genomföra följande steg för att bibehålla skrivarens inmatningsfunktion:

1. Skriv ut fem pappersark.
2. Vänta ungefär fem sekunder.
3. Skriv ut ytterligare fem pappersark.

Tänk på följande när du skriver ut på tjockt papper:

- 1 Under **Paper Typ** (Pappersstyp) i menyn **Paper** (Papper) väljer du **Card Stock** (Tjockt papper) på manöverpanelen, i skrivardrivrutinen eller i skrivarens inställningsprogram.
- 1 Tänk på att förtryck, perforering och skrynklar i avsevärd utsträckning kan påverka utskriftskvaliteten och orsaka problem med hantering av utskriftsmaterial eller papperskvadd.
- 1 Undvik att använda tjockt papper som kan avge farliga ångor när det upphettas.
- 1 Använd inte förtryckta papper med kemikalier som kan förorena skrivaren. Förtrycket kan avsätta halvvåta och flyktiga ämnen i skrivaren.
- 1 Vi rekommenderar att du använder tjockt papper med fibrer i breddriktningen.

---

## Förvara utskriftsmaterial

Följande anvisningar hjälper dig att undvika problem med pappersmatningen och ojämn utskriftskvalitet.

- 1 Förvara papper i en miljö där temperaturen är cirka 21 °C och den relativa fuktigheten är 40 %.
- 1 Förvara papperskartongerna på en lastpall eller hylla, inte direkt på golvet.
- 1 Om du förvarar enstaka paket utanför originalkartongen bör de ligga plant, så att de inte böjer sig.
- 1 Placera ingenting ovanpå papperspaketen.
- 1 Låt papperet ligga kvar i sin originalförpackning tills du behöver använda det i skrivaren.

---

## Undvika papperskvadd

Genom att använda rätt sorts utskriftsmaterial (papper, OH-film, etiketter och tjockt papper) bidrar du till att säkerställa en problemfri utskrift. Se [Utskriftsmaterial som kan användas](#) för mer information.

 **Obs!** Testa först ett begränsat antal papper av ett utskriftsmaterial som du vill använda innan du köper större mängder.

Genom att välja lämpligt utskriftsmaterial och fylla på dem på rätt sätt kan du undvika de flesta papperskvadd. Se [Fylla på standardmagasin och tillvalsmagasin](#) eller [Ladda universalarkmataren](#) för detaljerade anvisningar om hur man fyller på papper.

Med följande tips får du hjälp att undvika papperskvadd:

- 1 Använd bara rekommenderat utskriftsmaterial.
- 1 Fyll inte på med för mycket utskriftsmaterial. Se till att bunthöjden inte överstiger den maximala höjd som är utmärkt med linjer.
- 1 Fyll inte på med skrynkligt, vikt, fuktigt eller böjt utskriftsmaterial.
- 1 Lufta och släta ut utskriftsmaterialet innan du fyller på det. Om papperskvadd inträffar i samband med att universalarkmataren används kan du prova med att mata in ett ark i taget.
- 1 Använd inte utskriftsmaterial som du har skurit eller klippt i.
- 1 Blanda inte utskriftsmaterial av olika storlek, vikt eller typ i samma källa.
- 1 Se till att den rekommenderade utskriftssidan laddas i källan efter behov av ensidig eller dubbelsidig utskrift.
- 1 Förvara utskriftsmaterialet i en lämplig miljö. Se [Förvara utskriftsmaterial](#).
- 1 Ta inte bort ett magasin medan utskrift pågår.
- 1 Se till att magasinen är ordentligt inskjutna när du har fyllt på dem.
- 1 Se till att pappersstöden i magasinen är i rätt position för det utskriftsmaterialformat som används. Se till att stöden inte placeras så att de trycker på bunten med utskriftsmaterial.
- 1 Om ett papper fastnar måste du rensa hela pappersbanan. Se [Åtgärda papperskvadd](#) för mer information.

## Förstå menyerna på kontrollpanelen

- [Menyn Papper](#)
- [Rapporter](#)
- [Inställningar](#)
- [Säkerhet](#)
- [Nätverk/portar](#)

Det finns ett antal menyer som du kan använda till att ändra skrivarinställningarna. Diagrammet visar menyindex på manöverpanelen, menyer och menyalternativ. Alternativerna på varje meny och de värden du kan välja beskrivs noggrannare längre fram i kapitlet.

Vissa menyalternativ eller värden visas bara om ett visst tillval installerats på skrivaren. Andra menyalternativ gäller bara för ett visst skrivarspråk. Du kan ange värdena när som helst, men de påverkar bara skrivarens funktion när du har tillvalsutrustningen eller det angivna skrivarspråket.

 **Obs!** En asterisk (\*) vid värdet anger att det är originalvärdet som visas.

## Menyn Papper

I menyn **Papper** kan du definiera det papper som laddas i varje pappersmagasin, samt standardpapperskälla och utmatningsfack.

### Standardkälla

Menyval:	Syfte:	Värden:	
Standardkälla	Identifierar standardpapperskällan.	Magasin <x> Universalarckmatare Kuvertmatare Man. papper Manuellt kuvert	Om du fyller på samma pappersstorlek och -typ i två papperskällor (med korrekta inställningar för <b>pappersstorlek</b> och <b>papperstyp</b> ) länkas magasinerna automatiskt. När ett magasin är tomt hämtas papper automatiskt från nästa länkade källa.

### Pappersstorlek/typ

 **Obs!** Bara installerade papperskällor visas.

Det här menyvalet används till att ställa in storlek och typ för det material som fylls på i ett magasin. Att ställa in pappersstorlek och -typ är en tvåstegsprocess. Först visas *Storlek* med fet stil. När du valt materialstorlek visas *Typ* med fet stil på skärmen. Du kan då välja typ av material.

Menyval:	Syfte:	Värden:	
Magasin <x> <b>Storlek/typ</b>	Identifierar standardpappersstorleken för varje papperskälla.  <b>Obs!</b> För magasin med automatisk storleksavkänning visas endast det värde som maskinvaran känt av.	A4* (icke-USA) A5 JIS B5 Letter* (USA) US Legal Executive Folio Statement Universal	Om du fyller på samma pappersstorlek och -typ i två papperskällor (med korrekta inställningar för <b>pappersstorlek</b> och <b>papperstyp</b> ) länkas magasinerna automatiskt. När ett magasin är tomt hämtas papper automatiskt från nästa länkade källa.
Magasin <x> <b>Storlek/typ</b>	Identifierar den papperstyp som är installerad för varje papperskälla.  <b>Obs!</b> Om det finns ett användardefinierat namn visas det i stället för <b>Anpassad typ &lt;x&gt;</b> . Om två eller flera papperstyper har samma namn visas namnet bara en gång i listan <b>Papperstyp</b> .	Normalt papper* Tjockt papper OH-film Glansigt Etiketter Vinyletiketter Bond Brevpapper Förtryckt Färgat papper Anpassad typ <x>	Du kan använda det här menyalternativet till att: <ul style="list-style-type: none"><li>Optimera utskriftskvaliteten för angett papper.</li><li>Välja papperskällor med programvaran genom att välja typ och storlek.</li></ul> Länka papperskällor automatiskt. Alla källor som innehåller samma papperstyp och storlek länkas automatiskt av skrivaren om du har ställt in korrekta värden för <b>Papperstyp</b> och <b>Pappersstorlek</b> .
Univ.matrare <b>Storlek/typ</b>	Identifierar den pappersstorlek som är installerad i universalarckmataren.	A4* (icke-USA) A5 JIS B5 Letter* (USA)	Universalarckmataren visas bara på manöverpanelen när <b>Konf.univ.matrare</b> är inställt på <b>Kassett</b> .

		US Legal Executive Folio Statement Universal 7 3/4-kuvert 9-kuvert 10-kuvert DL-kuvert C5-kuvert Annat kuvert	
Univ.matare Storlek/ <b>typ</b>	Identifierar den papperstyp som är installerad i universalarkmataren.  <b>Obs!</b> Om det finns ett användardefinierat namn visas det i stället för <b>Anpassad typ &lt;x&gt;</b> . Om två eller flera papperstyper har samma namn visas namnet bara en gång i listan <b>Papperstyp</b> .	Normalt papper* Tjockt papper OH-film Etiketter Vinyletiketter Bond Kuvert Brevpapper Förtryckt Färgat papper Anpassad typ <x>	Universalarkmataren visas bara på manöverpanelen när <b>Konf.univ.matare</b> är inställt på <b>Kassett</b> .
Kuvertmatare <b>Storlek/typ</b>	Identifierar den kuvertstorlek som fylls på.	7 3/4-kuvert 9-kuvert 10-kuvert* (USA) DL-kuvert* (icke-USA) C5-kuvert Annat kuvert	
Kuvertmatare Storlek/ <b>typ</b>	Identifierar den kuverttyp som fylls på.	Kuvert* Anpassad typ <x>	
Manuell pappers <b>storlek/-</b> typ	Identifierar den pappersstorlek som fylls på manuellt.	A4* (icke-USA) A5 JIS B5 Letter* (USA) US Legal Executive Folio Statement Universal	
Manuell pappers <b>storlek/-</b> <b>typ</b>	Identifierar den papperstyp som fylls på manuellt.	Normalt papper* Tjockt papper OH-film Etiketter Vinyletiketter Bond Brevpapper Förtryckt Färgat papper Anpassad typ <x>	
Manuell kuvert <b>storlek/-typ</b>	Identifierar den kuvertstorlek som fylls på manuellt.	7 3/4-kuvert 9-kuvert 10-kuvert* (USA) DL-kuvert* (icke-USA) C5-kuvert Annat kuvert	
Manuell kuvert <b>storlek/-typ</b>	Identifierar den kuverttyp som fylls på manuellt.	Kuvert* Anpassad typ <x>	

## Konf. univ.matare

Det här menyvalet används för att konfigurera universalarkmataren som ett annat magasin eller som manuell matare. Om du länkar universalarkmataren till ett annat magasin kan du ställa in skrivaren så att den tar papper från universalarkmataren innan den tar papper från ett annat magasin.

Menyval:	Syfte:	Värden:
Konf. univ.matare	Bestämmer hur skrivaren ska behandla papper i universalarkmataren.	Kassett* Manuell Först

## Ersättningsstorlek

Det här menyvalet används för att fastställa om skrivaren kan ersätta begärt pappersformat som för tillfället inte finns inmatat i någon av skrivarens inmatningskällor med ett annat pappersformat. Om till exempel **Ersättningsstorlek** har inställningen **Letter/A4** och det bara finns papper med formatet Letter i skrivaren, och ett jobb ska skrivas ut på A4, skrivs jobbet automatiskt ut på Letter i stället för att meddela att A4 behövs.

Menyval:	Syfte:	Värden:
Ersättningsstorlek	Ersätter angiven pappersstorlek om den begärda storleken inte är påfylld.	Av Statement/A5 US Letter/A4 Alla i listan*  1 Värdet <b>Av</b> betyder att inga storleksersättningar tillåts. 1 Värdet <b>Alla i listan</b> betyder att alla tillgängliga ersättningar tillåts.

## Pappersstruktur

Det här menyvalet används för att ställa in materialstrukturen för var och en av de definierade materialtyperna. På så sätt kan skrivaren optimera utskriftskvaliteten för angivet material.

Menyval:	Syfte:	Värden:	
Normal struktur	Identifierar strukturen på det material som fyllts på i en viss inmatningskälla.	Fin	
Struktur för OH-film		Normal*	
Etikettstruktur		Grov	
Vinyletikettstruktur			
Kuvertstruktur			
Brevhuvudstruktur			
Struktur förtryckt papper			
Färgstruktur			
Struktur bondpapper		Fin	
		Normal	
		Grov*	
Struktur tjockt papper	Identifierar strukturen på det tjocka papper som fyllts på i en viss inmatningskälla.	Fin	Visas om tjockt papper kan användas i den angivna inmatningskällan.
		Normal*	
		Grov	
Anpassad Struktur <x>	Identifierar strukturen på det anpassade material som fyllts på i en viss inmatningskälla.	Fin	Visar om den anpassade typen kan användas i den angivna inmatningskällan.
		Normal*	
		Grov	

## Pappersvikt

Det här menyvalet används för att ange pappersvikten för var och en av de definierade materialtyperna. På så sätt kan skrivaren optimera utskriftskvaliteten för materialets vikt.

Menyval:	Syfte:	Värden:	
Normal vikt	Anger relativ vikt för papperet i en viss källa och säkerställer att toner fastnar på utskriften på rätt sätt.	Lätt	
Vikt för OH-film		Normal*	
Etikettvikt		Tung	
Vinyletikettvikt			
Vikt för Bondpapper			
Kuvertvikt			
Vikt för brevpapper			
Vikt för förtr. papper			
Vikt för färgat papper			
Vikt för tjockt papper		Identifierar den relativa vikten för det tjocka papper som fyllts på i en viss inmatningskälla.	Lätt
		Normal*	
		Tung	
Anpassad vikt <x>	Identifierar den relativa vikten för det anpassade papper som fyllts på i en viss inmatningskälla.	Lätt	Visar om den anpassade typen kan användas i den angivna inmatningskällan.
		Normal*	
		Tung	

## Pappersmatning

Det här menyvalet används för att ställa in matningsorienteringen för varje papperstyp. På så sätt kan du fylla på en inmatningskälla med förtryckt material och sedan meddela skrivaren att material fyllts på för dubbelsidig utskrift. Du kan sedan med hjälp av program ange enkelsidig utskrift. När enkelsidig utskrift väljs matar skrivaren automatiskt in tomma sidor så att jobbet skrivs ut korrekt.

 **Obs!** Pappersmatning finns bara om en duplexenhet är installerad.

Menyval:	Syfte:	Värden:
Laddar etiketter	Hanterar förtryckt papper korrekt oavsett om jobbet är en dubbelsidig eller enkelsidig utskrift.	Dubbelsidig
Vinyletiketter läses in		Av*
Laddar Bond		

Laddar brevpapper			
Laddar förtr. papper			
Laddar färg_papper			
Laddar tjockt papper	Hanterar förtryckt tjockt papper korrekt oavsett om jobbet är en dubbelsidig eller enkelsidig utskrift.	Dubbelsidig Av*	Visas om tjockt papper kan användas i den angivna inmatningskällan.
Laddar anpassad <x>	Hanterar förtryckt anpassat papper korrekt oavsett om jobbet är en dubbelsidig eller enkelsidig utskrift.	Dubbelsidig Av*	Visar om den anpassade typen kan användas i den angivna inmatningskällan.

## Anpassade typer

Det här menyvalet används för att definiera ett namn för varje anpassad papperstyp. Du kan tilldela namn från manöverpanelen.

Menyval:	Syfte:	Värden:	
Anpassad typ N	Anger den papperstyp som associerats till varje <b>Anpassad typ</b> som är tillgänglig i menyn <b>Papperstyp</b> .	Papper* Tjockt papper OH-film Etiketter Vinyletiketter Kuvert	Materialet för anpassad typ måste kunna användas i den inmatningskälla du anger för att ett användardefinierat namn ska kunna tilldelas.  Så snart namnet har tilldelats visas det (nedkortat till 16 tecken) i stället för <b>Anpassad typ x</b> .

## Inställning för pappersstorleken Universal

Det här menyvalet används för att ange höjden och bredden på pappersstorleken **Universal**. Genom att höjden och bredden på **Universal Pappersstorlek** anges, använder skrivaren inställningen **Universal** precis som andra pappersstorlekar, inklusive funktioner för dubbelsidig utskrift och miniatyrer.

Menyval:	Syfte:	Värden:	
Måttenheter	Fastställer den måttenhet som används för att ange höjd och bredd för <b>Universal</b> .	Tum Millimeter	<b>Tum</b> är standard i USA, <b>millimeter</b> är internationell standard.
Stående bredd	Anger stående bredd för <b>Universal</b> -materialet.  <b>Obs!</b> Om värdet överstiger den maximala bredden använder skrivaren det maximala tillåtna värdet i tum eller millimeter.	3 till 14,17 tum i steg om 0,01 tum  (76 till 360 mm i steg om 1 mm)	Visar antingen tum eller mm från inställningen <b>Måttenheter: 8,5 tum</b> är standard i USA och <b>216 mm</b> är internationell standard.
Stående höjd	Anger stående höjd för <b>Universal</b> -materialet.  <b>Obs!</b> Om värdet överstiger den maximala höjden använder skrivaren det maximala tillåtna värdet i tum eller millimeter.	3 till 14,17 tum i steg om 0,01 tum  (76 till 360 mm i steg om 1 mm)	Visar antingen tum eller mm från inställningen <b>Måttenheter: 14 tum</b> är standard i USA och <b>356 mm</b> är internationell standard.
Matningsriktning	Anger matningsriktningen för <b>Universal Pappersstorlek</b> .	Kortsida* Långsida	<b>Långsida</b> visas bara om den längsta sidan är kortare än skrivarens <b>maximala fysiska bredd</b> .

## Fackkonfiguration

Det här menyvalet används för att ange utmatningsfack för utskrifterna.

 **Obs!** Fackkonfiguration visas bara när minst ett extra utmatningsfack är installerat.

Menyval:	Syfte:	Värden:	
Utmatningsfack	Anger standardutmatningsfack för utskrifterna.	Standardfack* Fack <x>	<ul style="list-style-type: none"> <li>1 Om det finns ett användardefinierat namn visas det i stället för <b>Fack &lt;x&gt;</b>.</li> <li>1 Namnet kortas ner till 14 tecken.</li> <li>1 Om två eller flera fack har samma namn visas namnet bara en gång i listan <b>Utmatningsfack</b>.</li> </ul>
Konfigurera fack	Bestämmer vilket eller vilka utmatningsfack som skrivaren använder till ett visst jobb.	Utmatningsenhet	Skickar utskriftsjobben till det utmatningsfack som tilldelats användaren.
		Länk*	Länkar två eller flera utmatningsfack som om de vore ett enda stort fack. När ett länkat fack är fullt börjar skrivaren fylla på nästa länkade fack, och fortsätter därefter med övriga länkade fack.
		Utmatningsfack fullt	Skickar utskriftsjobb till användarens tilldelade utmatningsfack tills det är fullt, och fortsätter sedan till angivet uppsamlingsfack.
		Länka valfri	Länkar alla tillvals-fack som om de vore ett enda stort utmatningsfack, men låter standardfacket vara separat adresserbart.
		Typtilldelning	Skickar varje jobb till det utmatningsfack som tilldelats



			respektive papperstyp.
Tilldela typ/fack	Skickar utskriftsjobben till ett visst utmatningsfack baserat på begärd papperstyp.  <b>Obs!</b> Om det finns ett användardefinierat namn visas det i stället för <b>Fack för Anpassat &lt;x&gt;</b> . Namnet kortas ner till 14 tecken. Om två eller flera fack har samma namn visas namnet bara en gång i listan <b>Tilldela typ/fack</b> .	Fack normalt papper Fack tjockt papper Fack för OH-film Etikettfack Vinyletikettfack Fack för Bond Fack för kuvert Fack för brevpapper Fack för förtryckt Fack för färgat papper Anpassat fack <x> (där <x> står för 1 t.o.m. 3)	Avaktiverad* Standardfack Fack 1 Fack 2 Fack 3  <b>Obs!</b> Endast installerade utmatningsfack visas. Standardinställning är <b>Standardfack</b> om <b>Konfigurera fack</b> är ställt till <b>Typtilldelning</b> .
Uppsamlingsfack	Skickar utskriftsjobben till ett visst utmatningsfack baserat på begärd papperstyp.	Standardfack* Fack 1 Fack 2 Fack 3	<b>Obs!</b> Endast installerade utmatningsfack visas. Om flera utmatningsfack har tilldelats samma namn visas namnet bara en gång i listan <b>Utmatningsfack</b> .

## Rapporter

### Sida med menyinst.

Med det här menyalet kan du skriva ut en sida med menyinställningar.

Menyval:	Syfte:	Värden:
Sida med menyinst.	Skriver ut information om skrivarens standardinställningar och kontrollerar att skrivartillvalen är korrekt installerade.	När du valt det här alternativet skrivs sidan ut och skrivaren återgår till <b>Klar</b> .

### Enhetsstatistik

Det här menyalet visar skrivarstatistik.

Menyval:	Syfte:	Värden:
Enhetsstatistik	Skriver ut information om skrivarstatistik.	När du valt det här alternativet skrivs sidan ut och skrivaren återgår till <b>Klar</b> .

### Nätverksinställningar

Med det här menyalet kan du skriva ut en sida med nätverksinställningar.

Menyval:	Syfte:	Värden:
Nätverksinställningar  <b>Nätverksinställningar för &lt;x&gt;</b> visas om ytterligare nätverkstillval är installerade.	Skriver ut information om nätverksinställningar och kontrollerar nätverksanslutningen.  <b>Obs!</b> På den här sidan får du även information som hjälper dig att konfigurera skrivaren för nätverksutskrift.	När du valt det här alternativet skrivs sidan ut och skrivaren återgår till <b>Klar</b> .

### Sidan NetWare-inställningar

Med det här menyalet skriver du ut information om den inbyggda skrivarservern.

Menyval:	Syfte:	Värden:
Sidan NetWare-inställningar	Skriver ut information om den inbyggda skrivarservern och de nätverksinställningar som definieras av menyalternativet <b>Nätverksinställningar för &lt;x&gt;</b> på meny <b>Nätverk</b> .	När du valt det här alternativet skrivs sidan ut och skrivaren återgår till <b>Klar</b> .

### Skriv ut teckensnitt

Med det här menyalet skriver du ut en lista över de teckensnitt som finns lagrade i skrivaren.

Menyval:	Syfte:	Värden:	
Skriv ut teckensnitt	Skriver ut en lista med exempel på alla teckensnitt som finns tillgängliga för det skrivarspråk som angetts.	PCL-teckensnitt	Skriver ut en lista med exempel på alla teckensnitt som finns tillgängliga för PCL-emulering.
		PS-teckensnitt	Skriver ut en lista med exempel på alla teckensnitt som finns tillgängliga för PostScript-emulering.

## Inställningar

### Inställningsmeny

Med det här menyvalet kan du ställa in flera olika skrivarfunktioner.

Menyval:	Syfte:	Värden:	
Språk i display	Anger vilket språk som visas på manöverpanelen.	English Français Deutsch Italiano Español Dansk Norsk Nederlands Svenska Português Suomi Ryska Polski Ungerska Turkiska Tjeckiska Förenklad kinesiska Traditionell kinesiska Koreanska Japanska	<b>Obs!</b> Alla värden kanske inte finns tillgängliga.
Energisparläge	Avgör hur länge (i minuter) som skrivaren väntar efter ett utskriftsjobb innan den övergår till energisparläge.	Avaktiverad 1...240	<p>Detta värde visas inte om inte <b>Energibesparing</b> är <b>Av</b>.</p> <p>Anger hur lång tid det ska ta efter det att en utskrift är färdig innan skrivaren övergår till <b>Energisparläge</b>. (Det är inte säkert att skrivaren kan hantera hela tidsintervallet.)</p> <p>Originalvärdet för <b>Energisparläge</b> beror på skrivarmodellen. Du kan ta reda på den aktuella inställningen för <b>Energisparläge</b> genom att skriva ut en sida med menyinställningar. Även när skrivaren är i <b>Energisparläge</b> är den klar att ta emot utskriftsjobb.</p> <p>Om du ställer in <b>Energisparläge</b> på 1 sätts skrivaren i energisparläge en minut efter ett utskriftsjobb. Då används mindre energi, men längre uppvärmningstid behövs. Om skrivaren delar eluttag med rumsbelysningen och ljuset börjar blinka bör du ställa in Energisparläge på 1.</p> <p>Välj ett högt värde om du använder skrivaren hela tiden. Det betyder i de allra flesta fall att skrivaren är klar att skriva ut med så kort uppvärmningstid som möjligt. Om du vill ha en balans mellan energiförbrukning och kortare uppvärmningsperiod väljer du ett värde mellan 1 och 240 minuter.</p>
Alarm	Styr om en ljudsignal ska höras när ett problem med skrivaren behöver åtgärdas.	<b>Alarmkontroll:</b> Av En gång* Fortlöpande  <b>Toneralarm:</b> Av* En gång Fortlöpande	<p><b>Av</b> — Skrivarens alarmsignal är avstängd.</p> <p><b>En gång*</b> — Skrivaren ger ifrån sig tre korta signaler.</p> <p><b>Fortlöpande</b> — Skrivaren upprepar signalerna var tionde sekund.</p>
Tidsgränser	<p>Anger hur lång tid (i sekunder) skrivaren väntar innan startskärmen visas igen, innan ett meddelande tas emot om att jobbet ska avbrytas eller innan ytterligare data från datorn tas emot.</p> <p><b>Obs! Tidsgräns för att vänta</b> är bara tillgängligt när du använder PostScript-emulering. Menyvärdet påverkar inte utskriftsjobb med PCL-emulering.</p>	<b>Tidsgräns för skärm:</b> 15-300 (30*)	<p><b>Avaktiverad</b> — Avaktiverar tidsgräns för skärm.</p> <p>15-300 — Anger hur lång tid skrivaren väntar innan startskärmen visas igen.</p> <p>Standardinställningen är 30*.</p>
		<b>Utskriftstidsgräns:</b> Avaktiverad 1-255 (90*)	<p><b>Avaktiverad</b> — Avaktiverar utskriftstidsgräns.</p> <p>1-255 — Anger hur lång tid skrivaren väntar på ett meddelande om att jobbet ska avbrytas, innan utskriftsjobbet avbryts.</p> <p>När tiden går ut skrivs eventuella delvis formaterade sidor som fortfarande finns i skrivaren ut, och andra indataportar undersöks för att se om det finns data.</p> <p>Standardinställningen är 90*.</p>
		<b>Tidsgräns för</b>	<b>Avaktiverad</b> — Avaktiverar tidsgräns för vänta.

		<b>vänta:</b> Avaktiverad 15...65535 (40*)	15...65535 — Anger hur länge skrivaren ska vänta på ytterligare data innan utskriften avbryts.  Standardinställningen är 40*.
		<b>Tidsgräns för nätverksjobb:</b> 1-255 (90*)	1-255 — Anger hur länge skrivaren ska vänta på ett nätverksjobb innan utskriften avbryts.
Återställ utskrift	Anger om skrivaren fortsätter i vissa offline-situationer, skriver ut sidor som fastnat igen, eller väntar tills hela sidan bearbetats och är klar för utskrift.	<b>Auto fortsättning:</b> Avaktiverad* 5-255	Gör så att skrivaren fortsätter automatiskt i vissa offline-situationer när de inte lösts inom den angivna tidsperioden.  5-255 — Anger hur lång tid (i sekunder) skrivaren väntar.
		<b>Åtgärda kvadd:</b> På Av Auto*	Anger om skrivaren ska skriva ut de sidor som fastnat en gång till.  <b>På</b> — Skrivaren skriver ut sidor som fastnat en gång till.  <b>Av</b> — Skrivaren skriver inte ut sidor som fastnat en gång till.  <b>Auto*</b> — Skrivaren skriver ut sidor som fastnat om inte det minne som krävs för att lagra sidan behövs för andra uppgifter.
		<b>Skydda sida:</b> Av* På	Lyckas med att skriva ut en sida som normalt skulle lett till fel av typen <b>Komplex sida</b> .  <b>Av*</b> — Skriver ut en sida delvis om det inte minnet räcker till att bearbeta hela sidan.  <b>På</b> — Ser till att hela sidan bearbetas innan den skrivs ut.  <b>Obs!</b> Om du har valt <b>På</b> och fortfarande inte kan skriva ut sidan kan du behöva minska storleken eller ta bort några av teckensnitten på sidan, eller installera ytterligare skrivarminne.  <b>Obs!</b> För de flesta utskriftsjobb behöver du inte välja <b>På</b> . Utskriften kan gå långsammare när du har valt <b>På</b> .
Skrivarspråk	Anger det standardskrivarspråk som ska användas när datorn sänder data till skrivaren.  <b>Obs!</b> Genom att ställa in ett skrivarspråk som standard hindrar du inte programmet från att skicka utskriftsjobb som använder det andra språket.	PCL-emulering*	Använder en PCL-tolk för inkommande värdkommunikation.
		PS-emulering	Använder en PS-tolk för inkommande värdkommunikation.
Utskriftsområde	Modifierar det utskriftsområde som det logiskt och fysiskt går att skriva ut på.	Normal* Anpassa sida Helsida	<b>Obs!</b> Inställningen <b>Helsida</b> påverkar bara sidor som skrivs ut med PCL 5-emulering. Inställningen påverkar inte sidor som skrivs ut med PCL XL- eller PostScript-emulering. Om du försöker skriva ut på områden definierade som inte skrivbara i inställningen <b>Normal</b> , kommer skrivaren att beskära bilden till de gränser som satts i <b>Normal</b> .
Spara resurser	Anger vad skrivaren ska göra med resurser som hämtats, t.ex. teckensnitt och makron till RAM-minnet, om skrivaren tar emot ett jobb som kräver mer minne än vad som finns tillgängligt.	Av*	Skrivaren behåller bara de hämtade resurserna tills minnet behövs. Skrivaren tar sedan bort resurserna som lagrats för det ej aktiva skrivarspråket.
		På	Skrivaren behåller alla hämtade resurser för alla skrivarspråk när skrivarspråket byts ut och skrivaren återställs. Får skrivaren slut på minne visas <b>38 Minnet är fullt</b> .
Originalvärden	Skrivarinställningarna återgår till de fabriksinställda standardvärdena.	Återställ nu	<ul style="list-style-type: none"> <li>1 Alla menyinställningar återställs till originalvärden utom: <ul style="list-style-type: none"> <li>o Språk i display</li> <li>o Alla inställningar i parallellmenyn, seriellmenyn, nätverksmenyn och USB-menyn.</li> </ul> </li> <li>1 Alla resurser (teckensnitt, makron och symboler) som laddats ner till skrivarens minne (RAM) raderas. (Resurser som lagras i flashminnet eller på hårddisken påverkas inte.)</li> </ul>
		Återställ inte*	De inställningar som användaren ställt in finns kvar.

## Efterbehandlingsmeny

Det här menyvalet används när du vill ange hur utskrifterna ska efterbehandlas.

Menyval:	Syfte:	Värden:	
Dubbelsidig	Anger dubbelsidig utskrift som standard för alla utskriftsjobb.  <b>Obs!</b> En duplexenhet måste vara installerad som tillval.  <b>Obs!</b> Välj <b>Dubbelsidig</b> i skrivardrivrutinen om det bara gäller enskilda jobb.	Av*	Skriver ut på papperets ena sida.
		På	Skriver ut på papperets båda sidor.
Dubbelsidig bindning	Anger hur dubbelsidiga sidor ska bindas, samt utskriftens orientering på arkets baksida (jämsna sidor) i förhållande till framsidan (udda sidor).	Långsida*	Anger bindning längs långsidan (vänster kant för stående riktning och överkant för liggande riktning).

	<b>Obs!</b> En duplexenhet måste vara installerad som tillval.	Kortsida	Anger bindning längs kortsidan (överkant för stående riktning och vänster kant för liggande riktning).																						
Kopior	Anger standardvärde för antal utskrivna kopior.  <b>Obs!</b> Du kan ange antal kopior för ett visst jobb i skrivardrivrutinen.	1...999 (1*)	Värden som anges i skrivardrivrutinen åsidosätter alltid värden som anges på manöverpanelen.																						
Tomma sidor	Anger om sidor som är tomma i programmet ska tas med i utskriften.	Skriv inte ut*	Skriver inte ut tomma sidor.																						
		Skriv ut	Skriver ut tomma sidor.																						
Sortering	Ser till att sidorna i ett utskriftsjobb matas ut i rätt ordning vid utskrift av flera kopior.	Av*	Skriver ut varje sida i ett utskriftsjobb det antal gånger som anges i menyalternativet <b>Kopior</b> . Om du t.ex. anger <b>Kopior</b> till 2 och skriver ut tre sidor, skriver skrivaren ut sida 1, sida 2, sida 2, sida 3, sida 3.																						
		På	Skriver ut hela utskriftsjobbet det antal gånger som anges i menyalternativet <b>Kopior</b> . Om du t.ex. anger <b>Kopior</b> till 2 och skriver ut tre sidor, skriver skrivaren ut sida 1, sida 2, sida 3, sida 1, sida 2, sida 3.																						
Skiljeblad	Infogar tomma skiljeblad mellan olika jobb, mellan flera kopior av samma jobb eller mellan varje sida i ett jobb.	Ingen*	Infogar inga skiljeblad.																						
		Mellan kopior	Infogar en tom sida mellan varje kopia av ett jobb. Om <b>Sortering</b> är <b>Av</b> infogas en tom sida mellan varje uppsättning utskrivna sidor (alla sidor 1, alla sidor 2 och så vidare). Om <b>Sortering</b> är <b>På</b> infogas en tom sida mellan varje sorterad kopia av jobbet.																						
		Mellan jobb	Infogar en tom sida mellan jobb.																						
		Mellan sidor	Infogar en tom sida mellan varje sida i ett jobb. Detta är användbart när du skriver ut på OH-film eller vill lägga in tomma sidor för anteckningar i ett dokument.																						
Skiljebladskälla	Anger vilken papperskälla som skiljebladen ska hämtas från.	Magasin <x> (Magasin 1*)	Hämtar skiljeblad från det angivna magasinet.																						
		Universalarckmatare	Hämtar skiljeblad från universalarkmataren.  <b>Obs!</b> Du måste också ändra <b>Konf. univ. matare</b> till <b>Kassett</b> .																						
		Kuvertmatare	Hämtar skiljeblad från kuvertmataren.  <b>Obs!</b> Visas bara när kuvertmataren är installerad.																						
Miniatrylayout	Skriver ut flera sidbilder på samma pappersark. Kallas även Pappersspar.	Av*	Skriver ut en sidbild per sida.																						
		2 per sida	Skriver ut två sidbilder per sida.																						
		3 per sida	Skriver ut tre sidbilder per sida.																						
		4 per sida	Skriver ut fyra sidbilder per sida.																						
		6 per sida	Skriver ut sex sidbilder per sida.																						
		9 per sida	Skriver ut nio sidbilder per sida.																						
		12 per sida	Skriver ut tolv sidbilder per sida.																						
		16 per sida	Skriver ut sexton sidbilder per sida.																						
Miniatryordning	Bestämmer sidornas position vid utskrift av Miniatrylayout.  Placeringen beror på antalet bilder och om bilderna är i stående eller liggande orientering.  Om du t.ex. väljer 4-Up miniatryrutskrift och stående orientering, varierar resultatet beroende på vilken Miniatryordning du väljer:	Horisontellt*																							
		Vertikalt																							
		Omvänt horisontellt																							
		Omvänt vertikalt																							
		<table border="1" style="width: 100%; text-align: center;"> <thead> <tr> <th colspan="2">Horizontal Order</th> <th colspan="2">Reverse Horizontal Order</th> <th colspan="2">Vertical Order</th> <th colspan="2">Reverse Vertical Order</th> </tr> </thead> <tbody> <tr> <td>1</td><td>2</td><td>2</td><td>1</td><td>1</td><td>3</td><td>3</td><td>1</td> </tr> <tr> <td>3</td><td>4</td><td>4</td><td>3</td><td>2</td><td>4</td><td>4</td><td>2</td> </tr> </tbody> </table>	Horizontal Order		Reverse Horizontal Order		Vertical Order		Reverse Vertical Order		1	2	2	1	1	3	3	1	3	4	4	3	2	4	4
Horizontal Order		Reverse Horizontal Order		Vertical Order		Reverse Vertical Order																			
1	2	2	1	1	3	3	1																		
3	4	4	3	2	4	4	2																		
Miniatryorientering	Bestämmer orienteringen för ett ark med miniatryrer.	Auto*	Låter skrivaren välja mellan stående och liggande orientering.																						
		Långsida	Anger papperets långsida som sidans överkant (liggande).																						
		Kortsida	Anger papperets kortsida som sidans överkant (stående).																						
Miniatrykant	Skriver ut en kant runt varje sidbild vid utskrift av Miniatrylayout.	Ingen*	Skriver inte ut någon kant runt varje sidbild.																						
		Heltäckande	Skriver ut en heldragen kant runt varje sidbild.																						





## Kvalitetsmeny

Använd det här menyvalet till att ändra inställningar som påverkar utskriftskvalitet och sparar toner.

Menyval:	Syfte:	Värden:	
Upplösning	För att välja upplösning för utskriften.	600 dpi* 1200 Bildkvalitet 1200 dpi 2400 Bildkvalitet	
Tonersvärta	Gör utskrivna utdata ljusare eller mörkare, och sparar toner.	1-10	Standardinställningen är 8*.  Om du väljer en lägre siffra sparar du toner och utskriften blir ljusare.
Ljusstyrka	Justera gråskalevärdet för utskrivna objekt.	-6 - +6	Standardinställningen är 0*.
Kontrast	Justera kontrasten för utskrivna objekt.	0-5	Standardinställningen är 0*.

## Verktymsmeny

Använd det här menyvalet till att ändra skrivarinställningar, ta bort jobb, konfigurera skrivarmaskinvara och felsöka skrivarproblem.

Menyval:	Syfte:	Värden:	
Originalvärden	Skrivarinställningarna återgår till de fabriksinställda standardvärdena.	Återställ inte*	De inställningar som användaren ställt in finns kvar.
		Återställ nu	Alla menyinställningar återställs till originalvärden utom: <ul style="list-style-type: none"> <li>Språk i display</li> <li>Alla inställningar i parallellmenyn, seriellmenyn, nätverksmenyn och USB-menyn.</li> <li>Resurser som lagras i flashminnet eller på hårddisken.)</li> </ul> <b>Obs!</b> Alla resurser (teckensnitt, makron och symboler) som laddats ner till skrivarens minne (RAM) raderas.
Ta bort lagr. utskrifter	Tar bort konfidentiella jobb och lagrade jobb från skrivarens hårddisk.	Konfidentiellt Lagrat Ej återställt Alla	När du väljer ett menyvärde påverkas bara jobb som finns i skrivaren. Bokmärken och andra typer av lagrade jobb påverkas inte.
Utskriftsinfo. stat.	Skriver ut en lista över all utskriftsstatistik som finns lagrad på hårddisken, eller tar bort all statistik på hårddisken.	Skriv ut	Skriver ut all tillgänglig statistik för de jobb som gjorts nyligen.
		Radera	Välj Radera om du vill ta bort utskriftsstatistik från hårddisken.
Hexspårning	Hjälper till att isolera orsaken till ett utskriftsproblem.	Aktivera	När du valt <b>Hexspårning</b> skrivs alla data som skickas till skrivaren ut både som hexadecimala siffror och som tecken. Styrkoder exekveras inte.  <b>Obs!</b> Du kan gå ur <b>Hexspårning</b> genom att stänga av skrivaren eller återställa den: <ol style="list-style-type: none"> <li>Tryck på knappen <b>Avbryt</b> </li> <li>Tryck på <b>nedåtpilen</b>  tills  visas bredvid <b>Återställ skrivare</b> och tryck sedan på knappen <b>Välj</b> .</li> </ol>
Täckningsuppskattning	Visar en uppskattning av den procentuella täckningen av svart toner på en sida. Uppskattningen skrivs ut på en skiljesida.	Av*	Den procentuella täckningen skrivs inte ut.
		På	Skriver ut den uppskattade procentuella täckningen för toner på sidan.

## PostScript-meny

Använd det här menyvalet för att ändra skrivarinställningar som påverkar jobb som skrivs ut med skrivarspråket PostScript.

Menyval:	Syfte:	Värden:	
Skriv ut PS-fel	Skriver ut en sida som definierar PostScript-emuleringsfel när ett fel uppstår.	Av*	Avbryter utskriftsjobbet utan att skriva ut ett felmeddelande.
		På	Skriver ut ett felmeddelande innan jobbet avbryts.

## PCL-emuleringsmeny

Använd det här menyvalet för att ändra skrivarinställningar som påverkar jobb som skrivs ut med skrivarspråket PCL-emulering.

Menyval:	Syfte:	Värden:	
Teckensnittskälla	Avgör vilken teckensnittsuppsättning som ska visas i menyalternativet	Inbyggd*	Visar alla teckensnitt som byggts in i skrivarens RAM-minne vid leverans från fabriken.

	Teckensnitt.	Disk	Visar alla teckensnitt som hämtats till skrivarens RAM-minne.
		Flash	Visar alla teckensnitt som lagrats i flashminnet.
		Hämtat	Visar alla teckensnitt som lagrats på skrivarens hårddisk. <b>Obs!</b> Hårddisken är ett tillbehör och är inte inkluderat i skrivaren. Kontakta din lokala Dell-säljare om tillgänglighet.
		Alla	Visar alla teckensnitt som skrivaren har tillgång till från alla källor.
Teckensnitt	Identifierar ett särskilt teckensnitt i en angiven teckensnittskälla.	R0 Courier*	Skrivaren visar teckensnittsnamn och teckensnitts-ID för varje teckensnitt i den teckensnittskälla som du valt. Förkortningarna för teckensnittskälla är R för inbyggt (resident), F för flashminne, K för hårddisk och D för hämtat.
Symboluppsättning	Fastställer symboluppsättningen för ett angivet teckensnittsnamn.	10U PC-8* (USA) (landsspecifika originalvärden) 12U PC-850* (icke-USA) (landsspecifika originalvärden)	En symboluppsättning består av en uppsättning alfabetiska och numeriska tecken, skiljetecken och specialsymboler som används när man skriver ut med ett visst teckensnitt. I symboluppsättningar finns tecken som är speciella för vissa språk eller program, t.ex. matematiska symboler för vetenskapliga texter. Skrivaren visar bara de symboluppsättningar som hanteras av valt teckensnittsnamn.
Emuleringsinställningar	Ändrar punktstorlek för skalbara typografiska teckensnitt.	<b>Punktstorlek:</b> 1,00–1008,00 (12*)	Punktstorlek avser höjden på tecknen. En punkt är ungefär lika med 0,3 mm. Du kan välja punktstorlekar från 1 till 1 008 i steg om 0,25 punkter. <b>Obs!</b> Punktstorlek visas bara för typografiska teckensnitt.
	Anger breddsteg för skalbara teckensnitt med fast bredd.	<b>Breddsteg:</b> 0,08–100,00 (10*)	Med breddsteg avses antalet fasta tecken som upptar en tum i sidled. Du kan välja breddsteg från 0,08 till 100 tecken per tum (characters per inch, cpi) i steg om 0,01 cpi. Breddsteg visas men går inte att ändra på för ej skalbara teckensnitt med fast bredd. <b>Obs!</b> Breddsteg visas bara för teckensnitt med fast bredd.
	Avgör i vilken riktning text och bilder ska skrivas ut på sidan.	<b>Riktning:</b> Stående* Liggande	<b>Stående</b> skriver ut text och bilder parallellt med papperets kortsida. <b>Liggande</b> skriver ut text och bilder parallellt med papperets långsida.
	Avgör hur många rader som ska skrivas ut per sida.	<b>Rader per sida:</b> 1–255 60* (USA) 64* (utanför USA)	Skrivaren ställer in avståndet mellan raderna enligt inställningarna i menyalternativen <b>Rader per sida</b> , <b>Pappersstorlek</b> och <b>Riktning</b> . Välj rätt <b>Pappersstorlek</b> och <b>Riktning</b> innan du ändrar <b>Rader per sida</b> .
	Anger bredd för den logiska sidan för A4-papper.	<b>A4-bredd:</b> 198 mm* 203 mm	<b>Obs!</b> Inställningen <b>203 mm</b> gör bredden på den logiska sidan stor nog att rymma 80 tecken med breddsteget 10.
	Avgör om skrivaren ska göra en automatisk vagnretur efter styrkommandot för radmatning.	<b>Auto CR efter LF:</b> Av* På	<b>Av</b> – Skrivaren gör inte någon automatisk vagnretur efter styrkommandot för radmatning. <b>På</b> – Skrivaren gör en automatisk vagnretur efter styrkommandot för radmatning.
	Avgör om skrivaren ska göra en automatisk radmatning efter styrkommandot för vagnretur.	Auto LF efter CR: Av* På	<b>Av</b> – Skrivaren gör inte någon automatisk radmatning efter styrkommandot för vagnretur. <b>På</b> – Skrivaren gör en automatisk radmatning efter styrkommandot för vagnretur.
Omnumrera magasin	Konfigurerar skrivaren för arbete med skrivardrivrutiner eller program som använder andra inställningar för pappersmagasinen.	<b>Tilldela univ.arkmatrare:</b> Av* Ingen 0–199	<b>Av</b> – Skrivaren använder fabriksinställda standardinställningar för källor. <b>Ingen</b> – Papperskällan ignorerar kommandot om att välja pappersmatning. <b>0–199</b> – Du anger ett anpassat värde för en papperskälla genom att välja ett tal.
		<b>Tilldela magasin [X]:</b> Av* Ingen 0–199	<b>Av</b> – Skrivaren använder fabriksinställda standardinställningar för källor. <b>Ingen</b> – Papperskällan ignorerar kommandot om att välja pappersmatning. <b>0–199</b> – Du anger ett anpassat värde för en papperskälla genom att välja ett tal.
		<b>Ange kuv.matare:</b> Av* Ingen 0–199	<b>Av</b> – Skrivaren använder fabriksinställda standardinställningar för källor. <b>Ingen</b> – Papperskällan ignorerar kommandot om att välja pappersmatning. <b>0–199</b> – Du anger ett anpassat värde för en papperskälla genom att välja ett tal.
		<b>Ange man. arkmatrare:</b> Av* Ingen 0–199	<b>Av</b> – Skrivaren använder fabriksinställda standardinställningar för källor. <b>Ingen</b> – Papperskällan ignorerar kommandot om att välja pappersmatning. <b>0–199</b> – Du anger ett anpassat värde för en papperskälla genom att välja ett tal.

		Tilldela manuell kuvertmatare: Av* Ingen 0-199	Av — Skrivaren använder fabriksinställda standardinställningar för källor.  Ingen — Papperskällan ignorerar kommandot om att välja pappersmatning.  0-199 — Du anger ett anpassat värde för en papperskälla genom att välja ett tal.
		Visa orig. värden	Visar vilka originalvärden som tilldelats varje papperskälla.
		Återställ original	Du återställer alla magasininställningar till originalvärdena genom att välja Ja.

## Säkerhet

Det här menyvalet används till att ange säkerhetsnivåer för enskilda utskriftsjobb som kräver en PIN-kod.

Menyval:	Syfte:	Värden:
Utgångsdatum för jobb	Begränsar den tid som ett konfidentiellt jobb finns kvar i skrivaren innan det tas bort.	Av* 1 timme 4 timmar 24 timmar 1 vecka

## Nätverk/portar

### TCP/IP

Det här menyvalet används för att visa och ändra inställningar för TCP/IP (Transmission Control Protocol/Internet Protocol).

 Obs! Den här menyn visas inte för icke-nätverksmodeller.

Menyval:	Syfte:	Värden:	
TCP/IP	Ställer in nätverksalternativet på TCP/IP (Transmission Control Protocol/Internet Protocol)	Aktivera	På* Av
		Visa värddamn	Visa endast
		Adress	4 fälts IP-adress
		Nätmask	
		Gateway	
		Aktivera DHCP	På* Av
		Aktivera RARP	
		Aktivera BOOTP	
		Auto-IP	
		Aktivera FTP/TFTP	
		HTTP-server aktiverad	
		WINS-serveradress	4 fälts IP-adress
		DNS-serveradress	

### Standardnätverk och Nätverk <x>

Använd det här menyvalet till att ändra skrivarinställningar som påverkar jobb skickade till skrivaren via en nätverksport (antingen **Standardnätverk** eller **Nätverk <x>**).

Menyval:	Syfte:	Värden:	
PCL SmartSwitch	Konfigurerar skrivaren så att den automatiskt växlar till PCL-emulering när ett utskriftsjobb som tas emot via nätverksporten behöver det, oavsett skrivarens standardspråk.	På*	Skrivaren undersöker inkommande data via nätverksgränssnittet och väljer PCL-emulering om det behövs.
		Av	Skrivaren undersöker inte inkommande data. Skrivaren använder PostScript-emulering om <b>PS SmartSwitch</b> är <b>På</b> . Om <b>PS SmartSwitch</b> är <b>Av</b> använder skrivaren det språk som angetts på <a href="#">Inställningsmenyn</a> .
PS SmartSwitch	Konfigurerar skrivaren så att den automatiskt växlar till PostScript-emulering när ett utskriftsjobb som tas emot via nätverksporten behöver det, oavsett skrivarens standardspråk.	På*	Skrivaren undersöker inkommande data via nätverksgränssnittet och väljer PostScript-emulering om det behövs.
		Av	Skrivaren undersöker inte inkommande data. Skrivaren använder PCL-emulering om <b>PCL SmartSwitch</b> är <b>På</b> . Om <b>PCL SmartSwitch</b> är <b>Av</b> använder skrivaren det språk som har angetts på <a href="#">Inställningsmenyn</a> .

NPA-läge	Anger om skrivaren ska utföra den bearbetning som krävs för dubbelriktad kommunikation, enligt definitionerna i <b>NPA-protokollet (Network Printing Alliance)</b> .  <b>Obs!</b> Om du ändrar det här menyalternativet återställs skrivaren.	Av	Skrivaren utför inte NPA-bearbetning.
		Auto*	Skrivaren granskar inkommande data för att avgöra format och bearbetar dem sedan därefter.
Nätverksbuffert	Konfigurerar storleken på nätverksportens indatabuffert.  <b>Obs!</b> Ändrar du menyalternativet <b>Nätverksbuffert</b> återställs skrivaren automatiskt.	Auto*	Skrivaren beräknar <b>Nätverksbuffertens</b> storlek automatiskt (rekommenderad inställning).
		3 K till tillåten maxstorlek (steg om 1 K)	Användaren bestämmer <b>Nätverksbuffertens</b> storlek. Den maximala storleken beror på hur mycket minne som finns i skrivaren, storleken på andra länkbuffertar och om inställningen <b>Spara resurser</b> är satt till <b>På</b> eller <b>Av</b> . Vill du ha största möjliga storlek på <b>Nätverksbufferten</b> , kan du avaktivera eller minska storleken på de andra buffertarna (parallell, seriell och USB).
Mac Binary PS	Konfigurerar skrivaren för att bearbeta binära PostScript-jobb från Macintosh.	På	Skrivaren bearbetar binära PostScript-jobb från Macintosh-datorer.  <b>Obs!</b> Denna inställning orsakar ofta att Windows-utskriftsjobb misslyckas.
		Av	Skrivaren filtrerar PostScript-jobb enligt standardprotokoll.
		Auto*	Skrivaren bearbetar utskriftsjobb från både Windows och Macintosh.

## Standard-USB och USB <x>

Använd det här menyvalet till att ändra skrivarinställningar för jobb skickade via USB-porten (**USB alternativ <x>**).

Menyval:	Syfte:	Värden:	
PCL SmartSwitch	Konfigurerar skrivaren så att den automatiskt växlar till PCL-emulering när ett utskriftsjobb som tas emot via USB-porten behöver det, oavsett skrivarens standardspråk.	På*	Skrivaren undersöker inkommande data via USB-port och väljer PCL-emulering om det bedöms vara det valda skrivarspråket.
		Av	Skrivaren undersöker inte inkommande data. Skrivaren använder PostScript-emulering om <b>PS SmartSwitch</b> är <b>På</b> . Om <b>PS SmartSwitch</b> är <b>Av</b> använder skrivaren det språk som angetts på <a href="#">Inställningsmenyn</a> .
PS SmartSwitch	Konfigurerar skrivaren så att den automatiskt växlar till PostScript-emulering när ett utskriftsjobb som tas emot via USB-porten behöver det, oavsett skrivarens standardspråk.	På*	Skrivaren undersöker inkommande data via USB-gränssnittet och väljer PostScript-emulering om det bedöms vara det valda skrivarspråket.
		Av	Skrivaren undersöker inte inkommande data. Skrivaren använder PCL-emulering om <b>PCL SmartSwitch</b> är <b>På</b> . Om <b>PCL SmartSwitch</b> är <b>Av</b> använder skrivaren det språk som har angetts på <a href="#">Inställningsmenyn</a> .
NPA-läge	Anger om skrivaren ska utföra den bearbetning som krävs för dubbelriktad kommunikation, enligt definitionerna i <b>NPA-protokollet (Network Printing Alliance)</b> .  <b>Obs!</b> Om du ändrar det här menyalternativet återställs skrivaren.	På	Skrivaren utför NPA-bearbetning. Om inkommande data inte är i NPA-format, betraktas de som felaktiga.
		Av	Skrivaren utför inte NPA-bearbetning.
		Auto*	Skrivaren granskar inkommande data för att avgöra format och bearbetar det sedan därefter.
USB-buffert	Konfigurerar storleken på USB-portens indatabuffert.  <b>Obs!</b> Ändrar du menyalternativet <b>USB-buffert</b> återställs skrivaren automatiskt.	Avaktiverad	Jobb-buffring är avaktiverad. Jobb som redan buffrats skrivs ut, varefter normal bearbetning av inkommande jobb återupptas.
		Auto*	Skrivaren beräknar <b>USB-buffertens</b> storlek automatiskt (rekommenderad inställning).
		3 K till tillåten maxstorlek	Användaren bestämmer <b>USB-buffertens</b> storlek. Den maximala storleken beror på hur mycket minne som finns i skrivaren, storleken på andra länkbuffertar och om inställningen <b>Spara resurser</b> är satt till <b>På</b> eller <b>Av</b> . Om du vill ha största möjliga storlek på <b>USB-bufferten</b> kan du avaktivera eller minska storleken på andra buffertar (parallell, seriell och nätverk).
Mac Binary PS	Konfigurerar skrivaren för att bearbeta binära PostScript-jobb från Macintosh.	På	Skrivaren bearbetar binära PostScript-jobb från Macintosh-datorer.  <b>Obs!</b> Denna inställning orsakar ofta att Windows-utskriftsjobb misslyckas.
		Av	Skrivaren filtrerar PostScript-jobb enligt standardprotokoll.
		Auto*	Skrivaren bearbetar utskriftsjobb från både Windows och Macintosh.
ENA-adress	Anger USB-portens ENA-adress.	4 fälts IP-adress	Visas bara om en ENA är ansluten genom USB-porten.
ENA-nätmask	Anger USB-portens ENA-nätmask.		
ENA-gateway	Anger USB-portens ENA-gateway.		

## Parallell och Parallell <x>

Använd det här menyvalet till att ändra skrivarinställningar som påverkar jobb som skickas till skrivaren via en parallellport (antingen **Std parallell** eller **Parallell <x>**).

Menyval:	Syfte:	Värden:	
PCL SmartSwitch	Konfigurerar skrivaren så att den automatiskt växlar till PCL-emulering när ett utskriftsjobb som tas emot via parallellporten behöver det, oavsett skrivarens standardspråk.	På*	Skrivaren undersöker inkommande data via parallellgränssnittet och väljer PCL-emulering om det bedöms vara det valda skrivarspråket.
		Av	Skrivaren undersöker inte inkommande data. Skrivaren använder PostScript-emulering om <b>PS SmartSwitch</b> är <b>På</b> . Om <b>PS SmartSwitch</b>



			är <b>Av</b> använder skrivaren det språk som angetts på <a href="#">Inställningsmenyn</a> .
PS SmartSwitch	Konfigurerar skrivaren så att den automatiskt växlar till PostScript-emulering när ett utskriftsjobb som tas emot via parallellporten behöver det, oavsett skrivarens standardspråk.	På*	Skrivaren undersöker inkommande data via parallellgränssnittet och väljer PostScript-emulering om det behövs.
		Av	Skrivaren undersöker inte inkommande data. Skrivaren använder PCL-emulering om PCL SmartSwitch är På. Om PCL SmartSwitch är Av använder skrivaren det språk som har angetts på <a href="#">Inställningsmenyn</a> .
NPA-läge	Anger om skrivaren ska utföra den bearbetning som krävs för dubbelriktad kommunikation, enligt definitionerna i <b>NPA-protokollet (Network Printing Alliance)</b> .  <b>Obs!</b> Om du ändrar det här menyalternativet återställs skrivaren.	På	Skrivaren utför NPA-bearbetning. Om inkommande data inte är i NPA-format, betraktas de som felaktiga.
		Av	Skrivaren utför inte NPA-bearbetning.
		Auto*	Skrivaren granskar inkommande data, avgör deras format och bearbetar dem därefter.
Parallellbuffert	Konfigurerar storleken på parallellindatabufferten.  <b>Obs!</b> Om du ändrar det här menyalternativet återställs skrivaren.	Avaktiverad	Avaktiverar jobbbuffering. Jobb som redan buffrats skrivs ut, varefter normal bearbetning av inkommande jobb återupptas.
		Auto*	Skrivaren beräknar <b>Parallellbuffertens</b> storlek automatiskt (rekommenderad inställning).
		3 K till maximalt tillåten storlek	Användaren anger <b>Parallellbuffertens</b> storlek. Den maximala storleken beror på hur mycket minne som finns i skrivaren, storleken på andra länkbuffertar och om inställningen <b>Spara resurser</b> är satt till <b>På</b> eller <b>Av</b> . Vill du ha största möjliga storlek på <b>Parallellbufferten</b> , kan du avaktivera eller minska storleken på den seriella och USB-bufferten.
Avancerad status	Aktiverar dubbelriktad kommunikation genom parallellporten.	Av	Avaktiverar parallellportsanslutningen.
		På*	Aktiverar dubbelriktad kommunikation genom parallellporten.
Protokoll	Anger ett protokoll för det parallella gränssnittet.	Standard	Kan lösa en del problem med parallellgränssnittet.
		Snabbt*	Snabbt är kompatibelt med de flesta befintliga parallellgränssnitt (rekommenderad inställning).
Svara på initiering	Avgör om skrivaren ska svara på datorns begäran om maskinvaruinitiering. Datorn begär initiering genom att aktivera signalen INIT i det parallella gränssnittet. Många datorer aktiverar signalen INIT varje gång datorn slås av och på.	Av*	Skrivaren svarar inte på datorns begäran om maskinvaruinitiering.
		På	Skrivaren svarar på datorns begäran om maskinvaruinitiering.
Parallellläge 2	Avgör om parallellportens data ska läsas av på styrepulsens inledande eller avslutande flank.	På*	Parallellportens data läses av på styrepulsens inledande flank.
		Av	Parallellportens data läses av på styrepulsens avslutande flank.
Mac Binary PS	Konfigurerar skrivaren för att bearbeta binära PostScript-jobb från Macintosh.	På	Skrivaren bearbetar binära PostScript-jobb från Macintosh-datorer.  <b>Obs!</b> Denna inställning orsakar ofta att Windows-utskriftsjobb misslyckas.
		Av	Skrivaren filtrerar PostScript-jobb enligt standardprotokoll.
		Auto*	Skrivaren bearbetar utskriftsjobb från både Windows och Macintosh.

## NetWare

Använd det här menyvalet till att visa eller ändra skrivarens **NetWare**-inställningar.

Menyval:	Syfte:	Värden:	
Visa inloggningsnamn	Visar det tilldelade NetWare-inloggningsnamnet.	När du väljer <b>Visa inloggningsnamn</b> visas NetWare-namnet på manöverpanelen.	
Visa utskriftsläge	Visar det tilldelade NetWare-utskriftsläget.	När du väljer <b>Visa utskriftsläge</b> visas NetWare-utskriftsläget på manöverpanelen.	
Visa nätverksnummer	Visar det tilldelade NetWare-numret.	När du väljer <b>Visa nätverksnummer</b> visas NetWare-nätverksnumret på manöverpanelen.	
Aktivera	Aktiverar eller avaktiverar NetWare-funktionen.	På	Aktiverar NetWare-funktionen.
		Av	Avaktiverar NetWare-funktionen.
Ethernet 802.2	Anger värdet <b>På</b> eller <b>Av</b> för Ethernet 802.2.	På* Av	
Ethernet 802.3	Anger värdet <b>På</b> eller <b>Av</b> för Ethernet 802.3.	På* Av	
Ethernet Type II	Anger värdet <b>På</b> eller <b>Av</b> för Ethernet Type II.	På* Av	
Ethernet SNAP	Anger värdet <b>På</b> eller <b>Av</b> för Ethernet SNAP.	På* Av	
Paketström	Anger värdet <b>På</b> eller <b>Av</b> för paketström.	På Av*	
NSQ/GSQ-läge	Anger värdet <b>På</b> eller <b>Av</b> för NSQ/GSQ-läge.	På Av*	

## AppleTalk

Använd det här menyvalet till att visa eller ändra skrivarens **AppleTalk**-inställningar.











<b>Menyval:</b>	<b>Syfte:</b>	<b>Värden:</b>	
Visa namn	Visar det tilldelade AppleTalk-namnet.	När du väljer <b>Visa namn</b> visas AppleTalk-namnet på manöverpanelen.	
Visa adress	Visar den tilldelade AppleTalk-adressen.	När du väljer <b>Visa adress</b> visas AppleTalk-adressen på manöverpanelen.	
Aktivera	Aktiverar eller avaktiverar AppleTalk-funktionen.	<b>På</b>	Aktiverar AppleTalk-funktionen.
		<b>Av</b>	Avaktiverar AppleTalk-funktionen.
Ange zon*	Tillhandahåller en lista över zoner från nätverket.	Standard kommer att vara standardzon för nätverket. Om ingen standardzon finns på nätverket blir * standard.	

## Förstå meddelandena på kontrollpanelen







På manöverpanelen visas meddelandena som beskriver skrivarens aktuella status samt eventuella problem som måste åtgärdas. Det här avsnittet innehåller en lista med alla skrivarmeddelandena, en förklaring till vad de betyder samt en beskrivning av hur du tar bort meddelandena.

I följande tabell anges meddelandena i alfanumerisk ordning. Du kan också hitta ett meddelande med hjälp av index.

Meddelande	Åtgärd
30 Byt ogiltig kassett	Installera en ny kassett. Se <a href="#">Byta ut tonerkassetten</a> för mer information.
31 Byt ut defekt tonerkassett.	Ta bort tonerkassetten och installera en ny. Se <a href="#">Byta ut tonerkassetten</a> för mer information.
32 Byt ut tonerkassett som inte stöds	Ta bort tonerkassetten och installera en som kan användas. Se <a href="#">Byta ut tonerkassetten</a> för mer information.
32 Byt ut tonerkassett som inte stöds	Ta bort tonerkassetten och installera en som kan användas. Se <a href="#">Byta ut tonerkassetten</a> för mer information.
34 Papperet är för kort	<ul style="list-style-type: none"><li>1 Tryck på <b>Välj</b>  för att ta bort meddelandet och fortsätta skriva ut. Skrivaren skriver inte automatiskt ut den sida som gjorde att meddelandet visades.</li><li>1 Kontrollera magasinets längd- och breddstöd så att papperet ligger rätt i magasinet.</li><li>1 Se till att rätt pappersformat begärs för utskriftsjobbet.</li><li>1 Ställ in <b>pappersformatet</b> efter det pappersformat du använder.  Om <b>Storlek i univ.matare</b> är satt till <b>Universal</b> bör du kontrollera att papperen är tillräckligt stora för de data som formaterats.</li><li>1 Avbryt det aktuella utskriftsjobbet.</li></ul>
35 Otillräckligt minne för funktionen Spara resurser	<ul style="list-style-type: none"><li>1 Tryck på <b>Välj</b>  för att avaktivera <b>Spara resurser</b> och fortsätta skriva ut.</li><li>1 Gör så här för att aktivera <b>Spara resurser</b> när detta meddelande visas:<ul style="list-style-type: none"><li>o Se till att länkbuffertarna står på <b>Auto</b> och stäng sedan menyerna för att aktivera ändringarna i länkbuffertarna.</li><li>o När <b>Klar</b> visas aktiverar du <b>Spara resurser</b>.</li></ul></li><li>1 Installera mer minne. Se <a href="#">Installera skrivarminne</a> för mer information.</li></ul>
37 Otillräckligt minne för att sortera utskriften	<ul style="list-style-type: none"><li>1 Tryck på <b>Välj</b>  för att skriva ut den del av jobbet som redan lagrats och börja sortera resten av jobbet.</li><li>1 Avbryt det aktuella utskriftsjobbet.</li></ul>
37 Otillräckligt minne för defragmentering av flashminne	<ul style="list-style-type: none"><li>1 Tryck på <b>Välj</b>  för att avsluta defragmenteringen och fortsätta skriva ut.</li><li>1 Ta bort teckensnitt, makron och andra data från skrivarminnet.</li><li>1 Installera mer skrivarminne. Se <a href="#">Installera skrivarminne</a> för mer information.</li></ul>
37 Otillräckligt minne, några lagrade jobb togs bort	Skrivaren tog bort en del lagrade jobb för att kunna bearbeta aktuella jobb. Tryck på <b>nedåtpilen</b>  tills  visas bredvid <b>Fortsätt</b> och tryck på <b>Välj</b>  för att ta bort meddelandet.
38 Minnet är fullt	<ul style="list-style-type: none"><li>1 Tryck på <b>Välj</b>  för att ta bort meddelandet och fortsätta skriva ut. Jobbet kanske inte skrivs ut på rätt sätt.</li><li>1 Avbryt det aktuella utskriftsjobbet.</li><li>1 Installera mer skrivarminne. Se <a href="#">Installera skrivarminne</a> för mer information.</li></ul>
39 En sida är för komplicerad för utskrift	<ul style="list-style-type: none"><li>1 Tryck på <b>Välj</b>  för att ta bort meddelandet och fortsätta skriva ut. Jobbet kanske inte skrivs ut på rätt sätt.</li><li>1 Avbryt det aktuella utskriftsjobbet.</li><li>1 Installera mer skrivarminne. Se <a href="#">Installera skrivarminne</a> för mer information.</li></ul>
50 PPDS-teckensnittsfel	<ul style="list-style-type: none"><li>1 Tryck på <b>Välj</b>  för att ta bort meddelandet och fortsätta skriva ut. Jobbet kanske inte skrivs ut på rätt sätt.</li><li>1 Avbryt det aktuella utskriftsjobbet.</li></ul>

51 Defekt flash har upptäckts	<p>Tryck på <b>Välj</b>  för att ta bort meddelandet och fortsätta skriva ut.</p> <p>Du måste installera ett annat flashminneskort innan du kan hämta några resurser till flashminnet. Se <a href="#">Installera skrivarminne</a> för mer information.</p>
52 Inte tillräckligt mycket utrymme i flashminnet för resurserna	<ul style="list-style-type: none"> <li>1 Tryck på <b>Välj</b>  för att ta bort meddelandet och fortsätta skriva ut.</li> </ul> <p>Teckensnitt och makron som du hämtat och som inte tidigare sparats i flashminnet tas bort.</p> <ul style="list-style-type: none"> <li>1 Ta bort teckensnitt, makron och andra data som lagrats i flashminnet.</li> <li>1 Installera ett flashminneskort med större kapacitet. Se <a href="#">Installera skrivarminne</a> för mer information.</li> </ul>
53 Oformaterat flashminne har upptäckts	<p>Tryck på <b>Välj</b>  för att ta bort meddelandet och fortsätta skriva ut.</p> <p>Du måste formatera flashminneskortet innan du kan lagra något på det. Om felmeddelandet kvarstår kan flashminneskortet vara defekt och behöva bytas ut.</p>
54 Nätverk <x> programvarufel	<ul style="list-style-type: none"> <li>1 Tryck på <b>Välj</b>  för att ta bort meddelandet och fortsätta skriva ut.</li> </ul> <p>Jobbet kanske inte skrivs ut på rätt sätt.</p>
54 Standardnätverk programfel	<ul style="list-style-type: none"> <li>1 Programmera nytt fast program (firmware) för nätverksgränssnittet.</li> <li>1 Återställ skrivaren.</li> </ul>
55 Objekt utan stöd i plats <x>	<ol style="list-style-type: none"> <li>1. Stäng av skrivaren.</li> <li>2. Dra ur nätkabeln ur vägguttaget.</li> <li>3. Ta bort tillvalet.</li> <li>4. Anslut nätsladden till jordat vägguttag.</li> <li>5. Sätt på skrivaren.</li> </ol>
56 Parallellport <x> avaktiverad	<ul style="list-style-type: none"> <li>1 Tryck på <b>Välj</b>  för att ta bort meddelandet.</li> </ul> <p>Skrivaren ignorerar alla data som den tagit emot via parallellporten.</p>
56 Std parallellport avaktiverad	<ul style="list-style-type: none"> <li>1 Kontrollera att menyalternativet Parallellbuffert inte är avaktiverat.</li> </ul>
56 USB-port <x> avaktiverad	<ul style="list-style-type: none"> <li>1 Tryck på <b>Välj</b>  för att ta bort meddelandet.</li> </ul> <p>Skrivaren ignorerar alla data som den tagit emot via USB-porten.</p> <ul style="list-style-type: none"> <li>1 Kontrollera att menyalternativet USB-buffert inte är avaktiverat.</li> </ul>
56 Standard-USB-port avaktiverad	<ul style="list-style-type: none"> <li>1 Tryck på <b>Välj</b>  för att ta bort meddelandet.</li> </ul> <p>Skrivaren ignorerar alla data som den tagit emot via USB-porten.</p> <ul style="list-style-type: none"> <li>1 Kontrollera att menyalternativet USB-buffert inte är avaktiverat.</li> </ul>
58 För många flashtillval har installerats	<ol style="list-style-type: none"> <li>1. Stäng av skrivaren och dra ur nätkabeln.</li> <li>2. Ta bort överflödiga flashminneskort.</li> <li>3. Anslut nätkabeln och starta skrivaren.</li> </ol>
58 För många fack anslutna	<ol style="list-style-type: none"> <li>1. Stäng av skrivaren och dra ur nätkabeln.</li> <li>2. Ta bort de överflödiga facken.</li> <li>3. Anslut nätkabeln och starta skrivaren.</li> </ol>
58 För många magasin anslutna	<ol style="list-style-type: none"> <li>1. Stäng av skrivaren och dra ur nätkabeln.</li> <li>2. Ta bort överflödiga arkmatrare.</li> <li>3. Anslut nätkabeln och starta skrivaren.</li> </ol>
59 Duplexmagasinet är inte kompatibelt	<ul style="list-style-type: none"> <li>1 Ta ut duplexenheten.</li> <li>1 Tryck på <b>Välj</b>  för att ta bort meddelandet och fortsätta skriva ut utan att använda duplexenheten.</li> </ul>
59 Kuvertmataren är inte kompatibel	<ul style="list-style-type: none"> <li>1 Ta bort kuvertmataren.</li> <li>1 Tryck på <b>Välj</b>  för att ta bort meddelandet och fortsätta skriva ut utan att använda kuvertmataren.</li> </ul>
59 Utmatningsfack <x> är inte kompatibelt	<ul style="list-style-type: none"> <li>1 Ta bort utmatningsfacket.</li> <li>1 Tryck på <b>Välj</b>  för att ta bort meddelandet och fortsätta skriva ut utan att använda det angivna utmatningsfacket.</li> </ul>
59 Ej kompatibelt magasin <x>	<ul style="list-style-type: none"> <li>1 Ta ut det angivna magasinet.</li> <li>1 Tryck på <b>Välj</b>  för att ta bort meddelandet och fortsätta skriva ut utan att använda det angivna magasinet.</li> </ul>

80 Schemalagt underhåll rekommenderas	<ul style="list-style-type: none"> <li>1 Tryck på <b>Välj</b> för att ta bort meddelandet och fortsätta skriva ut.</li> <li>1 Lägg tillbaka alla saker i servicekitet och (om nödvändigt) återställ serviceräknen. Mer information finns i <a href="#">Byta ut artiklar i servicesatsen</a>.</li> </ul>
88 Låg tonernivå	<ul style="list-style-type: none"> <li>1 Byt ut tonerkassetten. Se <a href="#">Byta ut tonerkassetten</a> för mer information.</li> <li>1 Tryck på <b>Välj</b> för att ta bort meddelandet och fortsätta skriva ut.</li> </ul>
200.yy Papperskvadd	<ul style="list-style-type: none"> <li>1. Ta bort papper från pappersbanan.</li> <li>2. När pappersbanan rensats trycker du på <b>Välj</b> så fortsätter utskriften.</li> </ul>
201.yy Papperskvadd	<ul style="list-style-type: none"> <li>1. Ta bort papper från pappersbanan.</li> <li>2. När pappersbanan rensats trycker du på <b>Välj</b> så fortsätter utskriften.</li> </ul>
202.yy Papperskvadd	<ul style="list-style-type: none"> <li>1. Ta bort papper från pappersbanan.</li> <li>2. När pappersbanan rensats trycker du på <b>Välj</b> så fortsätter utskriften.</li> </ul>
231.yy Papperskvadd	<ul style="list-style-type: none"> <li>1. Ta bort papper från pappersbanan.</li> <li>2. När pappersbanan rensats trycker du på <b>Välj</b> så fortsätter utskriften.</li> </ul>
232.yy Papperskvadd	<ul style="list-style-type: none"> <li>1. Ta bort papper från pappersbanan.</li> <li>2. När pappersbanan rensats trycker du på <b>Välj</b> så fortsätter utskriften.</li> </ul>
233.yy Papperskvadd	<ul style="list-style-type: none"> <li>1. Ta bort papper från pappersbanan.</li> <li>2. När pappersbanan rensats trycker du på <b>Välj</b> så fortsätter utskriften.</li> </ul>
234.yy Papperskvadd	<ul style="list-style-type: none"> <li>1. Ta bort papper från pappersbanan.</li> <li>2. När pappersbanan rensats trycker du på <b>Välj</b> så fortsätter utskriften.</li> </ul>
235.yy Papperskvadd	<ul style="list-style-type: none"> <li>1. Ta bort papper från pappersbanan.</li> <li>2. När pappersbanan rensats trycker du på <b>Välj</b> så fortsätter utskriften.</li> </ul>
236.yy Papperskvadd	<ul style="list-style-type: none"> <li>1. Ta bort papper från pappersbanan.</li> <li>2. När pappersbanan rensats trycker du på <b>Välj</b> så fortsätter utskriften.</li> </ul>
237.yy Papperskvadd	<ul style="list-style-type: none"> <li>1. Ta bort papper från pappersbanan.</li> <li>2. När pappersbanan rensats trycker du på <b>Välj</b> så fortsätter utskriften.</li> </ul>
238.yy Papperskvadd	<ul style="list-style-type: none"> <li>1. Ta bort papper från pappersbanan.</li> <li>2. När pappersbanan rensats trycker du på <b>Välj</b> så fortsätter utskriften.</li> </ul>
239.yy Papperskvadd	<ul style="list-style-type: none"> <li>1. Ta bort papper från pappersbanan.</li> <li>2. När pappersbanan rensats trycker du på <b>Välj</b> så fortsätter utskriften.</li> </ul>
24x.yy Papperskvadd	<ul style="list-style-type: none"> <li>1. Ta bort papper från pappersbanan.</li> <li>2. När pappersbanan rensats trycker du på <b>Välj</b> så fortsätter utskriften.</li> </ul>
250.yy Papperskvadd	<ul style="list-style-type: none"> <li>1. Ta bort papper från pappersbanan.</li> <li>2. När pappersbanan rensats trycker du på <b>Välj</b> så fortsätter utskriften.</li> </ul>
260.yy Papperskvadd	<ul style="list-style-type: none"> <li>1. Ta bort papper från pappersbanan.</li> <li>2. När pappersbanan rensats trycker du på <b>Välj</b> så fortsätter utskriften.</li> </ul>
27x.yy Papperskvadd	<ul style="list-style-type: none"> <li>1. Ta bort papper från pappersbanan.</li> <li>2. När pappersbanan rensats trycker du på <b>Välj</b> så fortsätter utskriften.</li> </ul>
280.yy Papperskvadd	<ul style="list-style-type: none"> <li>1. Ta bort papper från pappersbanan.</li> <li>2. När pappersbanan rensats trycker du på <b>Välj</b> så fortsätter utskriften.</li> </ul>
281.yy Papperskvadd	<ul style="list-style-type: none"> <li>1. Ta bort papper från pappersbanan.</li> <li>2. När pappersbanan rensats trycker du på <b>Välj</b> så fortsätter utskriften.</li> </ul>
900-999 Service <meddelande>	<ul style="list-style-type: none"> <li>1. Stäng av skrivaren.</li> <li>2. Dra ur nätkabeln ur vägguttaget.</li> <li>3. Kontrollera alla kabelanslutningar.</li> <li>4. Anslut nätsladden till jordat vägguttag.</li> <li>5. Starta skrivaren igen.</li> </ul> <p>Om meddelandet visas igen bör du ringa efter service och tala om vad det är för problem och vilket nummer som visas.</p>

Aktiverar menyändringar	Vänta på att meddelandet raderas.
Upptagen	Vänta tills meddelandet försvinner eller avbryt utskriftsjobbet.
Kalibrerar	Vänta på att meddelandet raderas.
Det går inte att avbryta	Vänta på att meddelandet raderas.
Avbryter	Vänta på att meddelandet raderas.
Ändra <src> <Namn på Anpassad typ>	<ul style="list-style-type: none"> <li>1 Tryck på <b>Välj</b>  om du har ändrat material.</li> <li>1 Välj <b>Använd aktuellt</b> för att skriva ut på material som för tillfället finns i skrivaren.</li> <li>1 Avbryt det aktuella utskriftsjobbet.</li> </ul>
Ändra <src> <Anpassad sträng>	
Ändra <src> <storlek>	
Ändra <src> <typ> <storlek>	
Kontrollera anslutningen till duplexenheten	<ul style="list-style-type: none"> <li>1 Stäng av skrivaren och sätt på den igen. Om felet inträffar på nytt stänger du av skrivaren, drar ur nätsladden ur vägguttaget och tar sedan bort duplexenheten. Anslut duplexenheten på nytt, anslut nätsladden till ett jordat vägguttag och starta om skrivaren. Se <a href="#">Installera en duplexenhet</a> för mer information.</li> </ul> <p>Om felet inträffar på nytt stänger du av skrivaren, drar ur nätsladden ur vägguttaget, tar sedan bort den angivna enheten och ringer efter service.</p> <ul style="list-style-type: none"> <li>1 Tryck på <b>Välj</b>  för att ta bort meddelandet och skriva ut utan att använda enheten.</li> </ul>
Kontrollera anslutning för magasin <x>	<ul style="list-style-type: none"> <li>1 Stäng av skrivaren och sätt på den igen. Om felet inträffar på nytt stänger du av skrivaren, drar ur nätsladden ur vägguttaget och tar sedan bort det angivna magasinet. Anslut magasinet på nytt, anslut nätsladden till jordat vägguttag och starta om skrivaren. Se <a href="#">Installera en arkmatare för 250 eller 500 ark</a> för mer information.</li> </ul> <p>Om felet inträffar på nytt stänger du av skrivaren, drar ur nätsladden ur vägguttaget, tar sedan bort den angivna enheten och ringer efter service.</p> <ul style="list-style-type: none"> <li>1 Tryck på <b>Välj</b>  för att ta bort meddelandet och skriva ut utan att använda enheten.</li> </ul>
Rensar utskriftsstatistik	Vänta på att meddelandet raderas.
Stäng luckan el. sätt i tonerka.	<ul style="list-style-type: none"> <li>1 Stäng den övre frontluckan.</li> <li>1 Sätt i tonerkassetten.</li> </ul>
Kopior	Ange önskat antal kopior.
Defragmenterar flash STÅNG INTE AV	Vänta på att meddelandet raderas. <b>Obs!</b> Stäng inte av skrivaren när detta meddelande visas.
Ta bort	<ul style="list-style-type: none"> <li>1 Tryck på <b>Välj</b>  för att ta bort angivet jobb.</li> <li>1 Tryck på <b>Avbryt</b> för att avbryta åtgärden.</li> </ul>
Ta bort alla	<ul style="list-style-type: none"> <li>1 Tryck på <b>Välj</b>  för att ta bort alla lagrade jobb.</li> <li>1 Tryck på <b>Avbryt</b> för att avbryta åtgärden.</li> </ul>
Ta bort alla konfidentiella jobb	<ul style="list-style-type: none"> <li>1 Tryck på <b>Välj</b>  för att ta bort alla konfidentiella jobb.</li> <li>1 Tryck på <b>Avbryt</b> för att avbryta åtgärden.</li> </ul>
Tar bort	Vänta på att meddelandet raderas.
Avaktiverar DLE	Vänta på att meddelandet raderas.
Avaktiverar menyer	Vänta på att meddelandet raderas. <b>Obs!</b> När menyerna är avaktiverade går det inte att ändra skrivarens inställningar via manöverpanelen.
Aktiverar menyer	Vänta på att meddelandet raderas.
Ange PIN	Ange den PIN-kod du identifierade i drivrutinen när du skickade det konfidentiella jobbet till skrivaren.
Ange PIN för att låsa	Ange korrekt PIN-kod för att låsa manöverpanelen och förhindra menyändringar.
Tömmer buffert	Vänta på att meddelandet raderas.
Formaterar flashminne STÅNG INTE AV	Vänta på att meddelandet raderas. <b>Obs!</b> Stäng inte av skrivaren när detta meddelande visas.
Hexspårning	Skrivaren är i <b>hexspårningsläge</b> .
Sätt i magasin <x>	Sätt i angivet pappersmagasin i skrivaren.
Installera fack <x>	<ul style="list-style-type: none"> <li>1 Stäng av skrivaren, dra ur nätkabeln ur vägguttaget, installera angivet fack, anslut nätsladden till jordat vägguttag och starta sedan om skrivaren. Se <a href="#">Installera en arkmatare för 250 eller 500 ark</a> för mer information.</li> <li>1 Avbryt det aktuella utskriftsjobbet.</li> </ul>
Installera duplex	<ul style="list-style-type: none"> <li>1 Stäng av skrivaren, dra ur nätkabeln ur vägguttaget, installera duplexenheten, anslut nätsladden till jordat vägguttag och starta sedan om skrivaren. Se <a href="#">Installera en duplexenhet</a> för mer information.</li> <li>1 Avbryt det aktuella utskriftsjobbet.</li> </ul>
Installera kuvertmatare	<ul style="list-style-type: none"> <li>1 Stäng av skrivaren, installera kuvertmataren och slå på skrivaren igen. Se <a href="#">Installera en kuvertmatare</a> för ytterligare information.</li> </ul>

	<ul style="list-style-type: none"> <li>1 Avbryt det aktuella utskriftsjobbet.</li> </ul>
Installera magasin <x>	<ul style="list-style-type: none"> <li>1 Stäng av skrivaren, dra ur nätkabeln ur vägguttaget, installera angivet magasin, anslut nätsladden till jordat vägguttag och starta sedan om skrivaren. Se <a href="#">Installera en arkmatare för 250 eller 500 ark</a> för mer information.</li> <li>1 Avbryt det aktuella utskriftsjobbet.</li> </ul>
Internt systemfel Uppdatera bokmärken	<ul style="list-style-type: none"> <li>1 Uppdatera bokmärkena.</li> <li>1 Tryck på <b>Välj</b> för att ta bort meddelandet och fortsätta skriva ut.</li> </ul>
Internt systemfel, läs in säkerhetscertifikat igen	<ul style="list-style-type: none"> <li>1 Läs in säkerhetscertifikaten igen.</li> <li>1 Tryck på <b>Välj</b> för att ta bort meddelandet och fortsätta skriva ut.</li> </ul>
Ogiltig nätverkskod	Hämta giltig kod till den interna skrivarservern. <b>Obs!</b> Du kan hämta nätverkskoden medan meddelandet visas.
Felaktig mikrokod	Hämta giltig mikrokod till skrivaren. <b>Obs!</b> Du kan hämta mikrokodeken medan meddelandet visas.
Ogiltig PIN	Ange rätt PIN-kod.
Ladda man. matare med <Anpassad typ>	<ul style="list-style-type: none"> <li>1 Fyll på angivet papper i den manuella arkmatningen eller i universalmataren.</li> <li>1 Tryck på <b>Välj</b> för att ignorera begäran om manuellt jobb och skriva ut på det papper som redan finns i en av papperskällorna.</li> </ul>
Ladda man. matare med <Anpassad sträng>	Om skrivaren hittar ett magasin som har papper av korrekt typ och storlek så matas papper från det magasinet. Om skrivaren inte kan hitta något papper som har rätt storlek och typ skriver den ut på det papper som finns i standardpapperskällan.
Ladda man. matare med <storlek>	
Ladda man. matare med <storlek> <typ>	
Ladda <src> med <Namn på Anpassad typ>	
Fyll på <src> med <Anpassad sträng>	<ul style="list-style-type: none"> <li>1 Fyll på inmatningskällan med material av rätt typ och storlek.</li> <li>1 Avbryt det aktuella utskriftsjobbet.</li> </ul>
Fyll på <src> <storlek>	
Fyll på <src> <typ> <storlek>	
Fyll på <src> <typ> <storlek>	
Service	Lägg tillbaka alla saker i servicekitet och (om nödvändigt) återställ service räknaren.
Menyerna är avaktiverade	<p>Skrivarmenyerna är avaktiverade. Det går inte att ändra skrivarinställningarna på manöverpanelen.</p> <p><b>Obs!</b> Du kan ändå avbryta ett jobb, skriva ut ett konfidentiellt jobb eller skriva ut ett lagrat jobb.</p> <p>Kontakta den systemsupportansvarige.</p>
Nätverk	Ett nätverksgränssnitt är aktiv kommunikationslänk.
Nätverk <x>	
Nätverk <x>, <y>	Ett nätverksgränssnitt är den aktiva kommunikationslänken, där <x> står för den aktiva kommunikationslänken och <y> står för kanalen.
Inga lagrade utskriftsjobb	Vänta på att meddelandet raderas.
Hittar inga jobb	<p><b>Obs!</b> Den fyrsiffriga kod (PIN) som du angett är inte associerad med något konfidentiellt jobb.</p> <ul style="list-style-type: none"> <li>1 Välj <b>Försök igen</b> om du vill ange en annan PIN-kod.</li> <li>1 Välj <b>Avbryt</b> om du vill stänga fönstret <b>Ange PIN</b>.</li> </ul>
Inga jobb att avbryta	Vänta på att meddelandet raderas.
Uppsamlingsfack fullt	Ta bort pappersbunten så att meddelandet försvinner.
Parallell	Ett parallellt gränssnitt är den aktiva kommunikationslänken.
Parallell <x>	
Energisparläge	<ul style="list-style-type: none"> <li>1 Skicka ett jobb till utskrift.</li> <li>1 Tryck på <b>Välj</b> för att värma upp skrivaren till normal driftstemperatur och visa meddelandet <b>Klar</b>.</li> </ul>
Skrivaren spärrad, ange PIN för att låsa upp	<p>Manöverpanelen har låsts.</p> <p>Ange rätt PIN-kod.</p>
Skriver ut	Vänta på att meddelandet raderas.
Skriver ut testsida	Vänta på att meddelandet raderas.
Programmerar systemkod	<p>Vänta tills meddelandet försvinner och skrivaren återställs.</p> <p><b>Obs!</b> Stäng inte av skrivaren när detta meddelande visas.</p>
Programmerar flash	<p>Vänta på att meddelandet raderas.</p> <p><b>Obs!</b> Stäng inte av skrivaren när detta meddelande visas.</p>
Klar	Skicka ett jobb till utskrift.
Anslut fack <x> på nytt	<ul style="list-style-type: none"> <li>1 Stäng av skrivaren och sätt på den igen.</li> </ul>

	<ul style="list-style-type: none"> <li>○ Om felet inträffar på nytt stänger du av skrivaren, drar ur nätsladden ur vägguttaget och tar bort det angivna facket. Sedan ansluter du facket till skrivaren igen, ansluter nätsladden till ett jordat uttag och slår på skrivaren igen.</li> <li>○ Om felet inträffar på nytt stänger du av skrivaren, drar ur nätsladden ur vägguttaget, tar bort den angivna enheten och ringer efter service.</li> </ul> <ol style="list-style-type: none"> <li>1 Tryck på <b>Välj</b> för att ta bort meddelandet och skriva ut utan att använda det angivna facket.</li> </ol>
Anslut fack <x> - <y>	<ol style="list-style-type: none"> <li>1 Stäng av skrivaren och sätt på den igen. <ul style="list-style-type: none"> <li>○ Om felet inträffar på nytt stänger du av skrivaren, drar ur nätsladden ur vägguttaget och tar bort de angivna facken. Sedan ansluter du facket till skrivaren igen och slår på skrivaren igen.</li> <li>○ Om felet inträffar på nytt stänger du av skrivaren, drar ur nätsladden ur vägguttaget, tar bort det angivna facket och ringer efter service.</li> </ul> </li> <li>1 Tryck på <b>Välj</b> för att ta bort meddelandet och skriva ut utan att använda de angivna facken.</li> </ol>
Anslut kuvertmataren på nytt	<ol style="list-style-type: none"> <li>1 Stäng av skrivaren och sätt på den igen. <ul style="list-style-type: none"> <li>○ Om felet återkommer stänger du av skrivaren, tar bort kuvertmataren och ansluter sedan kuvertmataren till skrivaren på nytt.</li> <li>○ Om felet återkommer stänger du av skrivaren, tar bort kuvertmataren och kontaktar en servicetekniker.</li> </ul> </li> <li>1 Tryck på <b>Välj</b> för att ta bort meddelandet och skriva ut utan att använda kuvertmataren.</li> </ol>
Fjärrhantering aktiv STÄNG INTE AV	<p>Skrivarinställningarna håller på att konfigureras, och skrivaren har försatts offline för att säkra att inga jobb skrivs ut eller bearbetas.</p> <p>Vänta på att meddelandet raderas.</p>
Avlägsna papper från fack <x>	Ta bort pappersbunten från det angivna facket/facken.
Avlägsna papper från alla fack	Ta bort papper från alla utmatningsfack
Avlägsna papper från <facknamn i uppsättning med länkade fack>	<p>Skrivaren känner automatiskt av när materialet tagits bort och utskriften återupptas.</p> <p>Om meddelandet inte försvinner trots att materialet tagits bort trycker du på <b>Välj</b>.</p>
Avlägsna papper från standardfacket	Ta bort papperet från standardfacket
Återställer aktivt fack	Vänta på att meddelandet raderas.
Återställer skrivaren	Vänta på att meddelandet raderas.
Återställer till originalvärden	<p>Vänta på att meddelandet raderas.</p> <p><b>Obs!</b> Det här händer när originalvärdena återställs:</p> <ol style="list-style-type: none"> <li>1 Alla hämtade resurser (teckensnitt, makron och symboluppsättningar) i skrivarminnet tas bort.</li> <li>1 Alla menyinställningar återgår till originalinställningarna <i>utom</i>: <ul style="list-style-type: none"> <li>○ Inställningen Språk i display i Inställningsmenyn.</li> <li>○ Alla inställningar i Parallellmenyn, Nätverksmenyn, Infrarödmenyn, LocalTalk-menyn och USB-menyn.</li> </ul> </li> </ol>
Återställer lagrade jobb x/y	<ol style="list-style-type: none"> <li>1 Vänta på att meddelandet raderas.</li> <li>1 Välj <b>Avsluta återställning</b> om du vill ta bort Skriv ut och lagra-jobb som inte återställts.</li> </ol> <p><b>Obs!</b> x betecknar det antal jobb som återställs och y betecknar det totala antalet jobb som ska återställas.</p>
Några lagrade jobb förlorades	<ol style="list-style-type: none"> <li>1 Tryck på <b>Välj</b> för att ta bort meddelandet och fortsätta skriva ut.</li> </ol> <p>Skrivaren börjar att frigöra minnesutrymme genom att ta bort det äldsta lagrade jobbet och fortsätter ta bort lagrade jobb tills det finns tillräckligt med minne för att behandla jobbet.</p> <ol style="list-style-type: none"> <li>1 Avbryt det aktuella utskriftsjobbet.</li> </ol>
Standardfack fullt	Ta bort pappersbunten så att meddelandet försvinner.
Skickar urval	Vänta på att meddelandet raderas.
Toner snart slut	<ol style="list-style-type: none"> <li>1 Byt ut tonerkassetten.</li> <li>1 Tryck på <b>Fortsätt</b> för att stänga meddelandet och fortsätta skriva ut.</li> </ol>
Magasin <x> är tomt	Fyll på papper i magasinet så att meddelandet stängs.
Snart slut i M. <x>	Lägg i mer papper i magasinet så att meddelandet försvinner.
Magasin <x> saknas	Sätt in magasinet i skrivaren.
USB	Skrivaren behandlar data via den angivna USB-porten.
USB <x>	
Visa förbrukningsmaterial	Visar aktuell nivå för alla skrivarens förbrukningsmaterial.
Väntar	<p>Skrivaren har tagit emot en sida för utskrift, men väntar på ett jobbslutskommando, ett sidmatningskommando eller ytterligare data.</p> <ol style="list-style-type: none"> <li>1 Skriv ut innehållet i bufferten genom att trycka på <b>Välj</b>.</li> <li>1 Avbryt det aktuella utskriftsjobbet.</li> </ol>









## Installera drivrutiner för nätverksutskrift

- [Skriva ut en sida med nätverksinställningar](#)
- [Tilldela skrivaren en IP-adress](#)
- [Kontrollera IP-inställningarna](#)
- [Windows](#)
- [Macintosh](#)
- [Linux/UNIX](#)
- [NetWare](#)

---

## Skriva ut en sida med nätverksinställningar

Om skrivaren är ansluten till ett nätverk kan du skriva ut en sida med nätverksinställningar för att kontrollera nätverksanslutningen. På den här sidan får du även viktig information om att konfigurera skrivaren för nätverksutskrift.

1. Kontrollera att skrivaren är på.
2. Tryck på knappen **Meny**  på manöverpanelen.
3. Tryck på **nedåtpilen**  tills  visas bredvid **Rapporter** och tryck sedan på **Välj** .
4. Tryck på **nedåtpilen**  tills  visas bredvid **Nätverksinställningar** och tryck sedan på **Välj** .

 **Obs!** Om en extra skrivarserver är installerad, visas **Skriv Nät1-inst** i teckenfönstret.

5. På den första delen av sidan med nätverksinställningar kontrollerar du att **status** är "Ansluten".

Om **status** är "Ej ansluten" kan det tänkas att den lokala anslutningen inte är aktiv eller att nätverkskabeln är trasig. Kontakta den systemsupportansvarige så att problemet kan lösas, och skriv ut en till sida med nätverksinställningar för att verifiera att skrivaren är ansluten till nätverket.







---

## Tilldela skrivaren en IP-adress





Om nätverket använder DHCP tilldelas en IP-adress automatiskt när du har anslutit nätverkskabeln till skrivaren. StandardIP-adressen ska vara **169.254.x.x**.

1. Titta efter en adress under rubriken TCP/IP på den sida med nätverksinställningar som skrevs ut i avsnittet [Skriva ut en sida med nätverksinställningar](#).
2. Gå till [Kontrollera IP-inställningarna](#) och börja med steg 2.





Om nätverket inte använder DHCP tilldelar du skrivaren en IP-adress manuellt. En av de enklaste metoderna är att använda manöverpanelen:

1. Tryck på knappen **Meny**  på manöverpanelen.
2. Tryck på **nedåtpilen**  tills  visas bredvid **Nätverk/portar** och tryck sedan på knappen **Välj** .
3. Tryck på **nedåtpilen**  tills  visas bredvid **TCP/IP** och tryck sedan på knappen **Välj** .

Standardnätverk visas om skrivaren har en nätverksport på skrivarens systemkort. Om en skrivarserver är installerad visas **Nätverkstillv. 1**.

4. Tryck på **nedåtpilen**  tills  visas bredvid **adress** och tryck sedan på **Välj** .
5. Använd den numeriska knappsatsen till att ange IP-adressen. När adressen är inskriven trycker du på knappen **Välj** .

Skickar urval visas en kort stund.

6. Tryck på **nedåtpilen**  tills  visas bredvid **Nätmask** och tryck sedan på **Välj** .
  7. Använd den numeriska knappsatsen till att ange IP-nätmasken. När adressen är inskriven trycker du på knappen **Välj** .
- Skickar urval visas en kort stund.

- Tryck på **nedåtpilen** ▼ tills ► visas bredvid Gateway och tryck sedan på **Välj** ✓.
- Använd den numeriska knappsatsen till att ange IP-gateway. När adressen är inskriven trycker du på knappen **Välj** ✓.  
Skickar urval visas en kort stund.
- Tryck på **Välj** ✓ tills skrivaren återgår till läget klar.

## Kontrollera IP-inställningarna

- Skriv ut ytterligare en sida med nätverksinställningar. Titta under rubriken "TCP/IP" och kontrollera att IP-adress, nätmask och gateway är rätt inställda. Mer hjälp finns i avsnittet [Skriva ut en sida med nätverksinställningar](#).
- Pinga skrivaren och kontrollera att den svarar. Gå till en MS-DOS-prompt (Kommandotolken) på en dator i nätverket och skriv "ping", följt av skrivarens nya IP-adress (t.ex. 192.168.0.11):

 **Obs!** På Windows-datorer klickar du på **Start** → **Program** → **Kommandotolken** eller **Start** → **Program** → **Tillbehör** → **Kommandotolken**.

Om skrivaren är aktiv i nätverket skickas ett svar.

När TCP/IP-inställningarna har angetts och kontrollerats installerar du skrivaren på alla datorer i nätverket.

<b>Operativsystem</b>
<a href="#">Windows</a>
<a href="#">Macintosh</a>
<a href="#">Linux/UNIX</a>
<a href="#">NetWare</a>

## Windows

I Windows-miljöer kan du konfigurera nätverksskrivare för direkt eller delad utskrift. Båda sätten att skriva ut i nätverk kräver installation av en skrivardrivrutin och att en nätverksskrivarport skapas.

### Skrivardrivrutiner som kan användas

Anpassade drivrutiner finns på cd-skivan *Drivers and Utilities*.

### Följande nätverksportar kan användas:

- Microsofts vanliga TCP/IP-port — Windows XP Professional x64, Windows XP, Windows Server 2003, och Windows 2000
- LPR — Windows NT 4.0
- Skrivarens nätverksportar — Windows XP Professional x64, Windows XP, Windows Server 2003, Windows 2000 och Windows 98 SE/Me

Om du vill ha grundläggande skrivarfunktionalitet installerar du en skrivardrivrutin och använder en skrivarport för systemnätverk, t.ex. en LPR eller en vanlig TCP/IP-port. Med skrivardrivrutinen och porten kan du bibehålla ett konsekvent användargränssnitt som används för alla skrivare i nätverket. Om du använder en anpassad nätverksport får du tillgång till fler funktioner, t.ex. meddelanden om skrivarens status.

## Direktanslutning med en nätverkskabel (en utskriftsserver används)

En utskriftsserver är en dator som hanterar alla klientutskriftsjobb centralt. Om skrivaren delas i en liten arbetsgruppsmiljö och du vill styra alla utskriftsjobb via nätverket, följer du nedanstående anvisningar om hur man ansluter skrivaren till en utskriftsserver.

- Sätt i cd-skivan *Drivers and Utilities* i datorn.
- Cd-skivan *Drivers and Utilities* bör starta installationsprogrammet automatiskt.  
Om den inte gör det, klickar du på **Start** → **Kör**, skriver **D:\setup.exe** (där D är enhetsbokstaven för din cd-enhet) och klickar därefter på **OK**.
- När skärmbilden för cd-skivan *Drivers and Utilities* visas, klickar du på **alternativet för nätverksinstallation - installera skrivaren för användning i ett nätverk**.

4. För lokal installation väljer du att installera skrivaren på den här datorn och klickar därefter på **Nästa**.

För fjärrinstallation:

- a. Välj alternativet för att installera skrivaren på en eller flera fjärrdatorer och klicka därefter på **Nästa**.
  - b. Ange ditt administrativa användarnamn och lösenord, klicka därefter på **Lägg till**.
  - c. Välj klienterna eller servrarna och klicka därefter på **Nästa**.
5. Välj den nätverksskrivare som du vill installera. Om inte din skrivare visas i listan, klickar du på **Uppdatera** för att uppdatera listan eller klicka på **Lägg till skrivare** för att lägga till en skrivare i nätverket.
  6. Välj alternativet att installera skrivaren på en server och klicka därefter på **Nästa**.
  7. Välj din skrivare i listan. Om du vill ändra skrivarnamnet som visas i listan, anger du ett nytt namn i fältet för skrivarnamn
  8. Om du vill att andra användare i nätverket ska komma åt denna skrivare, markerar du alternativet att dela skrivaren med andra datorer och anger därefter ett delningsnamn som användarna lätt kan identifiera.
  9. Klicka på **Nästa**.
  10. Välj den programvara och dokumentation som du vill installera och klicka därefter på **Installera**.
  11. När skärmen **Grattis!** visas, väljer du om datorn ska startas om eller inte, klicka därefter på **Slutför**.

## Direktanslutning med en nätverkskabel (ingen utskriftsserver)

Om skrivaren delas i en liten arbetsgruppsmiljö och du inte vill använda en utskriftsserver, följer du nedanstående anvisningar om hur man ansluter skrivaren direkt till en klientdator.

1. Sätt i cd-skivan *Drivers and Utilities* i datorn.
2. Cd-skivan *Drivers and Utilities* bör starta installationsprogrammet automatiskt.

Om den inte gör det, klickar du på **Start**→**Kör**, skriver **D:\setup.exe** (där D är enhetsbokstaven för din cd-enhet) och klickar därefter på **OK**.

3. När skärmbilden för cd-skivan *Drivers and Utilities* visas, klickar du på **alternativet för nätverksinstallation - installera skrivaren för användning i ett nätverk**.
4. Välj alternativet för att installera skrivaren på en eller flera fjärrdatorer) och klicka därefter på **Nästa**.
5. Ange ditt administrativa användarnamn och lösenord, klicka därefter på **Lägg till**.
6. Välj klienterna eller servrarna och klicka därefter på **Nästa**.
7. Välj den nätverksskrivare som du vill installera och klicka därefter på **Nästa**. Om inte din skrivare visas i listan, klickar du på **Uppdatera** för att uppdatera listan eller klickar på **Lägg till skrivare** för att lägga till en skrivare i nätverket.
8. Välj din skrivare i listan. Om du vill ändra skrivarnamnet som visas i listan, anger du ett nytt namn i fältet för skrivarnamn
9. Om du vill att andra användare i nätverket ska komma åt denna skrivare, markerar du alternativet att dela skrivaren med andra datorer och anger därefter ett delningsnamn som användarna lätt kan identifiera.
10. Klicka på **Nästa**.
11. Välj den programvara och dokumentation som du vill installera och klicka därefter på **Installera**.
12. När skärmen **Grattis!** visas, skriver du ut en testsida för att kontrollera att programvaran installerats korrekt.
13. Klicka på **Slutför** för att avsluta.

## Lokal anslutning med en USB- eller parallellkabel (en utskriftsserver används)

Om du ansluter skrivaren med en USB- eller parallellkabel och du vill dela den med flera användare, följer du nedanstående anvisningar för att ansluta skrivaren till en utskriftsserver.

 **Obs!** Anslut en nätverkskabel till skrivaren för att komma åt Dells webbverktyg för skrivarkonfiguration. Detta program är inte tillgängligt när skrivaren är ansluten till en dator med en USB- eller parallellkabel.

Vissa av Windows operativsystem kan innehålla skrivardrivrutiner som är kompatibla med skrivaren.

 **Obs!** När du installerar en anpassad drivrutin ersätts inte systemdrivrutinen. Ett särskilt skrivarobjekt skapas och visas i skrivarmappen.

Datorns operativsystem:	Använd den här typen av kabel:
Windows XP Professional x64 Windows XP Windows 2003 Server Windows 2000 Windows Me Windows 98 SE	USB eller parallell
Windows NT	Parallell

## Installera skrivarprogramvara

 **Obs!** I Windows XP Professional x64, Windows XP Professional och Windows NT måste du ha administrativ behörighet för att installera skrivardrivrutiner på datorn.

- Slå på datorn och sätt i cd-skivan *Drivers and Utilities*. Cd-skivan *Drivers and Utilities* bör startas automatiskt. Det kan ta några sekunder.  
Om cd-skivan inte startas automatiskt går du till cd-enheten och dubbelklickar på *setup.exe*.
- När skärmbilden för cd-skivan *Drivers and Utilities* visas, klickar du på **alternativet för nätverksinstallation - installera skrivaren för användning i ett nätverk**.
- För lokal installation väljer du att installera skrivaren på den här datorn och klickar därefter på **Nästa**.  
För fjärrinstallation:
  - Välj alternativet för att installera skrivaren på en eller flera fjärrdatorer) och klicka därefter på **Nästa**.
  - Ange ditt administrativa användarnamn och lösenord, klicka därefter på **Lägg till**.
  - Välj klienterna eller servrarna och klicka därefter på **Nästa**.
- Välj den nätverksskrivare som du vill installera. Om inte din skrivare visas i listan, klickar du på **Uppdatera** för att uppdatera listan eller klicka på **Lägg till skrivare** för att lägga till en skrivare i nätverket.
- Välj alternativet att installera skrivaren på en server och klicka därefter på **Nästa**.
- Välj din skrivare i listan. Om du vill ändra skrivarnamnet som visas i listan, anger du ett nytt namn i fältet för skrivarnamn
- Om du vill att andra användare i nätverket ska komma åt denna skrivare, markerar du alternativet att dela skrivaren med andra datorer och anger därefter ett delningsnamn som användarna lätt kan identifiera.
- Klicka på **Nästa**.
- Välj den programvara och dokumentation som du vill installera och klicka därefter på **Installera**.  
När alla filer har installerats på datorn visas meddelandet **Grattis!** och uppmanar dig att ansluta skrivaren.
- Klicka på **Slutför** och anslut sedan skrivaren till datorn med en USB- eller parallellkabel. Slå på skrivaren.  
Microsofts Plug-N-Play-funktion avslutar skrivarinstallationen och meddelar när installationen är klar.

## Installera fler drivrutiner till skrivaren.

Följ nedanstående steg om du vill installera fler drivrutiner till skrivaren på datorn.

- Slå på datorn och sätt i cd-skivan *Drivers and Utilities*. Om cd-skivan *Drivers and Utilities* visas, klickar du på **Avbryt**.
- I *Windows XP*, klicka på **Start**→**Kontrollpanelen**→**Skrivare och annan maskinvara**→**Skrivare och fax**.  
I *övriga operativsystem* klickar du på **Start**→**Inställningar**→**Skrivare**.
- Dubbelklicka på **Lägg till skrivare**.
- Klicka på **Nästa**.
- Välj Lokal skrivare som är ansluten till denna dator och klicka sedan på **Nästa**.
- Välj den port som ska användas till skrivaren och klicka sedan på **Nästa**.
- Välj **Diskett finns**.
- Gå till cd-enheten och välj rätt drivrutin för ditt operativsystem.

 **Obs!** Om du installerade skrivardrivrutinerna från cd-skivan *Drivers and Utilities* innan du anslöt skrivaren till datorn, installerades PCL-drivrutinen för ditt operativsystem som standard.

Operativsystem	Drivrutintyp	Drivrutinnamn
Windows XP Professional x64	PCL	D:\Drivers\Print\x64\dkaatb40.inf
	PS	D:\Drivers\Print\x64\dkaat940.inf
Windows XP Windows 2003 Server Windows 2000	PCL	D:\Drivers\Print\Win_2kXP\dkaat2da.inf
	PS	D:\Drivers\Print\Win_2kXP\dkaat1da.inf
Windows NT	PCL	D:\Drivers\Print\Win_NT.4.0\dkaat2da.inf
	PS	D:\Drivers\Print\Win_NT.4.0\dkaat1da.inf
Windows Me Windows 98 SE	PCL	D:\Drivers\Print\Win_9xme\<dinspråkmapp>\dkaat2da.inf
	PS	D:\Drivers\Print\Win_9xme\<dinspråkmapp>\dkaat1da.inf

- Klicka på **Öppna** och därefter på **OK**.
- Välj den drivrutintyp du vill installera (PCL eller PS) under **Tillverkare** och skrivarmodell under **Skrivare**. Klicka sedan på **Nästa**.
- Klicka dig igenom resten av **Guiden Lägg till skrivare**. Installera sedan skrivardrivrutinen genom att klicka på **Slutför**.

## Delad utskrift

 **Obs!** Rådgör med nätverksadministratören om vilken skrivardrivrutin som ska användas om du behöver ställa in skrivaren till ett operativsystem med en blandning av 32 och 64 bitar. Besök [support.dell.com](http://support.dell.com) för ytterligare information om utskrifter i en blandad miljö.

Du kan använda Microsofts metoder Peka och skriv ut eller Peer-to-Peer för att dela på en skrivare i nätverket med en USB- eller parallellkabelanslutning. För att kunna använda en av dessa metoder måste du först dela skrivaren och därefter installera den delade skrivaren på klientdatorerna.

Men om du använder en av dessa Microsoft-metoder, kan du inte använda alla Dell-funktioner som t.ex. statusövervakning som installeras via cd-skivan *Drivers and Utilities*.

### Dela ut skrivaren

1. I *Windows XP*, klicka på **Start**→**Kontrollpanelen**→**Skrivare och annan maskinvara**→**Skrivare och fax**.

*I övriga operativsystem* klickar du på **Start**→**Inställningar**→**Skrivare**.

2. Välj skrivare.
3. Klicka på **Arkiv**→**Dela ut**.
4. Klicka på **Klicka här om du förstär säkerhetsriskerna men ändå vill dela skrivare utan att köra guiden**.
5. Välj **Aktivera skrivardelning** och klicka därefter på **OK**.
6. Välj **Dela ut den här skrivaren** och ange ett namn i textrutan Resursnamn.
7. Klicka på **Ytterligare drivrutiner** och välj operativsystemen för alla nätverksklienter som skriver ut på denna skrivare.
8. Klicka på **OK**.

Om det saknas filer uppmanas du att sätta i cd-skivan med serverns operativsystem.

För att kontrollera att skrivaren delats ut korrekt:

1. Kontrollera att skrivarobjektet i skrivarmappen visar att den är delad. I t.ex. Windows 2000 visas en hand under skrivarikonen.
1. Bläddra i Mina nätverksplatser eller Nätverket. Hitta värdnamnet på servern och se efter det delade namnet som du tilldelade skrivaren.

När skrivaren nu är delad kan du installera skrivaren på nätverksklienter med hjälp av metoderna Peka och skriv ut eller peer-to-peer.

## Installera den delade skrivaren på klientdatorer

### Peka och skriv ut

Med den här metoden utnyttjas systemresurserna bäst. Utskriftsservern hanterar drivrutinsmodifikationer och bearbetar utskriftsjobb. På så sätt kan nätverksklienter återgå till sina program mycket snabbare.

Om du använder Peka- och skriv ut-metoden, kopieras en undergrupp av drivrutinsinformation från utskriftsservern till klientdatorn. Denna information räcker för att skicka ett utskriftsjobb till skrivaren.

1. På Windows-skrivbordet på klientdatorn, dubbelklickar du på **Mina nätverksplatser** eller **Nätverket**.
2. Leta upp värdnamnet på utskriftsserverdatorn och dubbelklicka på det.
3. Högerklicka på namnet till den delade skrivaren och klicka därefter på **Installera** eller **Anslut**.

Vänta medan drivrutinsinformationen kopieras från utskriftsserverdatorn till klientdatorn och det nya skrivarobjektet läggs till i skrivarmappen. Tiden det tar varierar beroende på nätverkstrafik och andra faktorer.

4. Stäng Mina nätverksplatser eller Nätverket.
5. Skriv ut en testsida för att kontrollera skrivarinstallationen.
6. I *Windows XP*, klicka på **Start**→**Kontrollpanelen**→**Skrivare och annan maskinvara**→**Skrivare och fax**.

*I övriga operativsystem* klickar du på **Start**→**Inställningar**→**Skrivare**.

7. Markera den skrivare som du precis skapat.
8. Klicka på **Arkiv**→**Egenskaper**.
9. På fiiken Allmänt klickar du på **Skriv ut testsida**.

När testsidan skrivits ut är skrivarinstallationen klar.

## Peer-to-Peer

Om du använder metoden Peer-to-Peer, installeras skrivardrivrutinen helt på varje klientdator. Nätverksklienter styr fortfarande drivrutinsmodifikationer. Klientdatorn bearbetar utskriftsjobbet.

1. I *Windows XP*, klicka på **Start**→**Kontrollpanelen**→**Skrivare och annan maskinvara**→**Skrivare och fax**.

I *övriga operativsystem* klickar du på **Start**→**Inställningar**→**Skrivare**.

2. Klicka på **Lägg till en skrivare** för att starta guiden **Lägg till skrivare**.
3. Klicka på **Nätverksskrivare**.
4. Välj nätverksskrivaren i listan över delade skrivare. Om inte skrivaren visas i listan anger du skrivarens sökväg i textrutan.

Exempel: \\<utskriftsserverns värdnamn>\<namn på delad skrivare>

Utskriftsserverns värdnamn är det namn med vilket den identifieras på nätverket. Namnet på den delade skrivaren är det namn som tilldelades under utskriftsserverinstallationen.

5. Klicka på **OK**.

Om detta är en ny skrivare uppmanas du eventuellt att installera en skrivardrivrutin. Om det inte finns någon systemdrivrutin måste du ange en sökväg till tillgängliga drivrutiner.

6. Ange om denna skrivare ska vara standardskrivaren för klienten och klicka därefter på **Slutför**.

7. Skriv ut en testsida för att kontrollera skrivarininstallationen:

- a. I *Windows XP*, klicka på **Start**→**Kontrollpanelen**→**Skrivare och annan maskinvara**→**Skrivare och fax**.

I *övriga operativsystem* klickar du på **Start**→**Inställningar**→**Skrivare**.

- b. Markera den skrivare som du precis skapat.
- c. Klicka på **Arkiv**→**Egenskaper**.
- d. På fliken **Allmänt** klickar du på **Skriv ut testsida**.

När testsidan skrivits ut är skrivarininstallationen klar.

---

## Macintosh

 **Obs!** I en PPD-fil (PostScript Printer Description) finns detaljerad information om skrivaren som används av UNIX- eller Macintosh-datorer.

För att användarna i Macintosh-nätverk ska kunna skriva ut på en nätverksskrivare måste de installera en anpassad PPD-fil (PostScript Printer Description) och antingen skapa en nätverksskrivare i datorn (Mac OS 8.6–9.x) eller en skrivarkö i Utskriftskontroll (Mac OS X).

## Mac OS X

### Steg 1: Installera en anpassad PPD-fil

Installera en PPD-fil (PostScript Printer Description) på datorn.

1. Sätt i cd-skivan *Drivers and Utilities*.
2. Dubbelklicka på skrivarens installationspaket.

 **Obs!** En PPD-fil förser en Macintosh-dator med detaljerad information om en skrivare.

3. Klicka på **Fortsätt** i **välkomstfönstret** och en gång till när du läst Readme-filen.
4. Klicka på **Fortsätt** när du har läst licensavtalet och klicka på **Acceptera** om du godkänner avtalsvillkoren.
5. Välj en **destination** och klicka sedan på **Fortsätt**.
6. Klicka på **Installera** i fönstret **Enkel installation**.
7. Ange lösenordet och klicka på **OK**. Alla nödvändiga program installeras på datorn.
8. Klicka på **Stäng** när installationen är klar.

### Steg 2: Skapa en utskriftskö i Utskriftskontroll eller skrivarens konfigurationsverktyg

#### Använda AppleTalk Printing

Följ de här stegen när du vill skapa en skrivarkö med AppleTalk Printing

1. Öppna Finder, klicka på **Program** och sedan på **Verktyg**.
2. Dubbelklicka på **Utskriftskontroll** eller på **skrivarens konfigurationsverktyg**.
3. Välj **Lägg till skrivare** i skrivarmenyn.
4. Välj **AppleTalk** i snabbmenyn som visas.

 **Obs!** På sidan med nätverksinställningar under rubriken AppleTalk ser du vilken zon eller skrivare du ska välja.

5. Välj **AppleTalk**-zonen i listan.
6. Välj den nya skrivaren i listan och klicka sedan på **Lägg till**.
7. Bekräfta skrivarinstallationen:
  - a. Öppna Finder, klicka på **Program** och sedan på **TextEdit**.
  - b. Välj **Skriv ut** i menyn Arkiv.
  - c. Välj **Sammanfattning** på menyn Kopior & Sidor.

 **Obs!** Om du är osäker på vilken zon eller skrivare du ska välja kan du titta på inställningssidan för nätverk under rubriken AppleTalk för att hitta skrivarens standardnamn.

- o Om PPD-filen som visas i fönstret **Sammanfattning** är korrekt för skrivaren är skrivarinstallationen slutförd.
- o Om PPD-filen som visas i fönstret **Sammanfattning** inte är korrekt för skrivaren tar du bort skrivaren från skrivarlistan i **Utskriftskontroll** eller **skrivarens konfigurationsverktyg** och upprepar [steg 1: Installera en anpassad PPD-fil](#).

## Använda IP-utskrift

Följ de här stegen när du vill skapa en skrivarkö med IP-utskrift. Information om hur du skapar en AppleTalk-skrivarkö finns i [steg 2: Skapa en utskriftskö i Utskriftskontroll eller skrivarens konfigurationsverktyg](#)

1. Öppna Finder, klicka på **Program** och sedan på **Verktyg**.
2. Dubbelklicka på **Utskriftskontroll** eller på **skrivarens konfigurationsverktyg**.
3. Välj **Lägg till skrivare** i skrivarmenyn.
4. Välj **IP-utskrift** i snabbmenyn som visas.
5. Ange IP-adress eller skrivarens DNS-namn i rutan för **skrivaradress**.
6. Välj skrivartillverkare på snabbmenyn **Skrivarmodell**.
7. Välj den nya skrivaren i listan och klicka sedan på **Lägg till**.
8. Bekräfta skrivarinstallationen:
  - a. Öppna Finder, klicka på **Program** och sedan på **TextEdit**.
  - b. Välj **Skriv ut** i menyn Arkiv.
  - c. Välj **Sammanfattning** på menyn Kopior & Sidor.
  - d. Gör något av följande:

- o Om PPD-filen som visas i fönstret **Sammanfattning** är korrekt för skrivaren är skrivarinstallationen slutförd.
- o Om PPD-filen som visas i fönstret **Sammanfattning** inte är korrekt för skrivaren tar du bort skrivaren från skrivarlistan i **Utskriftskontroll** eller **skrivarens konfigurationsverktyg** och upprepar [steg 1: Installera en anpassad PPD-fil](#).

## Mac OS 9.x

### Steg 1: Installera en anpassad PPD-fil

1. Sätt i cd-skivan *Drivers and Utilities*.
2. Dubbelklicka på **Klassisk** och dubbelklicka sedan på skrivarens installationsprogram.

 **Obs!** En PPD-fil förser en Macintosh-dator med detaljerad information om en skrivare.

3. Välj lämpligt språk och klicka på **Fortsätt**.
4. Klicka på **Fortsätt** när du har läst Readme-filen.
5. Klicka på **Fortsätt** när du har läst licensavtalet och klicka på **Acceptera** om du godkänner avtalsvillkoren.
6. Klicka på **Installera** i fönstret **Enkel installation**. Alla nödvändiga filer installeras på datorn.
7. Klicka på **Stäng** när installationen är klar.

### Steg 2: Skapa en skrivbordsskrivare

1. I **Väljaren** väljer du drivrutinen **LaserWriter 8**.
  2. Om du använder nätverksrouter väljer du standardzonen i listan. Om du är osäker på vilken zon du ska välja kan du titta på sidan med nätverksinställningar under zonens AppleTalk.
  3. Välj den nya skrivaren i listan.
  4. Om du är osäker på vilken skrivare du ska välja kan du titta på inställningssidan för nätverk under rubriken AppleTalk för att hitta skrivarens standardnamn.
  5. Klicka på **Skapa**.
  6. Se till att det finns en ikon bredvid skrivarnamnet i **Väljaren**.
  7. Stäng fönstret **Väljaren**.
  8. Bekräfta skrivarinstallationen.
    - a. Klicka på den skrivarikon som just skapats på skrivbordet.
    - b. Välj **Utskrift** → **Ändra inställningar**.
      - o Om PPD-filen som visas i menyns **PPD-fildel (PostScript Printer Description)** är rätt inställd för skrivaren är skrivarinstallationen slutförd.
      - o Om PPD-filen som visas i menyns **PPD-fildel inte** är rätt inställd för skrivaren upprepar du [steg 1: Installera en anpassad PPD-fil](#).
- 

## Linux/UNIX

Lokal utskrift kan användas lokalt på många Linux- och UNIX-plattformar, t.ex. Sun Solaris och Red Hat.

Skrivardrivrutiner finns på cd-skivan *Drivers and Utilities*. Alla skrivardrivrutiner klarar att lokalt skriva ut via en parallellanslutning. Drivrutinspaketet för Sun Solaris kan använda USB-anslutningar för Sun Ray och Sun-arbetsstationer.

### Innan du installerar

Gör följande innan du installerar skrivardrivrutiner:

1. Kontrollera att du har loggat på som rotanvändare.
2. Kontrollera att du har tillräckligt med utrymme på hårddisken för en komplett installation.
3. Skapa en administrativ användargrupp.

När du installerar skrivardrivrutiner kommer du att bli frågad om du vill ändra den administrativa användargruppen för skrivardrivrutiner. Den förinställda administrativa gruppen är bin.

Om du har en administrativ grupp på din värd kanske du vill använda den gruppen som skrivardrivrutinernas administrativa grupp. Icke-administrativa användare kan inte lägga till eller ta bort köer.

4. Bestäm var paketet med skrivardrivrutinerna ska installeras.

Paketet med skrivardrivrutinerna kan installeras på olika sätt. Du kan installera skrivardrivrutiner på:

- 1 Varje arbetsstation som kör skrivardrivrutiner.
- 1 En värd, sedan kan alla andra arbetsstationer NFS-montera skrivardrivrutinernas filer. För mer hjälp, se NFS-montera skrivardrivrutiner.

### Operativsystem som stöds

Kontrollera att du kör en av följande Linux-versioner med de senaste utgivna korrigeringsfilerna.

- 1 Debian GNU/Linux
- 1 Linspire Linux
- 1 RedHat Linux
- 1 SuSE Linux

### Systemkrav för Linux

Skrivardrivrutiner kräver minst 70 MB av Linux-installationsutrymme i `/usr/local`.



## Installera på RedHat Linux eller SuSE Linux

1. Läs detta [innan du installerar](#).
2. Montera CD:n.
3. Byt katalog till den med paketfilen. Om du monterade cd-skivan till /mnt/cdrom:

```
# cd /mnt/cdrom/unix/packages
```

4. Installera paketfilen:

```
# rpm -ivh print-drivers-linux-glibc2-x86.rpm
```

5. Kör följande installationsskript så avslutas installationen:

```
# /usr/local/dell/setup.dellprint
```

 **Obs!** Det är möjligt att din specifika skrivardrivrutin inte är inkluderad i standardpaketet. Kontrollera din skrivares CD-skiva eller på Internet och se om det finns några insticksprogram för skrivardrivrutiner tillgängliga.

## Installera på Linspire eller Debian GNU/Linux

1. Läs detta [innan du installerar](#).
2. Montera CD:n.
3. Byt katalog till den med paketfilen. Om du monterade cd-skivan till /mnt/cdrom:

```
# cd /mnt/cdrom/unix/packages
```

4. Installera paketfilen:

```
# deb -i print-drivers-linux-glibc2-x86.deb
```

5. Kör följande installationsskript så avslutas installationen:

```
# /usr/local/dell/setup.dellprint
```

 **Obs!** Det är möjligt att din specifika skrivardrivrutin inte är inkluderad i standardpaketet. Kontrollera din skrivares CD-skiva eller på Internet och se om det finns några insticksprogram för skrivardrivrutiner tillgängliga.

## Installera på Sun Solaris SPARC

1. Ställ in NONABI\_SCRIPTS-miljövariabeln till TRUE.
2. Installera paketfilen:
  - a. Kontrollera om du kör Volume Manager genom att skriva in följande på kommandoraden och sedan trycka på **Enter**:

```
# ps -ef | grep vold
```

Vold-processen körs om du får svar. Därmed körs även Volume Manager. Cd-skivan monterar automatiskt. Starta paketinstallationsprogrammet genom att skriva in:

```
# pkgadd -d /cdrom/cdrom0/unix/packages/ print-drivers-solaris2-sparc.pkg
```

Volume Manager körs inte om svar uteblir.

- o Se till att /cdrom-katalogen finns.
  - o Montera CD:n. Om sökvägen till cd-enheten exempelvis är /dev/dsk/c0t6d0s2, är kommandot: # mount -F hfsfs -o ro /dev/dsk/c0t6d0s2 /cdrom
  - o Starta paketinstallationsprogrammet genom att skriva in: # pkgadd -d /cdrom/unix/packages/ print-drivers-solaris2-sparc.pkg
- b. Fortsätt med instruktionerna på skärmen.

3. Nu visas en lista över tillgängliga skrivare:

Installera samtliga paket genom att skriva in alla och sedan trycka på **Enter**.

Installera enstaka paket genom att skriva in varje paketnummer och avgränsa med komma. Tryck sedan på **Enter**. Exempel: 1,2,3.

4. Följ uppmaningarna och svara på eventuella frågor som visas på skärmen:

- a. Acceptera originalvärden genom att trycka på **Enter**.
- b. Svara på ja/nej-frågor genom att skriva in j, n eller ?. Tryck sedan på **Enter**.
- c. Avsluta genom att skriva in a när ett meddelande visas om att installationen slutförts.

## Ta bort skrivardrivrutiner

En systemadministratör tar bort skrivardrivrutiner med hjälp av verktygen i den här tabellen.

Beroende på vilket operativsystem du använder, kan du märka skrivardrivrutinerna för borttagning efter att du har startat programmet eller så skriver du in namnen på de skrivardrivrutiner du vill ta bort på kommandoraden. Titta även i ditt operativsystems dokumentation för mer information.

Operativsystem	Verktyg för borttagning av paket
RedHat Linux och SuSE Linux	rpm -e
Linspire Linux och Debian GNU/Linux	dpkg -r

Du kan ta bort symboliska länkar som skapats under installationen genom att köra avinstallationsskriptet:

```
//usr/local/dell/DELLPrtDrv.unlink
```

## Ta bort återstående kataloger

Vanligtvis tar paketfilborttagningsverktyg bort kataloger som delas av mer än ett paket. Efter att alla skrivardrivrutinpaket har tagits bort är det möjligt att en del kataloger måste tas bort manuellt.

Du kan kontrollera om det finns några kataloger kvar efter att du har tagit bort paketen genom att titta i katalogen där du installerade skrivardrivrutinerna. Som standardinställning installeras skrivardrivrutiner på följande plats: `/usr/local/dell/unix_prt_drivers`.

---

## NetWare

### NDPS/iPrint

Skrivaren fungerar i Novell Distributed Print Services (NDPS/iPrint). Den senaste informationen om hur du installerar nätverksskrivare i NetWare-miljö finns i Novell-dokumentationen.

### Köbaserad utskrift

Gå till mappen **Interwin** på cd-skivan *Drivers and Utilities* och öppna **Readme**-filen.

# Other Third-Party Licenses (Software)

---

## The Apache Software License, Version 1.1

Copyright (c) 2000 The Apache Software Foundation. All rights reserved.

Redistribution and use in source and binary forms, with or without modification, are permitted provided that the following conditions are met:

1. Redistributions of source code must retain the above copyright notice, this list of conditions and the following disclaimer.
2. Redistributions in binary form must reproduce the above copyright notice, this list of conditions and the following disclaimer in the documentation and/or other materials provided with the distribution.
3. The end-user documentation included with the redistribution, if any, must include the following acknowledgment:  
  
"This product includes software developed by the Apache Software Foundation (<http://www.apache.org/>)."  
  
Alternately, this acknowledgment may appear in the software itself, if and wherever such third-party acknowledgments normally appear.
4. The names "Apache" and "Apache Software Foundation" must not be used to endorse or promote products derived from this software without prior written permission. For written permission, please contact [apache@apache.org](mailto:apache@apache.org).
5. Products derived from this software may not be called "Apache", nor may "Apache" appear in their name, without prior written permission of the Apache Software Foundation.

THIS SOFTWARE IS PROVIDED "AS IS" AND ANY EXPRESSED OR IMPLIED WARRANTIES, INCLUDING, BUT NOT LIMITED TO, THE IMPLIED WARRANTIES OF MERCHANTABILITY AND FITNESS FOR A PARTICULAR PURPOSE ARE DISCLAIMED. IN NO EVENT SHALL THE APACHE SOFTWARE FOUNDATION OR ITS CONTRIBUTORS BE LIABLE FOR ANY DIRECT, INDIRECT, INCIDENTAL, SPECIAL, EXEMPLARY, OR CONSEQUENTIAL DAMAGES (INCLUDING, BUT NOT LIMITED TO, PROCUREMENT OF SUBSTITUTE GOODS OR SERVICES; LOSS OF USE, DATA, OR PROFITS; OR BUSINESS INTERRUPTION) HOWEVER CAUSED AND ON ANY THEORY OF LIABILITY, WHETHER IN CONTRACT, STRICT LIABILITY, OR TORT (INCLUDING NEGLIGENCE OR OTHERWISE) ARISING IN ANY WAY OUT OF THE USE OF THIS SOFTWARE, EVEN IF ADVISED OF THE POSSIBILITY OF SUCH DAMAGE.

This software consists of voluntary contributions made by many individuals on behalf of the Apache Software Foundation. For more information on the Apache Software Foundation, please see <http://www.apache.org/>.

Portions of this software are based upon public domain software originally written at the National Center for Supercomputing Applications, University of Illinois, Urbana-Champaign.

\$Id: LICENSE.txt,v 1.11 2004/02/06 09:32:57 jhunter Exp \$

Copyright (C) 2000-2004 Jason Hunter & Brett McLaughlin.

All rights reserved.

Redistribution and use in source and binary forms, with or without modification, are permitted provided that the following conditions are met:

1. Redistributions of source code must retain the above copyright notice, this list of conditions, and the following disclaimer.
2. Redistributions in binary form must reproduce the above copyright notice, this list of conditions, and the disclaimer that follows these conditions in the documentation and/or other materials provided with the distribution.
3. The name "JDOM" must not be used to endorse or promote products derived from this software without prior written permission. For written permission, please contact [request@jdom.org](mailto:request@jdom.org).
4. Products derived from this software may not be called "JDOM", nor may "JDOM" appear in their name, without prior written permission from the JDOM Project Management ([request@jdom.org](mailto:request@jdom.org)).

In addition, we request (but do not require) that you include in the end-user documentation provided with the redistribution and/or in the software itself an acknowledgement equivalent to the following:

"This product includes software developed by the JDOM Project (<http://www.jdom.org/>)."

Alternatively, the acknowledgment may be graphical using the logos available at <http://www.jdom.org/images/logos>.

THIS SOFTWARE IS PROVIDED "AS IS" AND ANY EXPRESSED OR IMPLIED WARRANTIES, INCLUDING, BUT NOT LIMITED TO, THE IMPLIED WARRANTIES OF MERCHANTABILITY AND FITNESS FOR A PARTICULAR PURPOSE ARE DISCLAIMED. IN NO EVENT SHALL THE JDOM AUTHORS OR THE PROJECT CONTRIBUTORS BE LIABLE FOR ANY DIRECT, INDIRECT, INCIDENTAL, SPECIAL, EXEMPLARY, OR CONSEQUENTIAL DAMAGES (INCLUDING, BUT NOT LIMITED TO, PROCUREMENT OF SUBSTITUTE GOODS OR SERVICES; LOSS OF USE, DATA, OR PROFITS; OR BUSINESS INTERRUPTION) HOWEVER CAUSED AND ON ANY THEORY OF LIABILITY, WHETHER IN CONTRACT, STRICT LIABILITY, OR TORT (INCLUDING NEGLIGENCE OR OTHERWISE) ARISING IN ANY WAY OUT OF THE USE OF THIS SOFTWARE, EVEN IF ADVISED OF THE POSSIBILITY OF SUCH DAMAGE.

This software consists of voluntary contributions made by many individuals on behalf of the JDOM Project and was originally created by Jason Hunter ([jhunter@jdom.org](mailto:jhunter@jdom.org)) and Brett McLaughlin ([brett@jdom.org](mailto:brett@jdom.org)). For more information on the JDOM Project, please see <http://www.jdom.org/>.

---

## GNU LIBRARY GENERAL PUBLIC LICENSE

Version 2, June 1991

Copyright (C) 1991 Free Software Foundation, Inc.

675 Mass Ave, Cambridge, MA 02139, USA

Everyone is permitted to copy and distribute verbatim copies of this license document, but changing it is not allowed.

[This is the first released version of the library GPL. It is numbered 2 because it goes with version 2 of the ordinary GPL.]

### Preamble

The licenses for most software are designed to take away your freedom to share and change it. By contrast, the GNU General Public Licenses are intended to guarantee your freedom to share and change free software--to make sure the software is free for all its users.

This license, the Library General Public License, applies to some specially designated Free Software Foundation software, and to any other libraries whose authors decide to use it. You can use it for your libraries, too.

When we speak of free software, we are referring to freedom, not price. Our General Public Licenses are designed to make sure that you have the freedom to distribute copies of free software (and charge for this service if you wish), that you receive source code or can get it if you want it, that you can change the software or use pieces of it in new free programs; and that you know you can do these things.

To protect your rights, we need to make restrictions that forbid anyone to deny you these rights or to ask you to surrender the rights. These restrictions translate to certain responsibilities for you if you distribute copies of the library, or if you modify it.

For example, if you distribute copies of the library, whether gratis or for a fee, you must give the recipients all the rights that we gave you. You must make sure that they, too, receive or can get the source code. If you link a program with the library, you must provide complete object files to the recipients so that they can relink them with the library, after making changes to the library and recompiling it. And you must show them these terms so they know their rights.

Our method of protecting your rights has two steps: (1) copyright the library, and (2) offer you this license which gives you legal permission to copy, distribute and/or modify the library.

Also, for each distributor's protection, we want to make certain that everyone understands that there is no warranty for this free library. If the library is modified by someone else and passed on, we want its recipients to know that what they have is not the original version, so that any problems introduced by others will not reflect on the original authors' reputations.

Finally, any free program is threatened constantly by software patents. We wish to avoid the danger that companies distributing free software will individually obtain patent licenses, thus in effect transforming the program into proprietary software. To prevent this, we have made it clear that any patent must be licensed for everyone's free use or not licensed at all.

Most GNU software, including some libraries, is covered by the ordinary GNU General Public License, which was designed for utility programs. This license, the GNU Library General Public License, applies to certain designated libraries. This license is quite different from the ordinary one; be sure to read it in full, and don't assume that anything in it is the same as in the ordinary license.

The reason we have a separate public license for some libraries is that they blur the distinction we usually make between modifying or adding to a program and simply using it. Linking a program with a library, without changing the library, is in some sense simply using the library, and is analogous to running a utility program or application program. However, in a textual and legal sense, the linked executable is a combined work, a derivative of the original library, and the ordinary General Public License treats it as such.

Because of this blurred distinction, using the ordinary General Public License for libraries did not effectively promote software sharing, because most developers did not use the libraries. We concluded that weaker conditions might promote sharing better.

However, unrestricted linking of non-free programs would deprive the users of those programs of all benefit from the free status of the libraries themselves. This Library General Public License is intended to permit developers of non-free programs to use free libraries, while preserving your freedom as a user of such programs to change the free libraries that are incorporated in them. (We have not seen how to achieve this as regards changes in header files, but we have achieved it as regards changes in the actual functions of the Library.) The hope is that this will lead to faster development of free libraries.

The precise terms and conditions for copying, distribution and modification follow. Pay close attention to the difference between a "work based on the library" and a "work that uses the library". The former contains code derived from the library, while the latter only works together with the library. Note that it is possible for a library to be covered by the ordinary General Public License rather than by this special one.

## GNU LIBRARY GENERAL PUBLIC LICENSE

### TERMS AND CONDITIONS FOR COPYING, DISTRIBUTION AND MODIFICATION

This License Agreement applies to any software library which contains a notice placed by the copyright holder or other authorized party saying it may be distributed under the terms of this Library General Public License (also called "this License"). Each licensee is addressed as "you".

A "library" means a collection of software functions and/or data prepared so as to be conveniently linked with application programs (which use some of those functions and data) to form executables.

The "Library", below, refers to any such software library or work which has been distributed under these terms. A "work based on the Library" means either the Library or any derivative work under copyright law: that is to say, a work containing the Library or a portion of it, either verbatim or with modifications and/or translated straightforwardly into another language. (Hereinafter, translation is included without limitation in the term "modification".)

"Source code" for a work means the preferred form of the work for making modifications to it. For a library, complete source code means all the source code for all modules it contains, plus any associated interface definition files, plus the scripts used to control compilation and installation of the library.

Activities other than copying, distribution and modification are not covered by this License: they are outside its scope. The act of running a program using the Library is not restricted, and output from such a program is covered only if its contents constitute a work based on the Library (independent of the use of the Library in a tool for writing it). Whether that is true depends on what the Library does and what the program that uses the Library does.

1. You may copy and distribute verbatim copies of the Library's complete source code as you receive it, in any medium, provided that you conspicuously and appropriately publish on each copy an appropriate copyright notice and disclaimer of warranty; keep intact all the notices that refer to this License and to the absence of any warranty; and distribute a copy of this License along with the Library.

You may charge a fee for the physical act of transferring a copy, and you may at your option offer warranty protection in exchange for a fee.

2. You may modify your copy or copies of the Library or any portion of it, thus forming a work based on the Library, and copy and distribute such modifications or work under the terms of Section 1 above, provided that you also meet all of these conditions:
  - a. The modified work must itself be a software library.
  - b. You must cause the files modified to carry prominent notices stating that you changed the files and the date of any change.
  - c. You must cause the whole of the work to be licensed at no charge to all third parties under the terms of this License.
  - d. If a facility in the modified Library refers to a function or a table of data to be supplied by an application program that uses the facility, other than as an argument passed when the facility is invoked, then you must make a good faith effort to ensure that, in the event an application does not supply such function or table, the facility still operates, and performs whatever part of its purpose remains meaningful.

(For example, a function in a library to compute square roots has a purpose that is entirely well-defined independent of the application. Therefore, Subsection 2d requires that any application-supplied function or table used by this function must be optional: if the application does not supply it, the square root function must still compute square roots.)

These requirements apply to the modified work as a whole. If identifiable sections of that work are not derived from the Library, and can be reasonably

considered independent and separate works in themselves, then this License, and its terms, do not apply to those sections when you distribute them as separate works. But when you distribute the same sections as part of a whole which is a work based on the Library, the distribution of the whole must be on the terms of this License, whose permissions for other licensees extend to the entire whole, and thus to each and every part regardless of who wrote it.

Thus, it is not the intent of this section to claim rights or contest your rights to work written entirely by you; rather, the intent is to exercise the right to control the distribution of derivative or collective works based on the Library.

In addition, mere aggregation of another work not based on the Library with the Library (or with a work based on the Library) on a volume of a storage or distribution medium does not bring the other work under the scope of this License.

3. You may opt to apply the terms of the ordinary GNU General Public License instead of this License to a given copy of the Library. To do this, you must alter all the notices that refer to this License, so that they refer to the ordinary GNU General Public License, version 2, instead of to this License. (If a newer version than version 2 of the ordinary GNU General Public License has appeared, then you can specify that version instead if you wish.) Do not make any other change in these notices.

Once this change is made in a given copy, it is irreversible for that copy, so the ordinary GNU General Public License applies to all subsequent copies and derivative works made from that copy.

This option is useful when you wish to copy part of the code of the Library into a program that is not a library.

4. You may copy and distribute the Library (or a portion or derivative of it, under Section 2) in object code or executable form under the terms of Sections 1 and 2 above provided that you accompany it with the complete corresponding machine-readable source code, which must be distributed under the terms of Sections 1 and 2 above on a medium customarily used for software interchange.

If distribution of object code is made by offering access to copy from a designated place, then offering equivalent access to copy the source code from the same place satisfies the requirement to distribute the source code, even though third parties are not compelled to copy the source along with the object code.

5. A program that contains no derivative of any portion of the Library, but is designed to work with the Library by being compiled or linked with it, is called a "work that uses the Library". Such a work, in isolation, is not a derivative work of the Library, and therefore falls outside the scope of this License.

However, linking a "work that uses the Library" with the Library creates an executable that is a derivative of the Library (because it contains portions of the Library), rather than a "work that uses the library". The executable is therefore covered by this License. Section 6 states terms for distribution of such executables.

When a "work that uses the Library" uses material from a header file that is part of the Library, the object code for the work may be a derivative work of the Library even though the source code is not. Whether this is true is especially significant if the work can be linked without the Library, or if the work is itself a library. The threshold for this to be true is not precisely defined by law.

If such an object file uses only numerical parameters, data structure layouts and accessors, and small macros and small inline functions (ten lines or less in length), then the use of the object file is unrestricted, regardless of whether it is legally a derivative work. (Executables containing this object code plus portions of the Library will still fall under Section 6. Otherwise, if the work is a derivative of the Library, you may distribute the object code for the work under the terms of Section 6. Any executables containing that work also fall under Section 6, whether or not they are linked directly with the Library itself.

6. As an exception to the Sections above, you may also compile or link a "work that uses the Library" with the Library to produce a work containing portions of the Library, and distribute that work under terms of your choice, provided that the terms permit modification of the work for the customer's own use and reverse engineering for debugging such modifications.

You must give prominent notice with each copy of the work that the Library is used in it and that the Library and its use are covered by this License. You must supply a copy of this License. If the work during execution displays copyright notices, you must include the copyright notice for the Library among them, as well as a reference directing the user to the copy of this License. Also, you must do one of these things:

- a. Accompany the work with the complete corresponding machine-readable source code for the Library including whatever changes were used in the work (which must be distributed under Sections 1 and 2 above); and, if the work is an executable linked with the Library, with the complete machine-readable "work that uses the Library", as object code and/or source code, so that the user can modify the Library and then relink to produce a modified executable containing the modified Library. (It is understood that the user who changes the contents of definitions files in the Library will not necessarily be able to recompile the application to use the modified definitions.)
- b. Accompany the work with a written offer, valid for at least three years, to give the same user the materials specified in Subsection 6a, above, for a charge no more than the cost of performing this distribution.
- c. If distribution of the work is made by offering access to copy from a designated place, offer equivalent access to copy the above specified materials from the same place.
- d. Verify that the user has already received a copy of these materials or that you have already sent this user a copy.

For an executable, the required form of the "work that uses the Library" must include any data and utility programs needed for reproducing the executable from it. However, as a special exception, the source code distributed need not include anything that is normally distributed (in either source or binary form) with the major components (compiler, kernel, and so on) of the operating system on which the executable runs, unless that component itself accompanies the executable.

It may happen that this requirement contradicts the license restrictions of other proprietary libraries that do not normally accompany the operating system. Such a contradiction means you cannot use both them and the Library together in an executable that you distribute.

7. You may place library facilities that are a work based on the Library side-by-side in a single library together with other library facilities not covered by this License, and distribute such a combined library, provided that the separate distribution of the work based on the Library and of the other library facilities is otherwise permitted, and provided that you do these two things:
  - a. Accompany the combined library with a copy of the same work based on the Library, uncombined with any other library facilities. This must be distributed under the terms of the Sections above.
  - b. Give prominent notice with the combined library of the fact that part of it is a work based on the Library, and explaining where to find the accompanying uncombined form of the same work.
8. You may not copy, modify, sublicense, link with, or distribute the Library except as expressly provided under this License. Any attempt otherwise to copy, modify, sublicense, link with, or distribute the Library is void, and will automatically terminate your rights under this License. However, parties who have received copies, or rights, from you under this License will not have their licenses terminated so long as such parties remain in full compliance.
9. You are not required to accept this License, since you have not signed it. However, nothing else grants you permission to modify or distribute the Library or its derivative works. These actions are prohibited by law if you do not accept this License. Therefore, by modifying or distributing the Library (or any work based on the Library), you indicate your acceptance of this License to do so, and all its terms and conditions for copying, distributing or modifying the Library or works based on it.

10. Each time you redistribute the Library (or any work based on the Library), the recipient automatically receives a license from the original licensor to copy, distribute, link with or modify the Library subject to these terms and conditions. You may not impose any further restrictions on the recipients' exercise of the rights granted herein. You are not responsible for enforcing compliance by third parties to this License.
11. If, as a consequence of a court judgment or allegation of patent infringement or for any other reason (not limited to patent issues), conditions are imposed on you (whether by court order, agreement or otherwise) that contradict the conditions of this License, they do not excuse you from the conditions of this License. If you cannot distribute so as to satisfy simultaneously your obligations under this License and any other pertinent obligations, then as a consequence you may not distribute the Library at all. For example, if a patent license would not permit royalty-free redistribution of the Library by all those who receive copies directly or indirectly through you, then the only way you could satisfy both it and this License would be to refrain entirely from distribution of the Library.

If any portion of this section is held invalid or unenforceable under any particular circumstance, the balance of the section is intended to apply, and the section as a whole is intended to apply in other circumstances.

It is not the purpose of this section to induce you to infringe any patents or other property right claims or to contest validity of any such claims; this section has the sole purpose of protecting the integrity of the free software distribution system which is implemented by public license practices. Many people have made generous contributions to the wide range of software distributed through that system in reliance on consistent application of that system; it is up to the author/donor to decide if he or she is willing to distribute software through any other system and a licensee cannot impose that choice.

This section is intended to make thoroughly clear what is believed to be a consequence of the rest of this License.

12. If the distribution and/or use of the Library is restricted in certain countries either by patents or by copyrighted interfaces, the original copyright holder who places the Library under this License may add an explicit geographical distribution limitation excluding those countries, so that distribution is permitted only in or among countries not thus excluded. In such case, this License incorporates the limitation as if written in the body of this License.
13. The Free Software Foundation may publish revised and/or new versions of the Library General Public License from time to time. Such new versions will be similar in spirit to the present version, but may differ in detail to address new problems or concerns.

Each version is given a distinguishing version number. If the Library specifies a version number of this License which applies to it and "any later version", you have the option of following the terms and conditions either of that version or of any later version published by the Free Software Foundation. If the Library does not specify a license version number, you may choose any version ever published by the Free Software Foundation.

14. If you wish to incorporate parts of the Library into other free programs whose distribution conditions are incompatible with these, write to the author to ask for permission. For software which is copyrighted by the Free Software Foundation, write to the Free Software Foundation; we sometimes make exceptions for this. Our decision will be guided by the two goals of preserving the free status of all derivatives of our free software and of promoting the sharing and reuse of software generally.

## NO WARRANTY

15. BECAUSE THE LIBRARY IS LICENSED FREE OF CHARGE, THERE IS NO WARRANTY FOR THE LIBRARY, TO THE EXTENT PERMITTED BY APPLICABLE LAW. EXCEPT WHEN OTHERWISE STATED IN WRITING THE COPYRIGHT HOLDERS AND/OR OTHER PARTIES PROVIDE THE LIBRARY "AS IS" WITHOUT WARRANTY OF ANY KIND, EITHER EXPRESSED OR IMPLIED, INCLUDING, BUT NOT LIMITED TO, THE IMPLIED WARRANTIES OF MERCHANTABILITY AND FITNESS FOR A PARTICULAR PURPOSE. THE ENTIRE RISK AS TO THE QUALITY AND PERFORMANCE OF THE LIBRARY IS WITH YOU. SHOULD THE LIBRARY PROVE DEFECTIVE, YOU ASSUME THE COST OF ALL NECESSARY SERVICING, REPAIR OR CORRECTION.
16. IN NO EVENT UNLESS REQUIRED BY APPLICABLE LAW OR AGREED TO IN WRITING WILL ANY COPYRIGHT HOLDER, OR ANY OTHER PARTY WHO MAY MODIFY AND/OR REDISTRIBUTE THE LIBRARY AS PERMITTED ABOVE, BE LIABLE TO YOU FOR DAMAGES, INCLUDING ANY GENERAL, SPECIAL, INCIDENTAL OR CONSEQUENTIAL DAMAGES ARISING OUT OF THE USE OR INABILITY TO USE THE LIBRARY (INCLUDING BUT NOT LIMITED TO LOSS OF DATA OR DATA BEING RENDERED INACCURATE OR LOSSES SUSTAINED BY YOU OR THIRD PARTIES OR A FAILURE OF THE LIBRARY TO OPERATE WITH ANY OTHER SOFTWARE), EVEN IF SUCH HOLDER OR OTHER PARTY HAS BEEN ADVISED OF THE POSSIBILITY OF SUCH DAMAGES.

END OF TERMS AND CONDITIONS

## Appendix: How to Apply These Terms to Your New Libraries

If you develop a new library, and you want it to be of the greatest possible use to the public, we recommend making it free software that everyone can redistribute and change. You can do so by permitting redistribution under these terms (or, alternatively, under the terms of the ordinary General Public License).

To apply these terms, attach the following notices to the library. It is safest to attach them to the start of each source file to most effectively convey the exclusion of warranty; and each file should have at least the "copyright" line and a pointer to where the full notice is found.

```
<one line to give the library's name and a brief idea of what it does.>  
Copyright (C) <year> <name of author>
```

This library is free software: you can redistribute it and/or modify it under the terms of the GNU Library General Public License as published by the Free Software Foundation; either version 2 of the License, or (at your option) any later version.

This library is distributed in the hope that it will be useful, but WITHOUT ANY WARRANTY; without even the implied warranty of MERCHANTABILITY or FITNESS FOR A PARTICULAR PURPOSE. See the GNU Library General Public License for more details.

You should have received a copy of the GNU Library General Public License along with this library; if not, write to the Free Software Foundation, Inc., 675 Mass Ave, Cambridge, MA 02139, USA.

Also add information on how to contact you by electronic and paper mail.

You should also get your employer (if you work as a programmer) or your school, if any, to sign a "copyright disclaimer" for the library, if necessary. Here is a sample; alter the names:

```
Yoyodyne, Inc., hereby disclaims all copyright interest in the library 'Frob' (a library for tweaking knobs) written by James Random Hacker.
```

<signature of Ty Coon>, 1 April 1990

Ty Coon, President of Vice

That's all there is to it!

wxWindows Library Licence, Version 3

Copyright (C) 1998 Julian Smart, Robert Roebing [, ...]

Everyone is permitted to copy and distribute verbatim copies of this licence document, but changing it is not allowed.

## **WXWINDOWS LIBRARY LICENCE**

### **TERMS AND CONDITIONS FOR COPYING, DISTRIBUTION AND MODIFICATION**

This library is free software: you can redistribute it and/or modify it under the terms of the GNU Library General Public Licence as published by the Free Software Foundation: either version 2 of the Licence, or (at your option) any later version.

This library is distributed in the hope that it will be useful, but WITHOUT ANY WARRANTY: without even the implied warranty of MERCHANTABILITY or FITNESS FOR A PARTICULAR PURPOSE. See the GNU Library General Public Licence for more details.

You should have received a copy of the GNU Library General Public Licence along with this software, usually in a file named COPYING.LIB. If not, write to the Free Software Foundation, Inc., 59 Temple Place, Suite 330, Boston, MA 02111-1307 USA.

### **EXCEPTION NOTICE**

1. As a special exception, the copyright holders of this library give permission for additional uses of the text contained in this release of the library as licenced under the wxWindows Library Licence, applying either version 3 of the Licence, or (at your option) any later version of the Licence as published by the copyright holders of version 3 of the Licence document.
2. The exception is that you may use, copy, link, modify and distribute under the user's own terms, binary object code versions of works based on the Library.
3. If you copy code from files distributed under the terms of the GNU General Public Licence or the GNU Library General Public Licence into a copy of this library, as this licence permits, the exception does not apply to the code that you add in this way. To avoid misleading anyone as to the status of such modified files, you must delete this exception notice from such code and/or adjust the licensing conditions notice accordingly.
4. If you write modifications of your own for this library, it is your choice whether to permit this exception to apply to your modifications. If you do not wish that, you must delete the exception notice from such code and/or adjust the licensing conditions notice accordingly.

Copyright (c) 1998, 1999, 2000 Thai Open Source Software Center Ltd

Permission is hereby granted, free of charge, to any person obtaining a copy of this software and associated documentation files (the "Software"), to deal in the Software without restriction, including without limitation the rights to use, copy, modify, merge, publish, distribute, sublicense, and/or sell copies of the Software, and to permit persons to whom the Software is furnished to do so, subject to the following conditions:

The above copyright notice and this permission notice shall be included in all copies or substantial portions of the Software.

THE SOFTWARE IS PROVIDED "AS IS", WITHOUT WARRANTY OF ANY KIND, EXPRESS OR IMPLIED, INCLUDING BUT NOT LIMITED TO THE WARRANTIES OF MERCHANTABILITY, FITNESS FOR A PARTICULAR PURPOSE AND NONINFRINGEMENT. IN NO EVENT SHALL THE AUTHORS OR COPYRIGHT HOLDERS BE LIABLE FOR ANY CLAIM, DAMAGES OR OTHER LIABILITY, WHETHER IN AN ACTION OF CONTRACT, TORT OR OTHERWISE, ARISING FROM, OUT OF OR IN CONNECTION WITH THE SOFTWARE OR THE USE OR OTHER DEALINGS IN THE SOFTWARE.



## Installera och ta bort tillval

- [Installationsordning](#)
- [Installera en arkmatare för 250 eller 500 ark](#)
- [Installera en duplexenhet](#)
- [Installera ett extra utmatningsfack](#)
- [Installera en kuvertmatare](#)
- [Installera skrivarminne](#)
- [Installera teckensnitt-ROM](#)

---

## Installationsordning

Om skrivaren är placerad på golvet krävs ytterligare möbler. Du måste antingen använda ett skrivarställ eller en skrivar bas om använder mer än ett inmatningsval eller duplexenhet och ett inmatningsval.

 **Obs!** Möbelltillval finns inte tillgängliga i alla områden. Kontakta din Dell-säljare för information om vilka möbler som finns tillgängliga.

 **WARNING!** Om du installerar tillvalsutrustning efter att du installerat skrivaren stänger du av den och drar ur nätsladden innan du fortsätter.

Installera skrivaren och de eventuella tillval som du har köpt i följande ordning:

1. Skrivarställ eller skrivarbas
1. Tillvalsarkmatare för 250 eller 500 ark
1. Duplexenhet
1. Skrivare

 **Obs!** Du kan installera upp till fyra extra pappersmagasin eller tre pappersmagasin och en duplexenhet.

 **WARNING!** Det behövs två personer för att lyfta skrivaren på ett säkert sätt.



**WARNING!** Om skrivaren är placerad på golvet krävs ytterligare möbler för att den ska stå stabilt. Du måste antingen använda ett skrivarställ eller en skrivar bas om använder mer än ett inmatningsval eller duplexenhet och ett inmatningsval.

Information om hur du installerar skrivarställ eller skrivarbas finns i de medföljande anvisningarna.

---

## Installera en arkmatare för 250 eller 500 ark

 **Obs!** Du kan installera upp till fyra extra pappersmagasin eller tre pappersmagasin och en duplexenhet.

De extra arkmatarna placeras under skrivaren och duplexenheten. Arkmataren består av ett magasin och en stödenhet. Arkmatarna för 250 ark och 500 ark installeras på samma sätt.

1. Ta bort magasinet från stödenheten. Ta bort allt förpackningsmaterial och tejp både från stödenheten och magasinet.

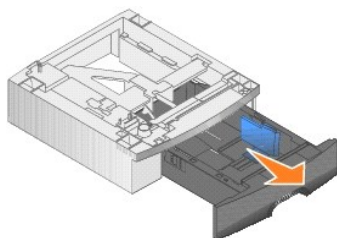

2. Placera stödenheten överst på eventuellt tidigare installerade arkmatare eller på det bord eller skåp där du tänker använda skrivaren.

Med hjälp av tappen, den runda tappen och det fyrkantiga hålet överst på arkmataren kan du placera stödenheten så att kanterna riktas in mot varandra. Försäkra dig om att stödenheten sitter som den ska.

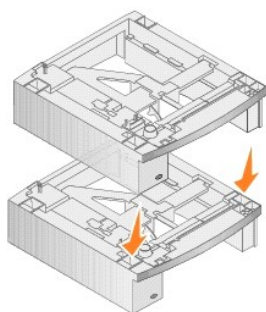

3. Anslut fler tillvalsarkmatare eller en duplexenhet till skrivaren.

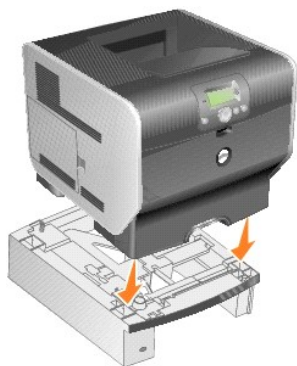

Du kan markera magasinets nummer genom att fästa etiketter på magasinerna.

4. I *Windows XP* klickar du på **Start**→ **Kontrollpanelen**→ **Skrivare och annan maskinvara**→ **Skrivare och fax**.

I *alla andra* klickar du på **Start**→ **Inställningar**→ **Skrivare**.

5. Högerklicka på skrivarikonerna och välj **Egenskaper**.
6. Under fliken **Installed Options** (Installerade tillval) väljer du **250-sheet tray** (250-arks magasin) eller **550-sheet tray** (550-arks magasin) i listan över tillgängliga tillbehör.
7. Klicka på **Add** (Lägg till).
8. Klicka på **OK** och stäng därefter skrivarmappen.

Om du installerar flera pappersmagasin så länkas de automatiskt. Mer information finns i [Länka magasin](#).

---

## Installera en duplexenhet

 **Obs!** Du kan installera upp till fyra extra pappersmagasin eller tre pappersmagasin och en duplexenhet.

Duplexenheten placeras under skrivaren, nedanför standardinmatningsfacket och ovanför eventuella arkmatare.

1. Placera duplexenheten överst på eventuell tidigare installerade arkmatare eller på det bord eller skåp där du tänker använda skrivaren.

Med hjälp av tappnen, den runda tappnen och det fyrkantiga hålet överst på arkmataren kan du placera duplexenheten så att kanterna riktas in mot varandra. Försäkra dig om att den sitter som den ska.

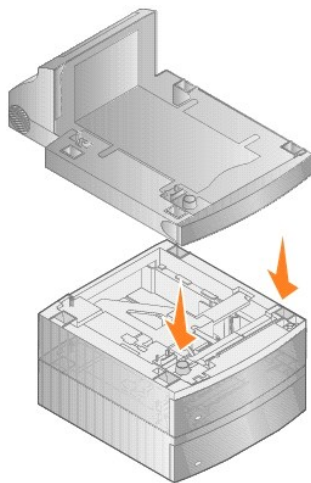

2. Anslut skrivaren.

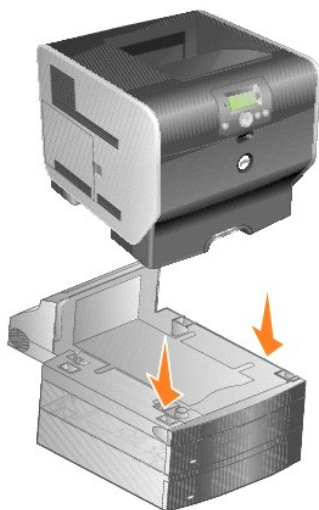

3. I *Windows XP* klickar du på **Start**→ **Kontrollpanelen**→ **Skrivare och annan maskinvara**→ **Skrivare och fax**.

*I alla andra* klickar du på **Start**→ **Inställningar**→ **Skrivare**.

4. Högerklicka skrivarikonerna och välj **Egenskaper**.
5. Under fliken **Installed Options** (Installerade tillval) väljer du **Duplex option** (Duplexenhet) i listan över tillgängliga tillbehör.
6. Klicka på **Add** (Lägg till).
7. Klicka på **OK** och stäng därefter skrivarmappen.

---

## Installera ett extra utmatningsfack

Varje extra utmatningsfack består av en förlängning och ett löstagbart fack. Det finns också ett pappersstöd i ståltråd, en hållare och etiketter.

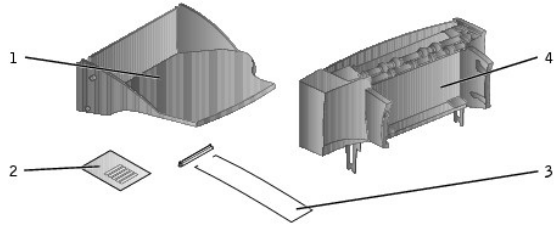

Nummer	Del
1	Fack
2	Etiketter
3	Hållare och pappersstöd i ståltråd
4	Support

**MEDELÄNDE:** Det extra utmatningsfacket är endast avsett att klara utskriftsmediets vikt. Ytterligare vikt kan medföra att det lossnar från hållaren.

Packa försiktigt upp det extra utmatningsfacket och installera det på en gång. Annars kan kanterna på monteringsfästena skada bordsskivor eller annat material.

1. Ta bort locket från skrivaren, efterbehandlaren eller utfacket med hög kapacitet.



2. Skjut in plastfästet på borsthållaren, som sitter på botten av det extra utmatningsfacket.

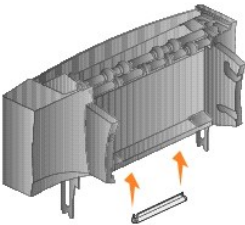

3. Sätt in monteringsfästena i hålen överst på skrivaren eller hanteringsutvallet för utskriftsmaterial. Kontrollera att det extra utmatningsfacket sitter fast ordentligt.



4. Om du monterar det extra utmatningsfacket på skrivaren eller ett annat extra utmatningsfack, ansluter du pappersstödet i ståltråd. Placera pappersstödet's ändrar i ändarna på fästet så att pappersstödet böjs nedåt.

Pappersstödet i ståltråd vilar på det extra utmatningsfacket eller på standardutmatningsfacket.



5. Skjut in de nedre tapparna på facket i de nedre hålen på det extra utmatningsfacket.



6. Vrid upp facket tills de övre tapparna *snäpper* in i de övre hålen.
7. Om du inte ska ansluta fler hanteringstillval för utskriftsmaterial sätter du tillbaka det övre locket på det extra utmatningsfacket.

---

## Installera en kuvertmatare

Kuvertmataren ansluts till skrivarens framsida bakom universalarkmataren. Den kan tas bort när du inte använder den, vilket gör skrivaren mer kompakt.

1. Dra i spaken framtill på skrivaren så sänks universalarkmataren.



2. Lyft och öppna kuvertmatarens anslutningslucka.



3. Rikta in tapparna på kuvertmataren mot skåror på båda sidor om skrivaren och skjut försiktigt in kuvertmataren i öppningen tills den *snäpper* fast.

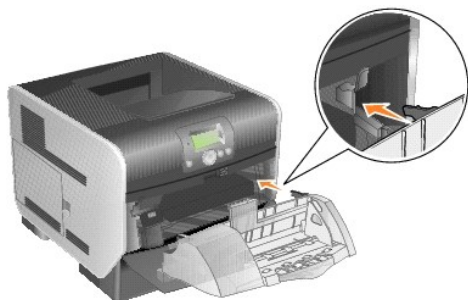

Kuvertmataren lutar lätt nedåt när den är korrekt installerad.

## Installera skrivarminne

**⚠ VARNING!** Om du ska installera skrivarminne efter det att du installerade skrivaren stänger du av skrivaren och drar ur nätsladden innan du fortsätter.

### Installera ett minneskort till skrivaren

**⚠ Obs!** Minneskort som har utformats för andra skrivare fungerar inte nödvändigtvis i din skrivare. Om du vill vara säker på kompatibilitet använder du bara skrivarminneskort från Dell.

1. Öppna sidoluckan.

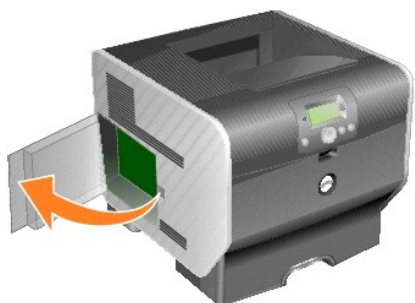

**⚡ MEDDELANDE:** Minneskort skadas lätt av statisk elektricitet. Rör vid något metallföremål, till exempel skrivarens ram, innan du rör vid ett minneskort.

2. Öppna spärrarna på båda ändarna av skrivarens minneskortanslutning.

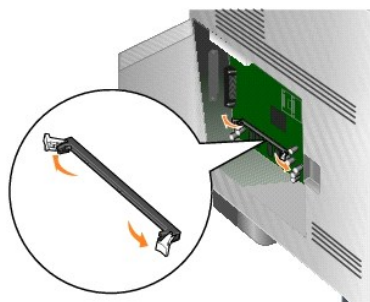

3. Packa upp minneskortet.

Vidrör inte kontaktpunkterna längs kortkanten. Spara förpackningen.

4. Passa in skårorna längst ner på kortet med sockelns skåror.
5. Tryck bestämt in minneskortet i sockeln tills det spärras på sockelns båda sidor och *snäpper* fast på plats.

Ibland måste man ta i lite för att få kortet ordentligt på plats.

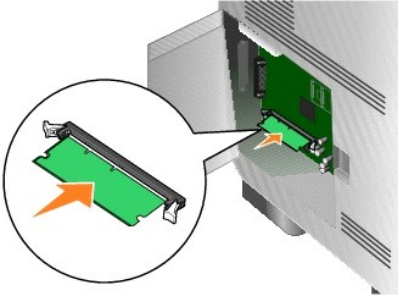

6. Kontrollera att spärrarna hakar i skårorna på var sida om kortet.

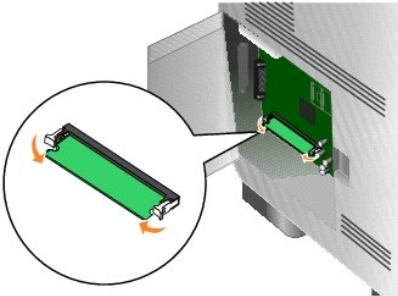

7. Stäng sidoluckan.

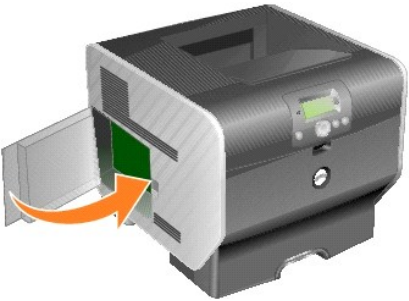

### Ta bort ett skrivarminneskort

1. Öppna sidoluckan.

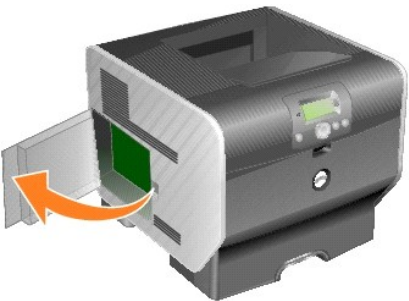

⚡ **MEDELANDE:** Skrivarminneskortet skadas lätt av statisk elektricitet. Rör vid något metallföremål, till exempel skrivarens ram, innan du rör vid ett minneskort.

2. Skjut spärrarna i riktning från kortet på skrivarminneskortplatsens båda sidor.

Minneskortet kommer ut från kortplatsen när spärrarna öppnas.

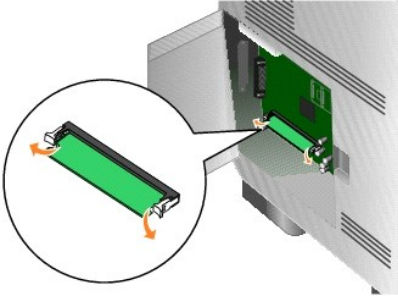

3. Dra ut minneskortet från kortplatsen.

Vidrör inte kontaktpunkterna längs kortkanten.

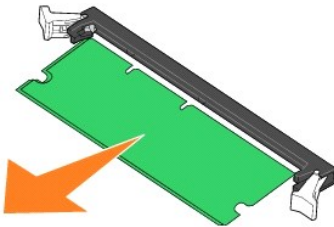

4. Lägg kortet i originalförpackningen.

Har du inte originalförpackningen kvar lindar du in kortet i papper och förvarar det i en låda.

5. Stäng båda spärrarna.



6. Stäng sidoluckan.

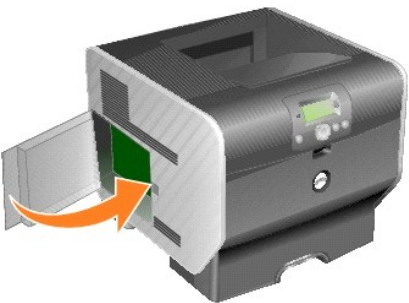

---

## Installera teckensnitt-ROM

 **Obs!** Teckensnitt-ROM är inte tillgängliga i alla områden. Kontakta din Dell-säljare för mer information om vilka teckensnitt-ROM som finns tillgängliga.

## Installera teckensnitt-ROM

 **Obs!** Teckensnitt-ROM som har utformats för andra skrivare fungerar inte nödvändigtvis i din skrivare.

1. Öppna sidoluckan.





**Obs!** Om ett tillvalskort är installerat är det möjligt att du måste ta bort tillvalskortet innan du installerar teckensnitt-ROM.

2. Packa upp ditt teckensnitt-ROM.

**MEDELÄNDE:** Teckensnitt-ROM skadas lätt av statisk elektricitet. Rör vid något metallföremål, till exempel skrivarens ram, innan du rör vid ett minneskort.

3. Håll i kanterna på teckensnitts-ROM och rikta in plaststiften mot hålen i systemkortet.

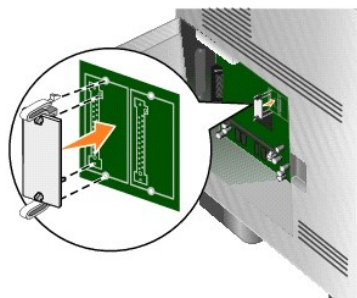

4. Tryck teckensnitt-ROM ordentligt på plats och frigör spärrarna.

Hela teckensnitt-ROM-kortets kontakt måste ligga an mot systemkortet och vara låst i kortplatsen.

Var försiktig så att inte anslutningarna skadas.

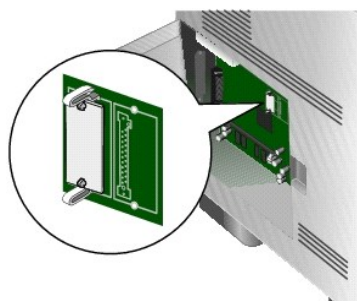

5. Stäng sidoluckan.

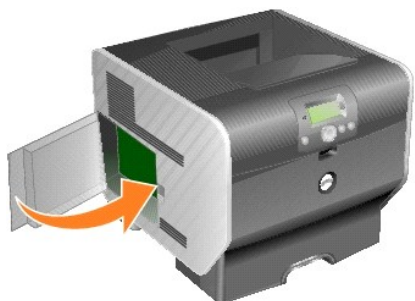

## Ta bort teckensnitt-ROM

1. Öppna sidoluckan.



**Obs!** Om ett tillvalskort är installerat är det möjligt att du måste ta bort tillvalskortet innan du tar bort teckensnitt-ROM.

2. Krama ihop spärrarna för teckensnitt-ROM.

**MEDELÄNDE:** Teckensnitt-ROM skadas lätt av statisk elektricitet. Rör vid något metallföremål, till exempel skrivarens ram, innan du rör vid ett minneskort.

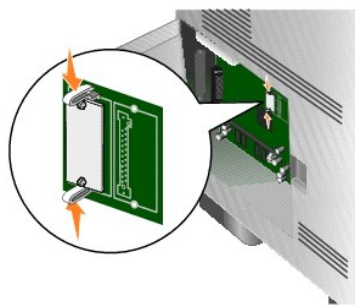

3. Dra ut kortet.

Undvik att vidröra kontaktarna på kortets undersida.

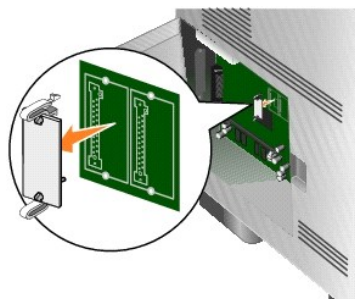

4. Lägg teckensnitt-ROM i sin originalförpackning.

Har du inte originalförpackningen kvar slår du in teckensnitt-ROM-kortet i papper och förvarar det i en låda.

5. Om du tagit bort ett tillvalskort för att komma åt teckensnitt-ROM installerar du tillvalskortet igen.
6. Stäng sidoluckan.



## Skriva ut

- [Skicka ett jobb till utskrift](#)
- [Avbryta ett utskriftsjobb](#)
- [Skriva ut en sida med menvinställningar](#)
- [Skriva ut en sida med nätverksinställningar](#)
- [Skriva ut en lista med teckensnittspröv](#)
- [Skriva ut en kataloglista](#)
- [Skriva ut konfidentiella och lagrade jobb](#)
- [Skriva ut på specialmaterial](#)
- [Fylla på standardmagasin och tillvalsmagasin](#)
- [Ställa in papperstyp och pappersstorlek](#)
- [Ladda universalarkmataren](#)
- [Fylla på kuvertmataren](#)
- [Länka magasin](#)
- [Identifiera och länka utmatningsfack](#)

Det här kapitlet innehåller information om hur du skickar ett jobb till utskrift, skriver ut konfidentiella jobb, avbryter en utskrift, skriver ut en sida med menvinställningar, en teckensnittslista och en kataloglista. I kapitlet finns också information om att skriva ut i formaten Folio och Statement. Tips om hur du förhindrar papperskvadd och lagring av utskriftsmaterial finns i [Undvika papperskvadd](#) och [Förvara utskriftsmaterial](#).

---

## Skicka ett jobb till utskrift

En skrivardrivrutin är programvara med vars hjälp datorn kan kommunicera med skrivaren. När du väljer alternativet **Skriv ut** i programvaran visas ett fönster som betecknar skrivardrivrutinen. Du kan sedan välja lämpliga inställningar för det specifika jobb du skickar till skrivaren. Utskriftsinställningar som väljs i skrivardrivrutinen ersätter standardinställningarna som valts på skrivarens manöverpanel.

Du kan behöva klicka på **Egenskaper** eller **Inställningar** i dialogrutan **Skriv ut**, om du vill visa alla tillgängliga skrivarinställningar som går att ändra. Om du inte är bekant med en funktion i skrivardrivrutinens fönster kan du öppna direkthjälpen och söka efter mer information.

Om du vill ha stöd för samtliga skrivarfunktioner ska du använda den anpassade drivrutin som levererades med skrivaren.

Så här skriver du ut ett jobb från ett vanligt program i Windows:

4. När dokumentet är öppet klickar du på **Arkiv**→ **Skriv ut**.
  5. Välj rätt skrivare i dialogrutan.
  6. Klicka på **Inställningar**, **Egenskaper**, **Alternativ**, eller **Installation** för att justera dina skrivarinställningar och klicka sedan på **OK**.
  7. Klicka på **OK** eller **Skriv ut** för att skicka jobbet till den skrivare du valt.
- 

## Avbryta ett utskriftsjobb

Det finns olika sätt att avbryta ett utskriftsjobb.

1. [Avbryta ett utskriftsjobb från skrivarens manöverpanel](#)
1. [Avbryta ett jobb från en dator med Windows](#)
  - o [Avbryta ett jobb från aktivitetsfältet](#)

- o [Avbryta ett jobb från skrivbordet](#)
- 1 [Avbryta ett jobb från en Macintosh-dator](#)
  - o [Avbryta ett jobb från dator som kör Mac OS 9](#)
  - o [Avbryta ett jobb från dator som kör Mac OS X](#)

## Avbryta ett utskriftsjobb från skrivarens manöverpanel

Om utskriften förbereds eller redan skrivs ut och **Avbryt en utskrift** visas på displayens bil:

1. Tryck på knappen **Välj** på manöverpanelen.  
En lista över alla utskrifter visas.
2. Tryck på **nedåtpilen** tills visas bredvid det jobb du vill avbryta och tryck sedan på knappen **Välj**.  
Meddelandet **Avbryter <filnamn>** visas.

 **Obs!** När ett skrivarjobb har skickats iväg är det enklaste sättet att avbryta jobbet att trycka på knappen **Avbryt**. Skärmen **Stoppat** visas. Tryck på **nedåtpilen** tills visas bredvid **Avbryt en utskrift** och tryck sedan på knappen **Välj**.

## Avbryta ett jobb från en dator med Windows

### Avbryta ett jobb från aktivitetsfältet

När du skickar ett utskriftsjobb till skrivaren visas en liten skrivarikon till höger i aktivitetsfältet.

1. Dubbelklicka på skrivarikonen.  
En lista med utskriftsjobb visas i skrivarfönstret.
2. Markera det utskriftsjobb som du vill avbryta.
3. Tryck på tangenten **Delete** på tangentbordet.

### Avbryta ett jobb från skrivbordet

1. Visa skrivbordet genom att minimera alla program.
2. Dubbelklicka på ikonen **Den här datorn**.

 **Obs!** Om ikonen **Den här datorn** saknas når du mappen **Skrivare** genom att välja **Start** → **Inställningar** → **Kontrollpanelen** och sedan gå till steg 4.

3. Dubbelklicka på ikonen **Skrivare**.  
Nu visas en lista över tillgängliga skrivare.
4. Dubbelklicka på den skrivare som du valde att skicka utskriftsjobbet till.  
En lista med utskriftsjobb visas i skrivarfönstret.
5. Markera det utskriftsjobb som du vill avbryta.
6. Tryck på tangenten **Delete** på tangentbordet.

## Avbryta ett jobb från en Macintosh-dator

### Avbryta ett jobb från dator som kör Mac OS 9

När du skickar ett utskriftsjobb till skrivaren visas den valda skrivaren som en liten ikon på skrivbordet.

1. Dubbelklicka på skrivarikonen på skrivbordet.  
En lista med utskriftsjobb visas i skrivarfönstret.
2. Markera det utskriftsjobb du vill avbryta.
3. Klicka på knappen för papperskorgen.







### Avbryta ett jobb från dator som kör Mac OS X

När du skickar ett utskriftsjobb till skrivaren visas den valda skrivaren som en liten ikon i dockan.

1. Öppna **Program**→ **Verktyg** och dubbelklicka sedan på **Utskriftscenter** eller **Skrivarinställning**.
  2. Dubbelklicka på den skrivare du skriver ut till.
  3. Välj den utskrift du vill avbryta i skrivarfönstret.
  4. Tryck på **Delete**.
- 

## Skriva ut en sida med menyinställningar

Du kan skriva ut en sida med menyinställningar för att granska skrivarens standardinställningar och kontrollera att skrivartillvalen är installerade på rätt sätt.







1. Kontrollera att skrivaren är på.
2. Tryck på knappen **Meny**  på manöverpanelen.
3. Tryck på **nedåtpilen**  tills  visas bredvid **Rapporter** och tryck sedan på **Välj** .
4. Tryck på **nedåtpilen**  tills  visas bredvid **Sida med menyinställningar** och tryck sedan på **Välj** .

Skrivaren återgår till status **Klar** när sidan har skrivits ut.

---

## Skriva ut en sida med nätverksinställningar

Du kan skriva ut en sida med nätverksinställningar för att granska skrivarens standardinställningar och kontrollera att skrivartillvalen är installerade på rätt sätt.











1. Kontrollera att skrivaren är på.
2. Tryck på knappen **Meny**  på manöverpanelen.
3. Tryck på **nedåtpilen**  tills  visas bredvid **Rapporter** och tryck sedan på **Välj** .
4. Tryck på **nedåtpilen**  tills  visas bredvid **Sida med nätverksinställningar** eller **Nätverksinställningar för <x>** och tryck sedan på **Välj** .

Skrivaren återgår till läget **Klar**.

---

## Skriva ut en lista med teckensnittsprov

Så här skriver du ut prov på de teckensnitt som du har i skrivaren just nu:

1. Se till att skrivaren är på och att meddelandet **Klar** visas.
2. Tryck på knappen **Meny**  på manöverpanelen.
3. Tryck på **nedåtpilen**  tills  visas bredvid **Rapporter** och tryck sedan på **Välj** .
4. Tryck på **nedåtpilen**  tills  visas bredvid **Skriv ut teckensnitt** och tryck sedan på **Välj** .
5. Tryck på **nedåtpilen**  tills  visas bredvid **PCL-teckensnitt**, **PostScript-teckensnitt** eller **PPDS-teckensnitt** och tryck sedan på **Välj** .

Skrivaren återgår till läget **Klar**.

---

## Skriva ut en kataloglista

En kataloglista visar resurserna som är lagrade i flash-minnet. Så här skriver du ut en lista:

1. Se till att skrivaren är på och att meddelandet **Klar** visas.
2. Tryck på knappen **Meny**  på manöverpanelen.

- Tryck på **nedåtpilen** ▼ tills ➡ visas bredvid **Rapporter** och tryck sedan på knappen **Välj** ① .
- Tryck på **nedåtpilen** ▼ tills ➡ visas bredvid **Skriv ut katalog** och tryck sedan på knappen **Välj** ② .

Skrivaren återgår till läget **KLAR**.

---

## Skriva ut konfidentiella och lagrade jobb

Begreppet *lagrade jobb* avser alla typer av utskriftsjobb som användaren kan initiera vid skrivaren. Detta inkluderar även konfidentiella jobb, utskriftsjobb som ska bekräftas, reserverade utskriftsjobb, upprepade utskriftsjobb, bokmärken och profiler. När du skickar ett jobb till skrivaren kan du ange i drivrutinen att jobbet ska lagras i minnet. När utskriften är lagrad i skrivarens minne går du till skrivaren och använder manöverpanelen till att ange vad du vill göra med utskriftsjobbet.

Alla konfidentiella och lagrade utskrifter får ett användarnamn knutet till sig. För att få tillgång till konfidentiella eller lagrade jobb måste du först välja jobbtyp (konfidentiellt eller lagrat) och sedan välja ditt användarnamn på listan över användarnamn. När du har markerat ditt användarnamn kan du skriva ut alla konfidentiella jobb eller välja ett enskilt utskriftsjobb. Därefter kan du ange antal kopior av utskriftsjobbet eller ta bort det.

### Skriva ut ett konfidentiellt jobb

När du sänder ett konfidentiellt jobb till skrivaren måste du ange en personlig kod (PIN) från drivrutinen. PIN-koden måste innehålla fyra siffror från 0 till 9. Jobbet lagras sedan i skrivarminnet tills du anger samma fyrsiffriga PIN-kod på manöverpanelen och väljer att skriva ut eller ta bort jobbet. På så sätt ser du till att jobbet inte skrivs ut förrän du är där och kan hämta det. Andra som använder skrivaren kan inte skriva ut jobbet utan PIN-koden.

#### Windows

- Från ordbehandlingsprogrammet, kalkylprogrammet, webbläsaren eller andra program väljer du **Arkiv**→ **Skriv ut**.
- Klicka på **Egenskaper**. (Om det inte finns någon **Egenskaper**-knapp klickar du på **Inställningar** och sedan **Egenskaper**.)
- Beroende på operativsystem kan du behöva klicka på fliken **Other Options** (Övriga alternativ) och sedan på **Print and Hold** (Skriva ut och lagra).

📌 **Obs!** Om du har svårt att hitta **Print and Hold**→ **Confidential Print** (Skriva ut och lagra® Konfidentiell utskrift) klickar du på **Hjälp** och läser ämnet **Confidential Print** (Konfidentiell utskrift) eller **Print and Hold** (Skriva ut och lagra), och följer sedan instruktionerna för drivrutinen.

- Ange användarnamn och PIN-kod.
- Sänd jobbet till skrivaren.

gå till skrivaren när du är redo att hämta det konfidentiella utskriftsjobbet och följ stegen i [Vid skrivaren](#).

#### Macintosh

- Från ordbehandlingsprogrammet, kalkylprogrammet, webbläsaren eller andra program väljer du **Arkiv**→ **Skriv ut**.
- På menyn **Copies & Pages** (Kopior & Sidor) eller **General** (Allmänt) väljer du **Job Routing** (Jobbdirigering).
  - Om du använder Mac OS 9 och jobbdirigering inte finns med som alternativ på menyn, väljer du **Plug-in Preferences (inställningar för insticksprogram)**→ **Print Time Filters (filter vid utskrift)**.
  - Fäll ned utökningstriangeln till vänster om **Print Time Filters (filter vid utskrift)** och välj **Job Routing** (Jobbdirigering).
  - Välj **Job Routing** (Jobbdirigering) på menyn.

- Välj **Confidential Print** (Konfidentiell utskrift) i alternativgruppen.
- Ange användarnamn och PIN-kod.
- Sänd jobbet till skrivaren.

gå till skrivaren när du är redo att hämta det konfidentiella utskriftsjobbet och följ stegen i [Vid skrivaren](#).

#### Vid skrivaren

- Tryck på **nedåtpilen** ▼ tills ➡ visas bredvid **Lagrade rapporter** och tryck sedan på **Välj** ① .
- Tryck på **nedåtpilen** ▼ tills ➡ visas bredvid ditt användarnamn och tryck sedan på **Välj** ② .
- Tryck på **nedåtpilen** ▼ tills ➡ visas bredvid **Konfidentiella jobb** och tryck sedan på **Välj** ③ .
- Ange din PIN-kod genom att trycka på **uppåt-** eller **nedåtpilen** ▲ ▼ tills du ser det nummer du vill ha och tryck sedan på **Välj**. Repetera för varje nummer.
- Tryck på **nedåtpilen** ▼ tills ➡ visas bredvid det jobb du vill skriva ut och tryck sedan på knappen **Välj** ④ .
- Tryck på **nedåtpilen** ▼ tills ➡ visas bredvid det jobb du vill (Skriv ut 1 kopia, Skriv ut kopior eller Radera) och tryck sedan på knappen **Välj** ⑤ .

 **Obs!** När jobbet skrivits ut raderas det ur skrivarminnet.

## Skriva ut och ta bort lagrade jobb

Lagrade utskrifter (Bekräfta utskriftsjobb, Reservera utskriftsjobb eller Upprepa utskriftsjobb) skrivs ut och tas bort från manöverpanelen, och för dem krävs ingen PIN-kod.

### Bekräfta utskriftsjobb

När du sänder ett bekräftat utskriftsjobb skrivs en kopia ut, men resten av de kopior som du angivit lagras i skrivarminnet. Funktionen Bekräfta utskriftsjobb kan du använda om du först vill kontrollera den första kopian och se om du är nöjd med den innan du skriver ut resten. När alla kopior skrivits ut tas jobben av typen Bekräfta utskriftsjobb bort från skrivarminnet automatiskt.

### Reservera utskriftsjobb

Om du sänder ett jobb av typen Bekräfta utskrift skrivs inte jobbet ut direkt. Jobbet lagras i minnet så att du kan skriva ut det senare. Jobbet finns kvar i minnet tills du tar bort det på menyn för lagrade jobb. Jobb i Reservera utskriftsjobb kan tas bort om skrivaren behöver extra minne för att behandla extra lagrade jobb.

### Upprepa utskriftsjobb

När du sänder ett upprepat utskriftsjobb skrivs alla sidorna i jobbet ut och jobbet lagras i minnet så att du kan skriva ut fler kopior senare. Du kan skriva ut fler kopior så länge som jobbet är lagrat i minnet.

 **Obs!** Upprepade utskriftsjobb tas automatiskt bort från skrivarminnet när skrivaren behöver extra minne för att bearbeta ytterligare lagrade jobb.

## Windows

1. Från ordbehandlingsprogrammet, kalkylprogrammet, webbläsaren eller andra program väljer du **Arkiv**→ **Skriv ut**.
2. Klicka på **Inställningar**, **Egenskaper**, **Alternativ** eller **Installation** (beroende på program eller operativsystem).
3. Beroende på operativsystem kan du behöva klicka på fliken **Other Options** (Övriga alternativ) och sedan på **Print and Hold** (Skriva ut och lagra).

 **Obs!** Om du har svårt att hitta **Print and Hold** Held Jobs (Skriva ut och lagra)→ Lagrade utskrifter) klickar du på **Hjälp**, läser ämnet **Held Jobs** (Lagrade utskrifter) eller **Print and Hold** (Skriva ut och lagra), och följer sedan instruktionerna för drivrutinen.

4. Välj den typ av lagrad utskrift du vill använda och sänd sedan jobbet till skrivaren.









Gå till skrivaren när du är redo att hämta det konfidentiella utskriftsjobbet och följ stegen i [Vid skrivaren](#).

## Macintosh

1. Från ordbehandlingsprogrammet, kalkylprogrammet, webbläsaren eller andra program väljer du **Arkiv**→ **Skriv ut**.
2. På menyn **Copies & Pages** (Kopior & Sidor) eller **General** (Allmänt) väljer du **Job Routing** (Jobbdirigering).
  - a. Om du använder Mac OS 9 och jobbdirigering inte finns med som alternativ på menyn, väljer du **Plug-in Preferences (inställningar för insticksprogram)**→ **Print Time Filters (filter vid utskrift)**.
  - b. Fäll ned utökningstriangeln till vänster om **Print Time Filters (filter vid utskrift)** och välj **Job Routing** (Jobbdirigering).
  - c. Välj **Job Routing** (Jobbdirigering) på menyn.
3. Välj den typ av lagrad utskrift du vill använda bland alternativknapparna, ange ett användarnamn och sänd jobbet till skrivaren.

Gå till skrivaren när du är redo att hämta det konfidentiella utskriftsjobbet och följ stegen i [Vid skrivaren](#).

## Vid skrivaren

1. Tryck på **nedåtpilen**  tills  visas bredvid **Lagrade jobb** och tryck sedan på **Välj** .
2. Tryck på **nedåtpilen**  tills  visas bredvid ditt användarnamn och tryck sedan på **Välj** .
3. Tryck på **nedåtpilen**  tills  visas bredvid den åtgärd du vill utföra och tryck sedan på knappen **Välj** .
  - 1 Skriv ut alla
  - 1 Skriv ut jobb
  - 1 Skriv ut kopior
  - 1 Ta bort alla
  - 1 Radera jobb



Om du valde **Skriv ut jobb**, **Radera jobb** eller **Skriv ut kopior** trycker du på **nedåtpilen** ▼ tills ► visas bredvid det aktuella jobbet och trycker sedan på knappen **Välj** .

Jobbet kommer att skrivas ut eller tas bort beroende på vilken åtgärd du valde.

---

## Skriva ut på specialmaterial

*Utskriftsmaterial* är papper, tjockt papper, OH-film, etiketter och kuvert. De sista fyra kallas ibland för *specialmaterial*. Följ de här instruktionerna när du ska skriva ut på specialmaterial.

1. Fyll på utskriftsmaterial enligt anvisningarna för det magasin du använder. Se [Fylla på standardmagasin och tillvalsmagasin](#) för mer information.
2. Ställ in **papperstyp** och **pappersstorlek** på manöverpanelen så det stämmer med det material du har lagt i. Se [Ställa in papperstyp och pappersstorlek](#) för mer information.
3. Ställ in rätt papperstyp, pappersstorlek och källa i det program du tänker skriva ut från.

## Windows

1. När dokumentet är öppet klickar du på **Arkiv**→ **Skriv ut**.
2. Klicka på **Inställningar**, **Egenskaper**, **Alternativ** eller **Installation** (beroende på program och operativsystem).
3. Klicka på filen **Paper** (Papper).

En lista med pappersmagasin visas.

4. Välj magasinet som innehåller specialmaterial.

 **Obs!** Om du har problem klickar du på **Hjälp** och följer drivrutinsinstruktionerna.

5. Välj materialtyp (kuvert, OH-film osv.) i listrutan **Paper Type** (Papperstyp).
6. Välj den storlek som specialmaterialet har i listrutan **Paper Size** (Pappersstorlek).
7. Klicka på **OK** och skicka sedan utskriftsjobbet som vanligt.

## Mac OS 9

1. Välj **Arkiv**→ **Utskriftsformat**.
2. Välj den storlek som specialmaterialet har från menyn **Paper** (Papper) och klicka sedan på **OK**.
3. Välj **Arkiv**→ **Skriv ut**.
4. Välj **General** (Allmän) från den översta menyn, gå till menyn **Paper Source** (Papperskälla) och välj det pappersmagasin som innehåller specialmaterial, eller materialnamnet.
5. Klicka på **Skriv ut**.

## Mac OS X

1. Välj **Arkiv**→ **Utskriftsformat**.
  2. Välj skrivaren från menyn **Format för**.
  3. Välj den storlek som specialmaterialet har från menyn **Paper** (Papper) och klicka sedan på **OK**.
  4. Välj **Arkiv**→ **Skriv ut**.
  5. Från menyn **Copies & Pages** (Kopior & Sidor) väljer du **Imaging** (Bildhantering).
  6. Välj specialmaterialet från menyn **Paper Type** (Papperstyp).
  7. Från menyn **Imaging** (Bildhantering) väljer du **Paper Feed** (Pappersmatning).
  8. Välj magasinet som innehåller specialmaterial från någon av menyerna **All pages from** (Alla sidor från) eller **First page from / Remaining from** (Första sida från / Kvarvarande från).
  9. Klicka på **Skriv ut**.
- 

## Fylla på standardmagasin och tillvalsmagasin

I skrivaren finns ett standardmagasin för 500 ark. Du kanske också har köpt ett eller flera tillvalsmagasin för 250 eller 500 ark. Du fyller på ett magasin för 250 ark eller för 500 ark på samma sätt.

Så här fyller du på utskriftsmaterial

1. Lossa magasinet från skrivaren och placera det på en plan vågrät yta.

 **Obs!** Dra inte ut ett magasin när utskrift pågår eller när manöverpanelens indikatorlampa blinkar. Om du gör det kan papperskvadd uppstå.



2. Tryck på sidostödets spärr och skjut stödet mot magasinets utsida.

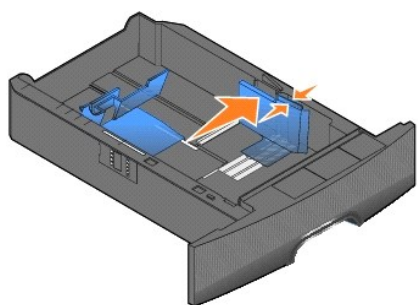

3. Kläm ihop det bakre stödets spärr och för stödet till rätt position för den mediastorlek du laddar.

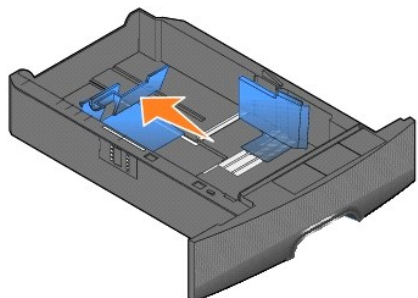

4. Böj arken fram och tillbaka och lufta den sedan. Undvik att vika eller skrynkla utskriftsmaterialet. Råta ut kanterna på ett jämnt underlag.



5. Placera utskriftsmaterialet i magasinet:

Utskriftssidan ned för *enkelsidig* utskrift

Utskriftssidan upp för *dubbelsidig* utskrift

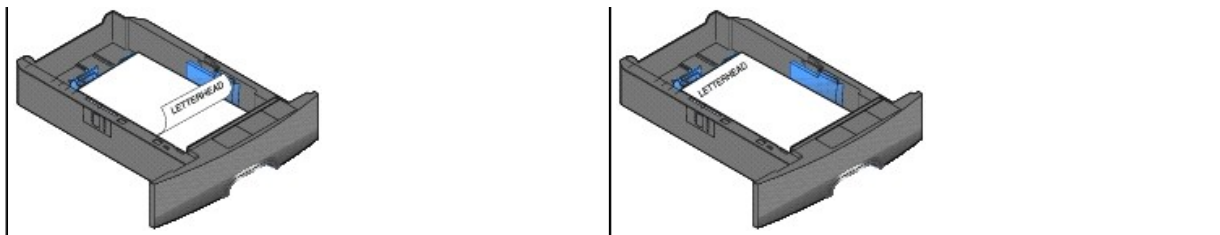

**Obs!** Fyll inte på paper ovanför påfyllningsstrecket. Fyller du på så att magasinet blir överfullt kan det leda till att paper fastnar.

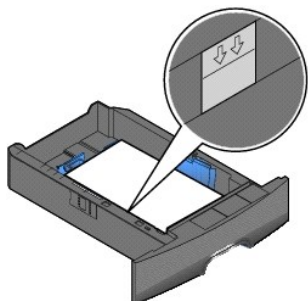

6. Kläm ihop sidostödets spärr och för stödet mot insidan av magasinet tills det vilar lätt mot kanten av utskriftsmaterialet.

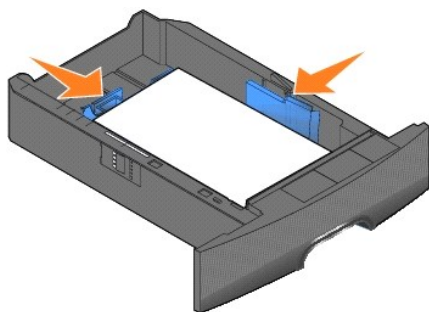

7. Sätt in magasinet i skrivaren.

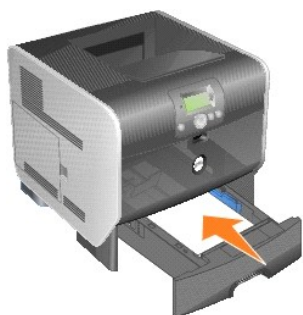

















## Ställa in papperstyp och pappersstorlek

När du har ställt in rätt värden för **papperstyp** och **pappersstorlek** för materialet i magasinerna länkar skrivaren automatiskt magasin som innehåller samma storlek och typ.

**Obs!** Om storleken på det material du laddar är samma som för det material som tidigare använts, behöver du inte ändra inställningen för pappersstorlek.

Så här ändrar du inställningarna för **pappersstorlek** och **papperstyp**:

1. Kontrollera att skrivaren är på.

2. Tryck på knappen **Meny**  på manöverpanelen.
3. Tryck på **nedåtpilen**  tills  visas brevid **Pappersmeny** och tryck sedan på knappen **Välj** .
4. Tryck på **nedåtpilen**  tills  visas brevid **Pappersstorlek/typ** och tryck sedan på knappen **Välj** .
5. Tryck på **nedåtpilen**  tills  visas brevid den inmatningskälla du vill använda och tryck sedan på knappen **Välj** .
6. Tryck på **nedåtpilen**  tills  visas brevid den pappersstorlek du vill använda och tryck sedan på knappen **Välj** .
7. Tryck på **nedåtpilen**  tills  visas brevid den papperstyp du vill använda och tryck sedan på knappen **Välj** .

Då sparas inställningen som ny standardinställning, och skrivaren återgår till **Klar**.

## Ladda universalarkmataren

Universalarkmataren kan fyllas på med olika format och olika typer av utskriftsmaterial, t.ex. OH-film, korrespondenskort, vykort och kuvert. Det kan användas för enkelsidig eller manuell utskrift eller som extramagasin.

 **Obs!** Om du installerar en kuvertmatare som tillval kan du ändå använda universalarkmataren.

Universalarkmataren kan laddas med cirka:

- 1 100 ark 75 g/m<sup>2</sup>-papper
- 1 10 kuvert
- 1 75 OH-film

Universalarkmataren kan användas för utskriftsmaterial med följande mått:

- 1 Bredd: 69,85 - 215,9 mm
- 1 Längd: 127 - 355,6 mm

Ikoner på universalarkmataren visar hur du ska fylla på universalarkmataren med papper, hur du lägger in ett kuvert för utskrift samt hur du fyller på papper med brevhuvud för enkelsidig och dubbelsidig utskrift.

Så här fyller du på utskriftsmaterial

 **Obs!** Lägg inte till eller ta bort utskriftsmaterial när skrivaren skriver ut från universalarkmataren eller när manöverpanelens indikatorlampa blinkar. Om du gör det kan papperskvadd uppstå.

1. Dra i spaken framtill på skrivaren så sänks universalarkmataren.



2. Dra ut magasinets förlängningsdel.

 **Obs!** Placera inte några föremål på universalarkmataren. Dessutom ska du inte pressa ner den eller använda onödigt våld.



3. Skjut breddstödet längst ut åt höger.



4. Böj arken eller kuverten fram och tillbaka och lufta den sedan. Undvik att vika eller skrynkla utskriftsmaterialet. Råta ut kanterna på ett jämnt underlag.

**Obs!** Håll OH-film i kanterna och vidrör inte utskriftssidan. Fläktu buntan med OH-film för att förhindra att det fastnar. Se till att du inte skrapar utskriftssidorna eller sätter fingeravtryck på OH-filmen.

Papper	
OH-film	
Kuvert	

5. Fyll på material i magasinet.

Använd bunthöjdsmärket som vägledning när du fyller på utskriftsmaterial.

**Obs!** Fyll endast på med utskriftsmaterial av en storlek och typ åt gången i universalarkmataren. *Blanda inte* storlekar och typer i samma magasin.



### Ladda papper, OH-film och kuvert

- 1 Fyll på papper eller OH-film med den vänstra kanten av bunten mot bunthöjningsmärket och med den rekommenderade utskriftssidan uppåt.
- 1 Fyll på kuverten med fliken nedåt och frimärksrutan och fliken åt vänster. Den del av kuvertet där frimärket ska sitta sätter du in först i universalarkmataren.
- 1 Använd aldrig kuvert med frimärken, knäppen, snören, fönster, foder eller självhäftande klister. Sådana kuvert kan skada skrivaren allvarligt.

### Fylla på brevpapper eller förtryckt papper



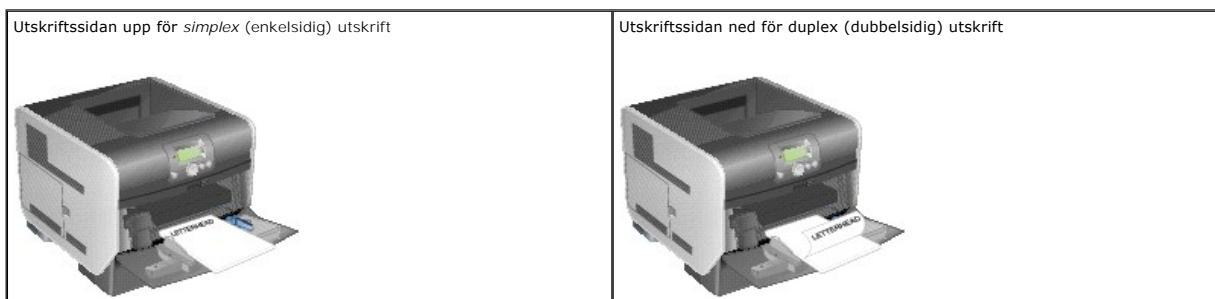















- 1 Fyll inte på papper ovanför påfyllningsstrecket. Fyller du på så att magasinet blir överfullt kan det leda till att papper fastnar.
- 1 Fyll på papper för respektive typ av utskriftsjobb enligt illustrationerna nedan.



6. Skjut sidostödet mot insidan av magasinet tills det vilar lätt mot kanten av utskriftsmediet.



7. Ange rätt värde för **pappersstorlek** och **papperstyp** för universalarkmataren (**Storl.** i **univ.mat.** och **Typ** i **univ.mat**) för det utskriftsmaterial du använder.

- a. Tryck på knappen **Meny**  på manöverpanelen.
- b. Tryck på **nedåtpilen**  tills  visas bredvid **Pappersmeny** och tryck sedan på knappen **Välj** .
- c. Tryck på **nedåtpilen**  tills  visas bredvid **Pappersstorlek/typ** och tryck sedan på knappen **Välj** .
- d. Tryck på **nedåtpilen**  tills  visas bredvid **Univ.matare** **Storlek/typ**, och tryck sedan på **Välj** .
- e. Tryck på **nedåtpilen**  tills  visas bredvid den pappersstorlek du har lagt i och tryck sedan på knappen **Välj** .
- f. Tryck på **högerpilen**  tills  visas bredvid **Univ.matare** **Storlek/typ**, och tryck sedan på **Välj** .
- g. Tryck på **högerpilen**  tills  visas bredvid den papperstyp du har lagt i och tryck sedan på knappen **Välj** .

Skrivaren återgår till läget **Klar**.

## Stänga universalarkmataren

1. Ta bort utskriftsmaterial från universalarkmataren.



2. Tryck in magasinets förlängningsdel.



3. Stäng universalarkmataren

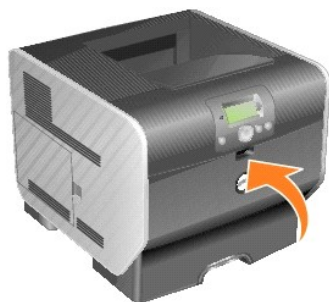

---

## Fylla på kuvertmataren

Kuvertmataren (tillval) accepterar ett flertal kuvertstorlekar. Den måste emellertid justeras korrekt för att säkerställa problemfria utskrifter.

Så här fyller du på kuvertmataren:

1. Justera försiktigt kuvertstödet efter längden på de kuvert du fyller på med.
  - 1 Helt stängt (d.v.s. inskjutet mot skrivaren) för korta kuvert
  - 1 Utdraget till mellanposition för kuvert med mediumlängd
  - 1 Helt öppet (d.v.s. utsträckt till sin fulla längd) för långa kuvert

🔊 **MEDDELANDE:** Placera inte några föremål på kuvertmataren. Undvik att pressa ner det eller använda onödigt våld.

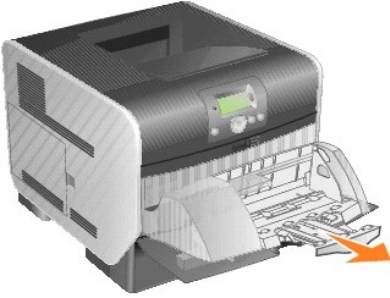

2. Fäll undan kuvertvikten bakåt mot skrivaren. Det hålls på plats.

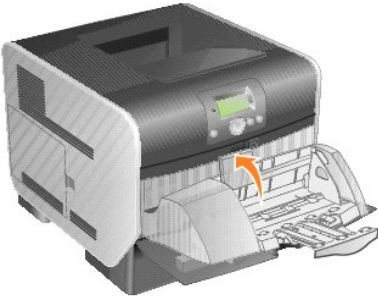

3. Skjut breddstödet längst ut åt höger.

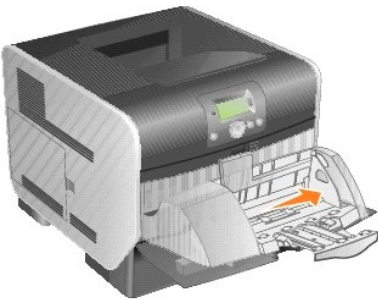

4. Böj en kuvertbunt fram och tillbaka och jämna sedan till kanterna mot en plan yta. Tryck ned hörnen så att de ligger platt.

Fläktu kuverten. Det förhindrar kuvertens kanter från att fastna i varandra och underlättar inmatningen.



5. Mata in kuverten med fliken nedåt och frimärksrutan och fliken åt vänster. Den del av kuvertet där frimärket ska sitta sätter du in först i kuvertmataren.

Se till att kuverten i botten av bunten skjuter in lite mer i kuvertmataren än kuverten överst.

➡ **MEDDELANDE:** Använd aldrig kuvert med frimärken, knäppen, snören, fönster, foder eller självhäftande klister. Sådana kuvert kan skada skrivaren allvarligt.

☑ **Obs!** Överskrid inte den maximala bunthöjden. Använd bunthöjdsmärket som vägledning när du fyller på. Försök inte att fylla på fler kuvert än till bunthöjdsmärket. Om du lägger i för många kuvert kan papperskvadd uppstå.























6. Skjut breddstödet åt vänster tills det lätt vidrör bunten. Se till att kuverten inte böjs.



7. Sänk ned kuvertvikten på bunten.



8. Ange rätt värde för **pappersstorlek** och **papperstyp** för kuvertmataren (**Storl. kuvertmat** och **Typ i kuvertmat.**) för det utskriftsmaterial du använder.

- a. Tryck på knappen **Meny**  på manöverpanelen.
- b. Tryck på **nedåtpilen**  tills  visas bredvid **Pappersmeny** och tryck sedan på knappen **Välj** .
- c. Tryck på **nedåtpilen**  tills  visas bredvid **Pappersstorlek/typ** och tryck sedan på knappen **Välj** .
- d. Tryck på **nedåtpilen**  tills  visas bredvid **Kuvertmatare Storlek/typ**, och tryck sedan på knappen **Välj** .
- e. Tryck på **nedåtpilen**  tills  visas bredvid den kuvertstorlek du har lagt i och tryck sedan på knappen **Välj** .
- f. Tryck på **nedåtpilen**  tills  visas bredvid **Kuvertmatare Storlek/typ**, och tryck sedan på **Välj** .
- g. Tryck på **nedåtpilen**  tills  visas bredvid den kuverttyp du har lagt i och tryck sedan på knappen **Välj** .

Skrivaren återgår till läget **Klar**.

---

## Länka magasin

Genom att länka magasin aktiverar du den automatiska funktionen för magasinlänkning när du använder samma format och typ av utskriftsmaterial i flera källor. Magasinen länkas automatiskt. När ett magasin är tomt matas utskriftsmaterial in från nästa länkade magasin.

Om du till exempel har samma format och typ av utskriftsmaterial i magasin 2 och magasin 4 väljs utskriftsmaterial från magasin 2 tills det är slut och sedan matas utskriftsmaterial automatiskt från nästa länkade magasin — magasin 4.

Genom att länka alla magasin (standard och tillval) skapar du skapar du en enda källa med en kapacitet på upp till 2 600 ark.

Se till att du fyller på samma storlek och typ av utskriftsmaterial i alla magasin för att du ska kunna länka magasin. Ställ in pappersstorlek och papperstyp för varje magasin.

Så här ställer du in papperstypen eller pappersstorleken:

1. Tryck på knappen **Meny**  på manöverpanelen.
2. Tryck på **nedåtpilen**  tills  visas bredvid **Pappersmeny** och tryck sedan på knappen **Välj** .
3. Tryck på **nedåtpilen**  tills  visas bredvid **Pappersstorlek/typ** och tryck sedan på knappen **Välj** .
4. Tryck på **nedåtpilen**  tills  visas bredvid **Magasin <x> Storlek/typ** och tryck sedan på knappen **Välj** .
5. Tryck på **nedåtpilen**  tills  visas bredvid den pappersstorlek du har lagt i och tryck sedan på knappen **Välj** .
6. Tryck på **nedåtpilen**  tills  visas bredvid **Magasin <x> Storlek/typ** och tryck sedan på knappen **Välj** .
7. Tryck på **nedåtpilen**  tills  visas bredvid den papperstyp du har lagt i och tryck sedan på knappen **Välj** .

Skrivaren återgår till läget **Klar**.

Om du vill avaktivera länkningen av magasin anger du olika värden för **Papperstyp**. Om inte alla magasin har samma typ av utskriftsmaterial när de länkas kan du av misstag skriva ut ett jobb på fel papperstyp.

## Identifiera och länka utmatningsfack

Det finns ett standardutmatningsfack som rymmer 250 ark. Om du behöver ytterligare utrymme för utskrifter kan du installera tre extra utmatningsfack.

Om du har flera utmatningsfack kan du länka dem till en enda utmatningskälla. Med länkade utmatningsfack växlas utmatningen automatiskt över till nästa tillgängliga fack.

## Tillgängliga utmatningsfack

I följande tabell finns information om funktioner och anslutningsmöjligheter för standard- och tillvalsutmatningsfack.

 **Obs!** Alla pappers- och kuvertstorlekar kan inte användas i alla utmatningsfack.

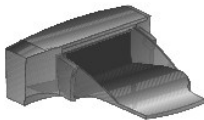







Utmatningsfack	Utskriftsmaterial	Hur många kan installeras på skrivaren?
 Standardfack	<ul style="list-style-type: none"><li>1 250 ark (75 g/m<sup>2</sup>) vanligt papper</li><li>1 300 OH-filmark</li><li>1 200 etiketter</li><li>1 50 kuvert (75 g/m<sup>2</sup>)</li></ul>	E/t — ett finns som standard och är placerat högst upp på skrivaren
 Extra utmatningsfack	<ul style="list-style-type: none"><li>1 650 ark (75 g/m<sup>2</sup>) vanligt papper</li><li>1 50 kuvert (75 g/m<sup>2</sup>)</li></ul>	3 Se <a href="#">Installera ett extra utmatningsfack</a> för mer information om hur man installerar extra utmatningsfack.

## Länka utmatningsfack

Genom att länka utmatningsfack skapar du en enda utmatningskälla så att skrivaren automatiskt kan växla över utmatningen till nästa tillgängliga fack. Du kan också ange utmatningstyp för material som tjockt papper eller kuvertstorlekar som inte kan skickas till ett extra utmatningsfack. Se [Förstå menyerna på kontroll panelen](#) för mer information om möjligheterna med att ställa in utmatningsfacken.

 **Obs!** Länkingsordningen börjar alltid med standardfacket och fortsätter med facket närmast golvet osv. till facket längst från golvet.

Så här länkar du utmatningsfack:

1. Tryck på knappen **Meny**  på manöverpanelen.
2. Tryck på **nedåtpilen** ▼ tills  visas bredvid **Pappersmeny** och tryck sedan på knappen **Välj** .
3. Tryck på **nedåtpilen** ▼ tills  visas bredvid **Fackkonfiguration** och tryck sedan på **Välj** .
4. Tryck på **nedåtpilen** ▼ tills  visas bredvid **konfigurera fack** och tryck sedan på **Välj** .
5. Tryck på **nedåtpilen** ▼ tills  visas bredvid **Länk** och tryck sedan på **Välj** .

Skrivaren återgår till läget **Klar**.

## Meddelanden om gällande bestämmelser

- [CE-meddelande \(Europeiska unionen\)](#)
- [Meddelande om CE-märke](#)
- [EN 55022 Kompatibilitet \(endast Tjeckien\)](#)
- [Meddelande från Polish Center for Testing and Certification](#)
- [ENERGY STAR@-kompatibilitet](#)
- [WEEE-direktivet \(Waste from Electrical and Electronic Equipment\)](#)
- [Reglementsensliqa meddelanden för trådlöst alternativ](#)

Elektromagnetisk interferens (EMI) är en signal eller en emission som utstrålas i atmosfären eller leds längs el- eller signalledningar och som äventyrar funktionen hos radionavigering eller andra typer av säkerhetstjänster eller som allvarligt försämrar, hindrar eller upprepade gånger avbryter licensierad radiokommunikation. Radiokommunikation omfattar, men är inte begränsad till, AM/FM-radio, television, teleterminaler radar, flygledartrafik, sökare och mobiltelefoner. Dessa licensierade tjänster bidrar tillsammans med oavsiktlig strålning från exempelvis digitala enheter till den elektromagnetiska miljön.

Elektromagnetisk kompatibilitet (EMC) är förmågan hos olika typer av elektronisk utrustning att fungera på rätt sätt tillsammans i den elektroniska omgivningen. Även om den här enhetens utformning och kompatibilitet överensstämmer med myndigheternas accepterade EMI-gränsvärden, finns det inga garantier för att störningar inte kan förekomma i en viss installation. Om utrustningen orsakar störningar i radiokommunikationen, vilket kan kontrolleras genom att utrustningen stängs av och sätts på, kan du försöka avhjälpa störningarna genom att vidta en eller flera av följande åtgärder:

- 1 Rikta om mottagarantennen.
- 1 Omplacera enheten i förhållande till mottagaren.
- 1 Flytta bort enheten från mottagaren.
- 1 Anslut enheten till ett annat uttag så att enheten och mottagaren är anslutna till olika strömförgreningar.

Rådgör vid behov med en representant från Dells tekniska support eller en erfaren radio/tv-tekniker för att få fler råd.

Enheter från Dell™ har utformats, testats och klassificerats för den elektromagnetiska miljö de är avsedda att användas i. Dessa klassifikationer för elektromagnetiska omgivningar avser vanligtvis följande harmoniserade definitioner:

- 1 Klass A är vanlig i företags- eller industrimiljöer.
- 1 Klass B är vanlig i bostadsmiljöer.

IT-utrustning (ITE), inklusive enheter, expansionskort, skrivare, enheter med in- och utgångar, skärmar o.dyl., som är integrerade i eller anslutna till datorn ska överensstämma med datorns elektromagnetiska miljöklass.

**Ett meddelande om skärmade signalkablar: Använd endast skärmade kablar när du ansluter enheter till en Dell-enhet för att minska risken för störningar i radiokommunikationen. Användning av skärmade kablar garanterar att du upprätthåller lämplig EMC-klassificering för den avsedda miljön.** Kablar finns hos Dell på [www.dell.com](http://www.dell.com).

De flesta Dell-produkter uppfyller Klass B-miljöer. För vissa tillval kan dock en del konfigurationer ändras till Klass A. Läs de följande avsnitten som är specifika för varje tillsynsmyndighet för att avgöra den elektromagnetiska klassificeringen för din apparat. I varje avsnitt finns landsspecifik EMC/EMI och produktsäkerhetsinformation.

---

## CE-meddelande (Europeiska unionen)

Märkning med symbolen **CE** visar att denna Dell-enhet överensstämmer med EMC-direktivet och lågspänningsdirektivet från Europiska unionen. Denna märkning visar att Dell-enheten uppfyller följande tekniska standarder:

- 1 EN 55022 – "Informationsteknikutrustning – radiostörningsegenskaper – begränsningar och metoder för mätning."

- 1 EN 55024 – "Informationsteknikutrustning – immunitetsegenskaper – begränsningar och metoder för mätning."
- 1 EN 61000-3-2 – "Elektromagnetisk kompatibilitet (EMC) – Del 3: Gränser – Avsnitt 2: Gränser för övertonsströmsutstrålning (utrustning för ingående ström upp till och med 16 A per fas)."
- 1 EN 61000-3-2 – "Elektromagnetisk kompatibilitet (EMC) – Del 3: Gränser – Avsnitt 2: Begränsningar för spänningssvängningar och flimmer i lågspänningsnätet för utrustning med märkström upp till och inklusive 16 A."
- 1 EN 60950 – "Säkerhet för informationsteknikutrustning."
- 1 EN 60825-1 – "Säkerhet för laserprodukter."

**Obs!** I strålningskraven i EN 55022 finns två klasser:

- 1 Klass A för vanliga offentliga utrymmen.
- 1 Klass B för vanliga bostadsutrymmen.

För att avgöra vilken klass som gäller för din apparat kan du studera FCC- eller ICES-informationen på myndighetsetiketten på apparatens baksida, sidor eller nedre panel. Om FCC- eller ICES-informationen på etiketten anger en Klass A-märkning, gäller följande Klass A-varning din apparat:

**WARNING OM RF-STÖRNING: Detta är en klass A-produkt. I boendemiljö kan denna produkt orsaka radiostörningar (rf), varvid användaren måste vidta lämpliga åtgärder.**

Om FCC- eller ICES-informationen på etiketten anger en Klass B-märkning, gäller följande Klass B-meddelande för din apparat:

**Den här Dell-enheten är klassificerad för användning i en vanlig klass B-bostadsmiljö.**

Ett "Meddelande om överensstämmelse" (Declaration of Conformity) i enlighet med föregående direktiv och standarder har tagits fram och finns arkiverat hos Dell Inc. Products Europe BV, Limerick, Irland.

---

## Meddelande om CE-märke

Utrustningen överensstämmer med de grundläggande kraven i direktiv 1999/5/EG från Europeiska Unionen.

Cet équipement est conforme aux principales caractéristiques définies dans la Directive européenne RTTE 1999/5/CE.

Die Geräte erfüllen die grundlegenden Anforderungen der RTTE-Richtlinie (1999/5/EG).

Questa apparecchiatura è conforme ai requisiti essenziali della Direttiva Europea R&TTE 1999/5/CE.

Este equipo cumple los requisitos principales de la Directiva 1999/5/CE de la UE, "Equipos de Terminales de Radio y Telecomunicaciones".

Este equipamento cumpre os requisitos essenciais da Directiva 1999/5/CE do Parlamento Europeu e do Conselho (Directiva RTT).

Ο εξοπλισμός αυτός πληροί τις βασικές απαιτήσεις της κοινοτικής οδηγίας EU R&TTE 1999/5/ΕΚ.

Deze apparatuur voldoet aan de noodzakelijke vereisten van EU-richtlijn betreffende radioapparatuur en telecommunicatie-eindapparatuur 1999/5/EG.

Dette udstyr opfylder de Væsentlige krav i EU's direktiv 1999/5/EC om Radio- og teleterminaludstyr.

Dette utstyret er i overensstemmelse med hovedkravene i R&TTE-direktivet (1999/5/EC) fra EU.

Utrustningen uppfyller kraven för EU-direktivet 1999/5/EC om ansluten teleutrustning och ömsesidigt erkännande av utrustningens överensstämmelse (R&TTE).

Tämä laite vastaa EU:n radio- ja telepääteläitedirektiivin (EU R&TTE Directive 1999/5/EC) vaatimuksia.

---

## EN 55022 Kompatibilitet (endast Tjeckien)

This device belongs to Class B devices as described in EN 55022, unless it is specifically stated that it is a Class A device on the specification label. The following applies to devices in Class A of EN 55022 (radius of protection up to 30 meters). The user of the device is obliged to take all steps necessary to remove sources of interference to telecommunication or other devices.

Pokud není na typovém štítku počítače uvedeno, že spadá do třídy A podle EN 55022, spadá automaticky do třídy B podle EN 55022. Pro zařízení zařazená do třídy A (ochranné pásmo 30m) podle EN 55022 platí následující. Dojde-li k rušení telekomunikačních nebo jiných zařízení, je uživatel povinen provést taková opatření, aby rušení odstranil.

## Meddelande från Polish Center for Testing and Certification

Utrustningen bör försörjas med ström från ett vägguttag med skyddskrets (ett 3-stiftsuttag). All utrustning som ska användas tillsammans (dator, skärm, skrivare och så vidare) bör ha samma strömförsörjningskälla.

Fasledaren i rummets elinstallation ska vara utrustad med ett extra kortslutningsskydd i form av en säkring med märkström på högst 16 ampere (A).

För att helt stänga av utrustningen ska strömkabeln tas ut ur vägguttaget, som bör sitta nära utrustningen och vara lätt att nå.

Ett skyddsmärke "B" bekräftar att utrustningen är kompatibel med kraven för skydd vid användning i standarden PN-EN 55022.

### Wymagania Polskiego Centrum Badań i Certyfikacji

Urządzenie powinno być zasilane z gniazda z przyłączonym obwodem ochronnym (gniazdo z kolkiem). Współpracujące ze sobą urządzenia (komputer, monitor, drukarka) powinny być zasilane z tego samego źródła.

Instalacja elektryczna pomieszczenia powinna zawierać w przewodzie fazowym rezerwową ochronę przed zwarciami, w postaci bezpiecznika o wartości znamionowej nie większej niż 16A (amperów).

W celu całkowitego wyłączenia urządzenia z sieci zasilania, należy wyjąć wtyczkę kabla zasilającego z gniazda, które powinno znajdować się w pobliżu urządzenia i być łatwo dostępne. Znak bezpieczeństwa "B" potwierdza zgodność urządzenia z wymaganiami bezpieczeństwa użytkownika zawartymi w PN-EN 60950:2000 i PN-EN 55022:2000.

Jeżeli na tabliczce znamionowej umieszczono informacje, że urządzenie jest klasy A, to oznacza, że urządzenie w środowisku mieszkalnym może powodować zakłócenia radioelektryczne. W takich przypadkach można zadac od jego użytkownika zastosowania odpowiednich środków zaradczych.

### Pozostałe instrukcje bezpieczeństwa

- Nie należy używać wtyczek adapterowych lub usuwać kolka obwodu ochronnego z wtyczki. Jeżeli konieczne jest użycie przedłużacza to należy użyć przedłużacza 3-żyłowego z prawidłowo połączonym przewodem ochronnym.
- System komputerowy należy zabezpieczyć przed nagłymi, chwilowymi wzrostami lub spadkami napięcia, używając eliminatora przepięć, urządzenia dopasowującego lub bezzakłócenowego źródła zasilania.
- Należy upewnić się, aby nie leżało na kablach systemu komputerowego, oraz aby kable nie były umieszczone w miejscu, gdzie można byłoby na nie nadeptywać lub potykać się o nie.
- Nie należy rozlewać napojów ani innych płynów na system komputerowy.
- Nie należy wpychać żadnych przedmiotów do otworów systemu komputerowego, gdyż może to spowodować pożar lub porażenie prądem, poprzez zwarcie elementów wewnętrznych.
- System komputerowy powinien znajdować się z dala od grzejników i źródeł ciepła. Ponadto, nie należy blokować otworów wentylacyjnych. Należy unikać kładzenia luznych papierów pod komputer oraz umieszczania komputera w ciasnym miejscu bez możliwości cyrkulacji powietrza wokół niego.

## ENERGY STAR®-kompatibilitet

Alla Dell-produkter som bär ENERGY STAR®-märket på produkten eller på startskärmen är certifierade att uppfylla kraven från Environmental Protection Agency (EPA) ENERGY STAR® under förutsättning att konfigurationen är densamma som vid leveransen från Dell.

### ENERGY STAR®:s Emblem



EPA:s ENERGY STAR®-program är en gemensam ansträngning mellan EPA och tillverkare att reducera luftföroreningar genom att stödja energibesparande datorprodukter.

Du kan hjälpa till att minska elförbrukningen och dess biverkningar genom att stänga av produkten om den inte ska användas under en längre tid och i synnerhet nattetid och på helger.

---

## Waste Electrical and Electronic Equipment (WEEE) Directive



In the European Union, this label indicates that this product should not be disposed of with household waste. It should be deposited at an appropriate facility to enable recovery and recycling. For information on how to recycle this product responsibly in your country, please visit: [www.euro.dell.com/recycling](http://www.euro.dell.com/recycling).

## Směrnice o odpadních elektrických a elektronických zařízeních (WEEE)



V Evropské unii tento štítek oznamuje, že by tento produkt neměl být likvidován spolu s běžným komunálním odpadem. Je třeba jej odnést do příslušného zařízení, aby bylo možné jej renovovat a recyklovat. Informace o zodpovědném způsobu recyklace tohoto produktu ve své zemi naleznete na adrese: [www.euro.dell.com/recycling](http://www.euro.dell.com/recycling).

## WEEE-direktiv (Waste from Electrical and Electronic Equipment)



I EU angiver denne etiket, at dette produkt ikke må kasseres med det normale affald. Det skal deponeres på et dertil indrettet sted, så det kan genbruges. Du kan få flere oplysninger om, hvordan du genbruger dette produkt, ved at besøge: [www.euro.dell.com/recycling](http://www.euro.dell.com/recycling).

## Richtlijn WEEE, afdanken van elektrische en elektronische apparaten



In de Europese Unie geeft dit label aan dit product niet via huishoudelijk afval mag worden afgedankt. Het moet gedeponeerd worden bij een daarvoor geschikte voorziening zodat recuperatie en recyclage mogelijk zijn. Raadpleeg voor informatie over de milieuvriendelijke wijze van recyclage van dit product in uw land: [www.euro.dell.com/recycling](http://www.euro.dell.com/recycling).

## WEEE-direktiivi käytöstä poistettujen laitteiden hävittämisestä



Euroopan unionissa tämä merkintä kertoo, että tuote tulee hävittää kotitalousjätteen mukana.. Se tulee hävittää niin, että se voidaan noutaa ja siirtää kierrätykseen. Lisätietoja tämän tuotteen kierrättämisestä maassasi on osoitteessa [www.euro.dell.com/recycling](http://www.euro.dell.com/recycling).

## Directive WEEE (Waste from Electrical and Electronic Equipment, **Déchets des équipements électroniques et électriques**)



Dans l'Union européenne, cette étiquette indique que ce produit ne doit pas être mis au rebut avec les déchets ménagers. Il doit être déposé dans un endroit se chargeant de sa récupération et de son recyclage. Pour obtenir des informations sur le recyclage responsable de ce produit dans votre pays, visitez le site [www.euro.dell.com/recycling](http://www.euro.dell.com/recycling).

## WEEE-Richtlinie (Waste from Electrical and Electronic Equipment = **Elektronikschrottverordnung**)



In der EU wird mit diesem Etikett angegeben, dass dieses Gerät nicht zusammen mit dem Haushaltabfall zu entsorgen ist. Das Gerät sollte in einer entsprechenden Recycling-Einrichtung entsorgt werden. Informationen zum Recyceln dieses Geräts in Ihrem Land finden Sie unter: [www.euro.dell.com/recycling](http://www.euro.dell.com/recycling).

## Direttiva WEEE (Waste from Electrical and Electronic Equipment)



Nell'Unione Europea, questa etichetta indica che il prodotto non deve essere smaltito insieme ai rifiuti solidi urbani ma va depositato in appositi impianti per il trattamento e il riciclaggio. Per informazioni sulle normative che regola il riciclaggio del prodotto nei diversi paesi, visitare il sito Web [www.euro.dell.com/recycling](http://www.euro.dell.com/recycling).

## 廃電気電子機器指令 (WEEE)



欧州連合において、このラベルは、この製品が生活ごみとして廃棄できないことを表します。この製品は、復元やリサイクルのために、適切な施設で処理する必要があります。この製品をリサイクルする方法については、以下のホームページで国別の手順を参照してください。 [www.euro.dell.com/recycling](http://www.euro.dell.com/recycling)

## WEEE-direktiv (Waste Electrical and Electronic Equipment)



I EU betyr denne etiketten at dette produktet ikke skal kastes sammen med husholdningsavfall. Det bør leveres til et godkjent avfallsanlegg, slik at det kan gjenopprettes og resirkuleres. Hvis du vil ha informasjon om hvordan du kan resirkulere dette produktet på riktig måte i ditt land, kan du gå til: [www.euro.dell.com/recycling](http://www.euro.dell.com/recycling).



## Dyrektywa WEEE dotycząca zużytego sprzętu elektrycznego i elektronicznego



W Unii Europejskiej etykieta ta oznacza, że produktu nie należy wyrzucać wraz z domowymi odpadkami. Produkt powinien zostać przekazany do właściwej firmy usługowej, gdzie będzie możliwa jego utylizacja. Informacje, w jaki sposób odpowiedzialnie zutylizować produkt w danym kraju można znaleźć na stronie internetowej: [www.euro.dell.com/recycling](http://www.euro.dell.com/recycling).

## Directiva sobre desperdício de equipamento eléctrico e electrónico (WEEE - Waste Electrical and Electronic Equipment)



Na União Europeia, esta etiqueta indica que este produto não deve ser eliminado juntamente com o lixo doméstico. Este produto deve ser depositado numa instalação adequada para ser recuperado e reciclado. Para obter informações sobre como reciclar este produto no seu país, visite: [www.euro.dell.com/recycling](http://www.euro.dell.com/recycling).

## Инструкция по обращению с отходами электротехнического и электронного оборудования (WEEE)



В Европейском Союзе данная этикетка указывает на то, что это изделие не должно утилизироваться вместе бытовыми отходами. Оно должно быть переправлено в специально предусмотренное место для утилизации и переработки. Для получения сведений о надлежащем способе переработки данного изделия в вашей стране посетите [www.euro.dell.com/recycling](http://www.euro.dell.com/recycling).

## 废弃电子电气设备（WEEE）指令



在欧盟各国，该标签表示此类产品不应该与日常废弃物一起处理。它应该被放入适当的设备中以废物利用和回收。如需有关在您所在的国家内如何可靠回收此类产品的信息，请访问：[www.euro.dell.com/recycling](http://www.euro.dell.com/recycling)。

## Directiva sobre desecho de equipos eléctricos y electrónicos (WEEE)



En la Unión Europea, esta etiqueta indica que este producto no se debe desechar con la basura doméstica, sino que se debe depositar en un lugar adecuado para permitir su recuperación y reciclaje. Para obtener información sobre cómo reciclar este producto de forma responsable en su país, visite: [www.euro.dell.com/recycling](http://www.euro.dell.com/recycling).

## WEEE-direktivet (Waste from Electrical and Electronic Equipment)



Inom EU indikerar den här etiketten att produkten får inte slängas med hushållsavfall. Den ska lämnas in på en återvinningsstation. Mer information om hur du kan återvinna den här produkten på ett ansvarsfullt sätt i ditt land hittar du på: [www.euro.dell.com/recycling](http://www.euro.dell.com/recycling).

## Programöversikt

- [Dells tonerhanteringssystem](#)
- [Dells installationsprogram för lokal skrivare](#)
- [Verktyg för att ange IP-adress](#)
- [Dells avinstallationsprogram för skrivarprogramvara](#)
- [Driver Profiler](#)
- [Dells webbverktyg för skrivarkonfiguration](#)

Använd cd-skivan *Drivers and Utilities* som medföljde skrivaren för att installera olika program beroende på ditt operativsystem.

 **Obs!** De här programmen är inte tillgängliga med Linux eller Macintosh.

---

## Dells tonerhanteringssystem

### Statusövervakningscenter

 **Obs!** Det här programmet fungerar inte med Windows 98 SE eller Me eller om skrivaren är direktansluten till en dator.

Använd statusövervakningscentret för att hantera flera statusfönster.

1. Dubbelklicka på ett skrivarnamn för att öppna dess statusfönster eller välj **Kör** för att öppna ett statusfönster för en viss skrivare.
1. Välj **Visa** för att ändra utseendet på listan över skrivare.
1. Om du vill ha direkthjälp väljer du **Hjälp**.

### Fönstret för utskriftsstatus

 **Obs!** Det här programmet fungerar inte med Windows NT, 98 SE eller Me eller om skrivaren är ansluten till ett nätverk.

I fönstret för utskriftsstatus visas skrivarens status (redo, offline och felsökning), namnet på utskriftsjobbet och när det skickades för utskrift.

I fönstret visas även tonernivån, så du kan:

1. Övervaka tonernivån i skrivaren.
1. Klicka på alternativet att beställa toner för att beställa tonerkassetter för utbyte.  
Mer information finns under [Program för beställning av förbrukningsartiklar till Dell-skrivare](#).

### Program för beställning av förbrukningsartiklar till Dell-skrivare

 **Obs!** Detta program fungerar inte med Windows 98 SE eller Me.

Dialogrutan för beställning av förbrukningsartiklar kan öppnas i utskriftsstatusfönstret, programfönstret eller via skrivbordsikonen.

Du kan beställa toner via telefon eller Internet.

1. Klicka på **Start**→**Program** eller **Alla program**→**Dell-skrivare**→**Dell Laser Printer 5210n / 5310n**→**Printer Supplies Reorder Application**. Fönstret för beställning av förbrukningsartiklar öppnas.
  2. Om du beställer via Internet klickar du på länken till Dells webbplats för beställning av kassetter.
  3. Om du beställer per telefon, ringer du det nummer som visas under rubriken för telefonnummer.
-

## Dells installationsprogram för lokal skrivare

 **Obs!** Detta program fungerar inte om skrivaren är ansluten till ett nätverk.

Använd Dells installationsprogram för lokal skrivare för att ändra och spara skrivarinställningar som inte finns i skrivardrivrutinen (t.ex. aktivera larmkontroll om du vill att skrivaren ska avge ett larm när den behöver uppmärksamhet). När du ändrar dessa inställningar, är det de som gäller tills du gör ett annat val och tillämpar det eller tills du återställer skrivarens originalinställningar (kallas även fabriksinställningar). Inställningarna är ordnade i menyer, liknande skrivarens kontrollpanel.

Dells installationsprogram för lokal skrivare installeras automatiskt i datorn när du installerar Dell-skrivarens drivrutin. Klicka på **Start**→**Program** eller **Alla program**→**Dell-skrivare**→**Dell Laser Printer 5210n / 5310n**→**Dell Local Printer Settings Utility**. Dells installationsprogram för lokal skrivare fungerar bara med skrivare som är direktanslutna till datorn.

Du kan ändra följande inställningar via Dells installationsprogram för lokal skrivare:

<b>Efterbehandlingsinställningar</b>	<b>Pappersinställningar</b>	<b>Parallellinställningar</b>	<b>PCL-emuleringsinställningar</b>
Dubbelsidig Dubbelsidig bindning Kopior Tomma sidor Sortering Skiljblad Skiljbladskälla Miniatyrlayout Miniatyrordning Miniatyrorientering Miniatyrkant	Papperskälla Pappersstorlek <sup>1</sup> Papperstyp <sup>1</sup> Anpassade typer <sup>2</sup> Ersättningsstorlek Konf. univ.matare Pappersstruktur <sup>3</sup> Pappersvikt <sup>3</sup> Ladda papper <sup>3</sup>	PCL SmartSwitch PS SmartSwitch Parallellbuffert Avancerad status <b>Svara på initiering</b>	Riktning Rader per sida A4-bredd Omnumrera magasin <sup>1</sup> Auto CR efter LF <b>Auto LF efter CR</b>
<b>PostScript-inställningar</b> Skriv ut PS-fel Teckensnittsprioritet	<b>Kvalitetsinställningar</b> Upplösning Tonersvärta POET PictureGrade	<b>Installationsinställningar</b> Skrivarspråk Energisparläge Spara resurser Hämta till Utskriftstidsgräns Tidsgräns för att vänta Auto fortsättning Åtgärda kvadd Skydda sida Utskriftsområde Språk i display Alarmkontroll Toneralarm	<b>USB-inställningar</b> PCL SmartSwitch PS SmartSwitch USB-buffert
<sup>1</sup> per källor som stöds <sup>2</sup> per anpassat typnummer <sup>3</sup> per media som stöds			

## Verktyg för att ange IP-adress

 **Obs!** Detta program fungerar inte om skrivaren är lokalt ansluten till en dator.

Med detta verktyg kan du ange en IP-adress och andra viktiga IP-parametrar. Så här anger du IP-adressen manuellt:

1. Starta **Dells webbverktyg för skrivarkonfiguration** genom att skriva in nätverksskrivarens IP-adress i webbläsaren.
2. Klicka på **Utskriftsinställningar**.
3. Klicka på TCP/IP under **Inställningar för skrivarserver**.
4. Ange inställningar för **IP-adress**, **Nätmask** och **Gateway**.

 **Obs!** Den nätverksansvarige kan upplysa dig om dessa värden om du inte vet dem.

5. Klicka på **Skicka**.
6. Ange den nya IP-adressen i webbläsaren om du vill fortsätta att använda **Dells webbverktyg för skrivarkonfiguration**.

---

## Dells avinstallationsprogram för skrivarprogramvara

Använd avinstallationsprogrammet för att ta bort installerade skrivarprogramvara eller skrivarobjekt. Du kan starta avinstallationsprogrammet på två sätt:

1. I *Windows XP*, klicka på **Start**→**Kontrollpanelen**→**Skrivare och annan maskinvara**→**Skrivare och fax**.

I *övriga operativsystem* klickar du på **Start**→**Inställningar**→**Skrivare**.

- a. Markera det skrivarobjekt du vill avinstallera och högerklicka med musen.
- b. Välj alternativet för att **avinstallera Dell-programvara**.
- c. Markera de komponenter som ska avinstalleras och klicka därefter på **Nästa**.
- d. Välj alternativet för att **avinstallera nu**.
- e. Klicka på **OK** när avinstallationen är klar.

1. Klicka på **Start**→**Program** or **Alla Program**→**Dell-skrivare**→**Dell Laser Printer 5210n / 5310n**.

- a. Välj alternativet att **avinstallera Dell skrivarprogramvara**.
- b. Markera de komponenter som ska avinstalleras och klicka därefter på **Nästa**.
- c. Välj alternativet för att **avinstallera nu**.
- d. Klicka på **OK** när avinstallationen är klar.

---

## Driver Profiler

Med Driver Profiler kan du skapa drivrutinprofiler som innehåller anpassade inställningar. En drivrutinsprofil kan innehålla en grupp sparade skrivardrivrutinsinställningar och annan information som t.ex.:

- 1 Utskriftsorientering och miniatyr (dokumentinställningar)
- 1 Installationsstatus för ett utmatningsfack (skrivartillbehör)
- 1 Användardefinierade pappersstorlekar (anpassat papper)
- 1 Enkel text och vattenstämplar
- 1 Mallreferenser
- 1 Teckensnittsreferenser
- 1 Formatassociation

---

## Dells webbverktyg för skrivarkonfiguration

 **Obs!** Detta program fungerar inte om skrivaren är lokalt ansluten till en dator.

Har du någonsin skickat ett utskriftsjobb till nätverksskrivaren i hallen som aldrig skrevs ut på grund av pappersstopp eller ett tomt pappersmagasin? En av funktionerna i Dells webbverktyg för skrivarkonfiguration är e-postavisering som skickar ett e-brev till dig eller huvudoperatören när skrivaren behöver förbrukningsmaterial eller uppmärksamhet.

Om du fyller i en lagerförteckning med inventarienumret på samtliga skrivare i ditt område kan du använda funktionen för skrivarinformation i Dells webbverktyg för skrivarkonfiguration som gör det mycket enkelt. Skriv bara IP-adressen för varje skrivare i nätverket för att visa inventarienumret.

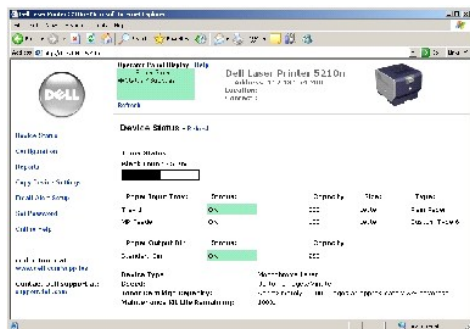

Med Dells webbverktyg för skrivarkonfiguration kan du även ändra skrivarens inställningar och hålla koll på utskriftstrender. En nätverksadministratör kan enkelt kopiera skrivarens inställningar till en eller alla skrivare i nätverket – via webbläsaren.

Starta Dells webbverktyg för skrivarkonfiguration genom att skriva in nätverksskrivarens IP-adress i webbläsaren.

Om du inte vet skrivarens IP-adress kan du skriva ut sidan med nätverksinställningar, där finns den angiven.

Så här skriver du ut en sida med nätverksinställningar:

1. Tryck på knappen **Meny** på manöverpanelen.
2. Tryck på **nedåtpilen** tills visas bredvid **Rapporter** och tryck sedan på **Välj**.
3. Tryck på **nedåtpilen** tills visas bredvid **Nätverksinställningar** och tryck sedan på **Välj**.

Hur man tilldelar en IP-adress beskrivs under [Verktvg för att ange IP-adress](#).

Använd Dells webbverktyg för skrivarkonfiguration för:

## Skrivarstatus

Få omedelbar feedback på förbrukningsmaterial i skrivaren. När tonern håller på att ta slut, klickar du på länken för tonertillbehör för att beställa fler tonerkassetter.

## Utskriftsinställningar

Ändra skrivarens inställningar, fjärrvisa kontrollpanelen och uppdatera utskriftsserverns fasta programvara.

## Utskriftsinställningar för kopiering

Kopiera snabbt skrivarens inställningar till en annan eller andra skrivare i nätverket genom att bara skriva in respektive skrivares IP-adress.

 **Obs!** Du måste vara nätverksadministratör för att kunna använda denna funktion.

## Utskriftstatistik

Håll koll på utskriftstrender som t.ex. pappersförbrukning och jobbtper som skrivs ut.

## Skrivarinformation

Få den information du behöver för servicesamtal, lagerförteckningar eller status hos aktuella minnes- och maskinkodsnivåer.

## **Inställning av e-postaviseringar**

Få e-post när skrivaren behöver förbrukningsmaterial eller uppmärksamhet. Skriv ditt eller huvudoperatörens namn i e-postlistrutan för att bli aviserad.

## **Ange lösenord**

Lås kontrollpanelen med ett lösenord så att inte andra användare oavsiktlig ändrar de skrivarinställningar du valt.

 **Obs!** Du måste vara nätverksadministratör för att kunna använda denna funktion.

## **Direkthjälp**

Klicka på **Hjälp** för att komma till Dells webbplats för felsökning av skrivare.

## Felsökning

- [Skrivarmeddelanden](#)
- [Kontroll om skrivaren inte reagerar](#)
- [Lös utskriftsproblem](#)
- [Lös problem med tillvalet](#)
- [Problem med pappersmatningen](#)
- [Problem med utskriftskvaliteten](#)

---

## Skrivarmeddelanden

Skrivaren visar tre typer av meddelanden: statusmeddelanden, åtgärdsmeddelanden och servicemeddelanden. Statusmeddelanden ger information om skrivarens aktuella tillstånd. De kräver ingen åtgärd från din sida. Åtgärdsmeddelanden uppmärksammar dig på skrivarproblem som kräver ingripande. Servicemeddelanden uppmärksammar dig också på problem som kräver ingripande. Skrivaren slutar emellertid skriva ut och felet går inte att återställa. Det kan vara möjligt att slå av och på skrivaren igen för att temporärt återställa feltilståndet i servicemeddelandet. Se [Förstå meddelandena på kontrollpanelen](#) för mer information om skrivarmeddelanden

---

## Kontroll om skrivaren inte reagerar

Om skrivaren inte svarar bör du först kontrollera följande:

- 1 Är nätkabeln ordentligt ansluten till skrivaren och ett jordat vägguttag?
- 1 Har vägguttaget ström?
- 1 Skrivaren är inte ansluten till något spänningsskydd, avbrottsfri strömförsörjning eller förlängningsladd.
- 1 Fungerar annan elektrisk utrustning som är ansluten till vägguttaget?
- 1 Är skrivaren påslagen?
- 1 Är skrivarkabeln ordentligt ansluten till skrivaren och värddatorn, skrivarservern, tillvalet eller annan nätverksenhet.

Kontrollera ovanstående, slå av skrivaren och slå på den igen. Det löser oftast problemet.

---

## Lösa utskriftsproblem

### Manöverpanelens display är tom eller visar endast rutertecken.

Skrivarens självttest har misslyckats. Stäng av skrivaren, vänta i ungefär 10 sekunder och slå sedan på skrivaren igen. Om inte meddelandet **Klar** visas bör du stänga av skrivaren och ringa efter service.

### Jobben skrivs inte ut.

- 1 Skrivaren är inte redo att ta emot data.

Kontrollera att **Klar** eller **Energisparläge** visas i displayen innan du skickar ett jobb till utskrift. Tryck på knappen **Välj**  så återgår skrivaren till läget **Klar**.

- 1 Det angivna utmatningsfacket är fullt.

Ta bort pappersbunten från utmatningsfacket. Tryck därefter på knappen **Välj** .

- 1 Det angivna magasinet är tomt.

Fyll på papper i magasinet.



<p>1 Du använder fel skrivardrivrutin eller skriver ut till en fil.</p> <ul style="list-style-type: none"> <li>o Kontrollera att du valde skrivardrivrutinen som hör till skrivaren.</li> <li>o Om du använder USB-porten, kontrollera då att du använder Windows XP Professional x64, Windows XP, Windows Server 2003, Windows 2000, eller Windows 98/Me med en skrivardrivrutin kompatibel med Windows XP, Windows Server 2003, Windows 2000 eller Windows 98/Me.</li> </ul> <p>1 Skrivarservern är inte rätt inställd eller felaktigt ansluten.</p> <p>Kontrollera att du har konfigurerat skrivaren korrekt för nätverksutskrift.</p> <p>1 Du använder fel gränssnittskabel, eller också är kabeln inte ordentligt ansluten.</p> <p>Kontrollera att du använder en rekommenderad anslutningskabel och att den är ordentligt ansluten.</p>
<p><b>Lagrade jobb skrivs inte ut.</b></p> <p>1 Ett formateringsfel har inträffat eller så har skrivaren inte tillräckligt minne tillgängligt.</p> <ul style="list-style-type: none"> <li>o Skriv ut jobbet. (Det kan hända att endast en del av jobbet skrivs ut.)</li> <li>o Ta bort jobbet.</li> <li>o Frigör ytterligare skrivarminne genom att rulla genom listan på lagrade jobb och ta bort andra som du redan har sänt till skrivaren.</li> </ul> <p>1 Skrivaren har tagit emot ogiltiga data.</p> <p>Ta bort jobbet.</p>
<p><b>PDF-filer på flera språk skrivs inte ut.</b></p> <p>Dokumentet innehåller otillgängliga teckensnitt.</p> <ol style="list-style-type: none"> <li>1. Öppna dokumentet du vill skriva ut i Adobe Reader.</li> <li>2. Klicka på skrivarsymbolen.</li> </ol> <p>Dialogrutan <b>Skriv ut</b> visas.</p> <ol style="list-style-type: none"> <li>3. Markera kryssrutan <b>Print as image</b> (Skriv ut som bild).</li> <li>4. Klicka på <b>OK</b>.</li> </ol>
<p><b>Det tar längre tid än man kan förvänta sig att skriva ut jobb.</b></p> <p>1 Utskriftsjobbet är alltför komplext.</p> <p>Reducera komplexiteten genom att begränsa antalet teckensnitt och deras storlek, antalet bilder och deras komplexitet samt antalet sidor i jobbet.</p> <p>1 <b>Skydda sida är På.</b></p> <p>Avaktivera <b>Skydda sida</b> på <b>inställningsmenyn</b>. Se <a href="#">Förstå menyerna på kontrollpanelen</a> för mer information.</p>
<p><b>Jobben skrivs ut från fel magasin eller på fel papper eller specialmaterial.</b></p> <p>Inställningarna på manöverpanelen motsvarar inte det material som är påfyllt i magasinet. Se till att den <b>pappersstorlek</b> och <b>papperstyp</b> som anges i skrivardrivrutinen stämmer överens med pappersstorleken och papperstypen i magasinet.</p>
<p><b>Felaktiga tecken skrivs ut.</b></p> <p>1 Du använder en inkompatibel parallellkabel.</p> <p>Om du använder ett parallellt gränssnitt måste du använda en IEEE 1284-kompatibel parallellkabel.</p> <p>1 Skrivaren är i hexspårningsläge.</p> <p>Om <b>Klar Hex</b> visas i displayen måste du avsluta <b>hexspårningsläget</b> innan du kan skriva ut jobbet. Du avslutar <b>hexspårningsläget</b> genom att stänga av och slå på skrivaren igen.</p>
<p><b>Det går inte att länka magasinen.</b></p> <ol style="list-style-type: none"> <li>1 Se till att både materialets storlek och typ är densamma i båda magasinen.</li> <li>1 Se till att pappersstöden i magasinen är inställda för rätt materialstorlek.</li> <li>1 Se till att menyvärdena för storlek och typ är rätt angivna på <b>Pappersmenyn</b>.</li> <li>1 Se <a href="#">Länka magasin</a> eller <a href="#">Förstå menyerna på kontrollpanelen</a> för mer information.</li> </ol>
<p><b>Stora utskriftsjobb sorteras inte.</b></p> <p>1 Sortera är inte På.</p> <p>Aktivera <b>Sortering</b> på <b>Efterbehandlingsmenyn</b> eller via skrivardrivrutinen. Se <a href="#">Förstå menyerna på kontrollpanelen</a> för mer information.</p> <p><b>Obs!</b> Om <b>Sortering</b> avaktiveras i drivrutinen åsidosätts inställningen på <b>Efterbehandlingsmenyn</b>.</p> <p>1 Utskriftsjobbet är alltför komplext.</p> <p>Reducera komplexiteten genom att begränsa antalet teckensnitt och deras storlek, antalet bilder och deras komplexitet samt antalet sidor i jobbet.</p> <p>1 Skrivaren har inte tillräckligt med minne.</p> <p>Lägg till skrivarminne eller en extra hårddisk.</p>
<p><b>Det blir oväntade sidbrytningar.</b></p> <p>Utskriftstidsgränsen har överskridits. Ställ in ett högre värde för <b>Utskriftstidsgräns</b> på <b>Inställningsmenyn</b>. Se <a href="#">Förstå menyerna på kontrollpanelen</a> för mer information.</p>

---

## Lösa problem med tillvalen

Gör så här om ett tillval inte fungerar på rätt sätt eller slutar fungera sedan det installerats:

- 1 Stäng av skrivaren, vänta i ungefär 10 sekunder och slå på skrivaren igen. Kvarstår problemet stänger du av skrivaren och kontrollerar anslutningen mellan tillval och skrivare.
- 1 Skriv ut en sida med menyinställningar och kontrollera om tillvalet visas i Installerade tillval. Finns det inte med återinstallerar du det. Se [Skriva ut sidan med menyinställningar](#) för mer information.
- 1 Kontrollera att du har valt tillvalet i det program du använder.

Följande tabell innehåller förslag på åtgärder för problem med tillval. Lyckas inte åtgärderna bör du kontakta en servicetekniker.

<b>Pappersmagasin</b> <ol style="list-style-type: none"><li>1 Kontrollera att anslutningen fungerar mellan arkmatarna (för 250 eller 500 ark) eller kopplingen mellan arkmatare och duplexenhet eller skrivare.</li><li>1 Var noga med att fylla på utskriftsmaterialet på rätt sätt. Se <a href="#">Fylla på standardmagasin och tillvalsmagasin</a> för fler detaljer.</li></ol>
<b>Duplexenhet</b> <ol style="list-style-type: none"><li>1 Kontrollera att anslutningen mellan duplexenheten och skrivaren är korrekt. Om duplexenheten finns med i listan på sidan med menyinställningar, men utskriftsmaterial fastnar när det matas in i eller ut ur duplexenheten, kanske duplexenheten inte är rätt monterad.</li><li>1 Se till att den främre luckan på duplexenheten är rätt installerad.</li></ol>
<b>Kuvertmatare</b> <ol style="list-style-type: none"><li>1 Kontrollera att anslutningen mellan kuvertmataren och skrivaren är korrekt.</li><li>1 Kontrollera att korrekt <b>pappersstorlek</b> är angiven, både i <b>Pappersmenyn</b> och i det program du skriver ut ifrån.</li><li>1 Se till att kuverten matas in på rätt sätt. Se <a href="#">Fylla på kuvertmatare</a> för fler detaljer.</li></ol>
<b>Flashminne</b> <p>Kontrollera att flashminnet sitter rätt på skrivarens systemkort.</p>
<b>Intern skrivarserver</b> <ol style="list-style-type: none"><li>1 Kontrollera att den interna skrivarservern (kallas också intern nätverksadapter eller INA) sitter på rätt sätt på skrivarens systemkort.</li><li>1 Se till att du använder rätt kabel, att den är rätt ansluten och att nätverksprogrammet är rätt inställt.</li></ol> <p>Mer information finns på cd-skivan <i>Drivers and Utilities</i> som levererades med skrivaren.</p>
<b>Extra utmatningsfack</b> <p>Kontrollera att anslutningen mellan varje extra utmatningsfack och skrivaren är korrekt. Om det extra utmatningsfacket finns med på sidan med menyinställningar, men utskriftsmaterial fastnar när det matas ut ur skrivaren och in i facket, kanske facket inte är korrekt installerat. Installera om varje extra utmatningsfack.</p>
<b>Skrivarminne</b> <p>Kontrollera att skrivarminnet sitter ordentligt fast på skrivarens systemkort.</p>

---

## Problem med pappersmatningen

<b>Papperet fastnar ofta.</b> <ol style="list-style-type: none"><li>1 Du använder papper som inte uppfyller skrivarens specifikationer.<p>Använd rekommenderat papper eller specialmaterial. Se <a href="#">Undvika papperskvadd</a> för information om hur papperskvadd kan förebyggas.</p></li><li>1 Du har laddat för mycket papper eller för många kuvert.<p>Se till att pappersbunten som du laddar inte överskrider den maximala bunthöjd som anges i magasinet eller på universalarkmataren.</p></li><li>1 Pappersstöden i det valda magasinet är inte inställda för det pappersformat som är laddat.<p>Flytta pappersstöden till rätt läge.</p></li><li>1 Papperet har absorberat fukt på grund av hög luftfuktighet.<p>Fyll på med papper från ett nytt paket. Låt papperet ligga kvar i sin originalförpackning tills du behöver använda det. Se <a href="#">Förvara</a></p></li></ol>
--

<p><a href="#">utskriftsmaterial</a> för mer information.</p> <p>1 Inmatningsrullarna kan vara slitna.</p> <p>Byt inmatningsrullarna. Se <a href="#">Byta ut inmatningsrullarna</a> för mer information.</p>
<p><b>Meddelandet Papperskvadd är kvar efter att du tagit bort papperet som fastnat.</b></p> <p>Du har inte tryckt på <b>Starta</b> eller också har du inte rensat hela pappersbanan. Rensa hela pappersbanan och tryck sedan på knappen <b>Välj</b>. Se <a href="#">Åtgärda papperskvadd</a> för mer information.</p>
<p><b>Den sida som fastnade skrivs inte ut igen när du har tagit loss den.</b></p> <p><b>Åtgärda kvadd i inställningsmenyn</b> är Av. Ställ in <b>Åtgärda kvadd</b> på <b>Auto</b> eller <b>På</b>. Se <a href="#">Förstå menyerna på kontrollpanelen</a> för mer information.</p>
<p><b>Tomma sidor matas ut i utfacket.</b></p> <p>Fel typ av material är påfylld i magasinet. Fyll på rätt typ av material för utskriftsjobbet eller ändra papperstypen så att den motsvarar det påfyllda materialet. Se <a href="#">Förstå menyerna på kontrollpanelen</a> för mer information.</p>

## Problem med utskriftskvaliteten

Informationen i följande tabell kan vara till hjälp när du ska lösa andra problem med utskriftskvalitet. Om dessa förslag inte löser problemet får du ringa efter service. Du kan ha en skrivardel som behöver justeras eller ersättas.

<p><b>Utskriften är för ljus.</b></p> <p>1 Tonern kan vara på väg att ta slut. Vill du utnyttja den sista tonern tar du ut tonerkassetten genom att dra i handtagen med båda händerna. Rikta in kassetten så att pilen pekar nedåt och skaka den ordentligt i sidled samt framåt och bakåt flera gånger för att omfördela tonern. Sätt tillbaka kassetten och tryck sedan på <b>Välj</b>. Gör om den här proceduren flera gånger tills dess att utskriften förblir otydlig. När utskrifterna förblir otydliga byter du ut tonerkassetten. Se <a href="#">Byta ut tonerkassetten</a> för mer information.</p> <p>1 Ändra inställningen för <b>Tonersvärta</b> på <b>kvalitetsmenyn</b>.</p> <p>1 Ändra inställningen för <b>Ljusstyrka</b> på <b>kvalitetsmenyn</b>.</p> <p>1 Ändra inställningen för <b>Kontrast</b> på <b>kvalitetsmenyn</b>.</p> <p>1 Använder du ett papper med ojämn yta ändrar du inställningarna för <b>pappersvikt</b> och <b>struktur</b> på <b>pappersmenyn</b>.</p> <p>1 Kontrollera att du använder rätt utskriftsmaterial.</p>
<p><b>Toner kladdar eller sitter inte fast på sidan.</b></p> <p>1 Använder du ett papper med ojämn yta ändrar du inställningarna för <b>pappersvikt</b> och <b>struktur</b> på <b>pappersmenyn</b>.</p> <p>1 Kontrollera att utskriftsmaterialet uppfyller kraven i skrivarspecifikationerna. Se <a href="#">Riktlinjer för papper och specialmaterial</a> för fler detaljer.</p> <p>Om problemet kvarstår stänger du av skrivaren och kontaktar inköpsstället.</p>
<p><b>Toner syns på baksidan av den utskrivna sidan.</b></p> <p>Det finns toner på överföringsrullen. För att förhindra detta bör du inte ladda utskriftsmaterial som är mindre än sidstorleken för det jobb som ska skrivas ut.</p> <p>Öppna och stäng den övre framluckan så att skrivaren går igenom installationscykeln och överföringsrullen rengörs.</p>
<p><b>Otydlig toner eller bakgrundsskuggor syns på sidan.</b></p> <p>1 Kontrollera att skrivkassetten har installerats på rätt sätt.</p> <p>1 Byt skrivkassetten.</p>
<p><b>Hela sidan är vit.</b></p> <p>1 Kontrollera att förpackningsmaterialet har tagits bort från skrivkassetten.</p> <p>1 Kontrollera att skrivkassetten har installerats på rätt sätt.</p> <p>1 Tonern kan vara på väg att ta slut. Vill du utnyttja den sista tonern tar du ut tonerkassetten genom att dra i handtagen med båda händerna. Rikta in kassetten så att pilen pekar nedåt och skaka den ordentligt i sidled samt framåt och bakåt flera gånger för att omfördela tonern. Sätt tillbaka kassetten och tryck sedan på <b>Välj</b>. Gör om den här proceduren flera gånger tills dess att utskriften förblir otydlig. När utskrifterna förblir otydliga byter du ut tonerkassetten. Se <a href="#">Byta ut tonerkassetten</a> för mer information.</p>
<p><b>Streck syns på sidan.</b></p> <p>1 Tonern kan vara på väg att ta slut. Vill du utnyttja den sista tonern tar du ut tonerkassetten genom att dra i handtagen med båda händerna. Rikta in kassetten så att pilen pekar nedåt och skaka den ordentligt i sidled samt framåt och bakåt flera gånger för att omfördela tonern. Sätt tillbaka kassetten och tryck sedan på <b>Välj</b>. Gör om den här proceduren flera gånger tills dess att utskriften förblir otydlig. När utskrifterna förblir otydliga byter du ut tonerkassetten. Se <a href="#">Byta ut tonerkassetten</a> för mer information.</p> <p>1 Använder du förtryckt papper måste tryckfärgen tåla temperaturer upp till 230°C.</p>
<p><b>Utskriften är för mörk.</b></p> <p>1 Ändra inställningen för <b>Tonersvärta</b> på <b>kvalitetsmenyn</b>.</p> <p>1 Ändra inställningen för <b>Ljusstyrka</b> på <b>kvalitetsmenyn</b>.</p> <p>1 Ändra inställningen för <b>Kontrast</b> på <b>kvalitetsmenyn</b>.</p>
<p><b>Obs!</b> Macintosh-användare bör se till att inställningen rader per tum (lpi) inte är för högt inställd i programmet.</p>

**Tecknen har ojämna kanter.**

- 1 Ändra inställningen **Upplösning** på kvalitetsmenyn till 600 dpi, 1200 Image Q, 1200 dpi eller 2400 Image Q.
- 1 Aktivera **Förb. tunna linjer**.
- 1 Om du överför teckensnitt måste du kontrollera att de går att använda med skrivaren, värddatorn och programmet.

**Vissa delar av eller hela sidan är svart.**

Kontrollera att skrivkassetten har installerats på rätt sätt.

**Jobbet skrivs ut men marginalerna är felaktiga.**

- 1 Kontrollera att rätt **pappersstorlek** har valts på **pappersmenyn**.
- 1 Kontrollera att marginalerna är rätt inställda i programmet du skriver ut ifrån.

**Textskuggor visas.**

- 1 Kontrollera att rätt **papperstyp** har valts på **pappersmenyn**.
- 1 Byta ut uppsättningen med fotoenheter.

**Grå bakgrund skrivs ut.**

- 1 **Tonersvärtan** kan vara inställd på för mörkt läge. Ändra inställningen för **Tonersvärta** på kvalitetsmenyn.
- 1 Justera inställningen för **Ljusstyrka** mot mörkare.
- 1 Justera inställningen för **Kontrast** mot ljusare.
- 1 Skrivkassetten kan vara skadad. Byt skrivkassetten.

**En del av utskriften beskärs längs papperets överkant, underkant eller sidor.**

Flytta pappersstöden i magasinet till lämpligt läge för det pappersformat som är laddat.

**Utskriften är skev eller felaktigt vinklad.**

Flytta pappersstöden i magasinet till lämpligt läge för det pappersformat som är laddat.

**Dålig utskriftskvalitet på OH-film.**

- 1 Använd bara OH-film som rekommenderas av skrivarens tillverkare.
- 1 Kontrollera att inställningen **Papperstyp** på **pappersmenyn** är inställd på **OH-film**.

## Installera extra kort för trådlöst nätverk

- [Minimikrav för installation](#)
- [Inställningar för trådlöst nätverk](#)
- [Installera extra kort för trådlöst nätverk](#)
- [Konfigurera kortet för trådlöst nätverk som finns som tillval \(Windows\)](#)
- [Konfigurera kortet för trådlöst nätverk som finns som tillval \(Macintosh\)](#)

 **Obs!** Det extra kortet för trådlöst nätverk finns inte alltid tillgängligt i en del regioner. Hör efter med din lokala Dell-säljare om tillgänglighet.

---

### Minimikrav för installation

- 1 Dell 5210 / 5310 Wireless Option-kort
  - 1 Dell laserskrivare 5210n / 5310n
  - 1 Ett befintligt trådlöst nätverk
  - 1 cd-skivan *Drivers and Utilities* som kom med skrivaren
  - 1 En dator som kör ett av följande operativsystem:
    - o Windows XP Professional x64
    - o Windows XP
    - o Windows 2003 Server
    - o Windows 2000
- 

### Inställningar för trådlöst nätverk

Inställningarna för det trådlösa nätverket kan behöva justeras för att konfigurera den trådlösa skrivarservern som installerats i skrivaren. Här följer några inställningar som kan behövas:

- 1 Nätverksnamn, även kallat SSID (Service Set ID)
  - 1 BSS (Basic Service Set) Type (typen av trådlöst nätverk som du använder — Ad-Hoc eller infrastruktur)
  - 1 Kanalnummer för trådlös kommunikation
  - 1 Nätverksautentisering och krypteringstyp
  - 1 Säkerhetsnyckel(-lar)
  - 1 Signerat certifikat eller CA-certifikat
- 

### Installera extra kort för trådlöst nätverk

Kontrollera att skrivaren är korrekt inställd innan du installerar den trådlösa skrivarservern:

- 1 Bläckpatronerna är installerade.
- 1 Det finns papper i skrivaren.
- 1 Skrivaren är avstängd och sladden är urdragen.

Installera kortet för trådlöst nätverk:

1. Öppna sidoluckan.



⚡ **MEDDELANDE:** Tillvalskort skadas lätt av statisk elektricitet. Rör vid något metallföremål, till exempel skrivarens ram, innan du rör vid ett tillvalskort.

2. Sök rätt på kortplatsen på systemkortet.

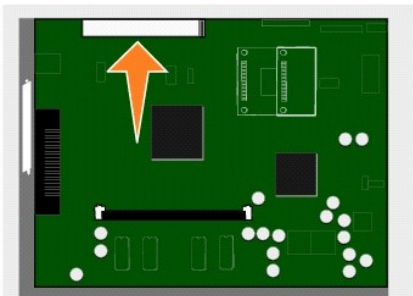

3. Lossa skruven och täckplåten och spara dem.

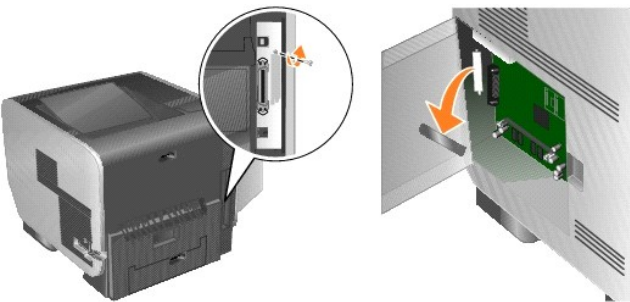

4. Packa upp kortet. Spara förpackningsmaterialet.
5. Rikta in kortets kontakter mot kortplatsen på systemkortet och skjut in kortet.

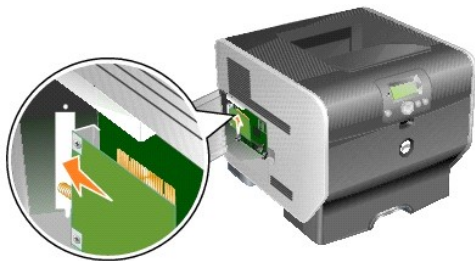

6. Sätt i den skruv som sparats från täckplåten (eller den skruv som levererades med kortet).
7. Dra åt skruvarna.



8. Sätt fast antennen på tillvalskortet.

Kontrollera att du fäster anslutningen så att antennen sitter ordentligt eftersom en lös anslutning kan resultera i en dålig trådlös signal.

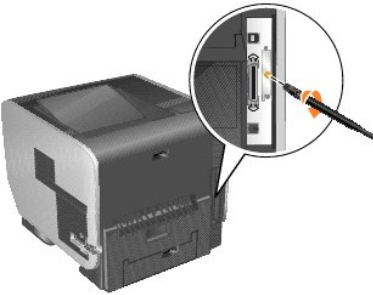

9. Roter antennen så att leden låter den pekas uppåt.

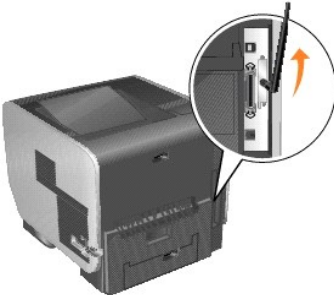

10. Stäng sidoluckan.

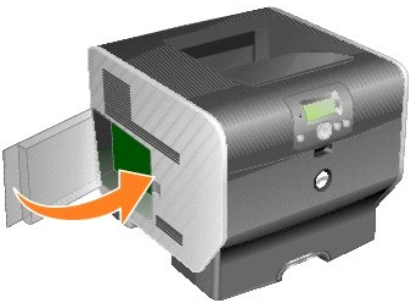

11. Anslut nätsladden och sätt på skrivaren.



## Konfigurera kortet för trådlöst nätverk som finns som tillval (Windows)

### Översikt på konfigurering

Du kan konfigurera skrivarservern på två sätt för användning i ett trådlöst nätverk när du har installerat den i en skrivare: Konfigurera skrivarservern med hjälp av verktyget för trådlös installation eller manuell konfiguration.

Konfiguration av skrivarservern med hjälp av verktyget för trådlös installation innefattar också att ansluta skrivaren med den interna trådlösa skrivarservern till en dator med USB-kabeln och starta CD:n *Drivers and Utilities*. I verktyget för trådlös installation finns det två lägen att utföra åtgärden: Guiden och Avancerat läge. Guiden hjälper dig stegvis genom konfigurationsprocessen. I Avancerat läge kan användaren direkt registrera och använda lämpliga konfigurationsinställningar i det trådlösa nätverket för skrivaren.

Manuell konfiguration är avsedd för avancerade användare och omfattar kommunikation med skrivarservern över en trådlös Ad-Hoc-anslutning utan användning av verktyget för trådlös installation eller en direkt USB-anslutning. Användare som föredrar den manuella konfigurationsmetoden måste ha god kännedom om inställningar för trådlösa nätverk. Se [Manuell konfiguration](#) för instruktioner om manuell konfiguration av den interna trådlösa skrivarservern.

Kontrollera att din skrivare är korrekt inställd innan du börjar konfigurera den trådlösa skrivarservern:

- 1 Tilläggskortet för den interna trådlösa skrivarservern har installerats i skrivaren.
- 1 Alla åtkomstpaneler och skrivarutgångar har ersatts eller stängs.
- 1 Bläckpatronerna är installerade.
- 1 Det finns papper i skrivaren.
- 1 Skrivaren är påslagen och klar att installeras.

### Använda verktyget för trådlös installation

1. Kontrollera att skrivaren är påslagen och att nätström finns.
2. Anslut skrivaren till datorn med USB-kabeln.
3. Klicka på **Avbryt** när guiden **Lägg till ny maskinvara** visas.
4. Sätt i cd-skivan *Drivers and Utilities*. CD:n startar automatiskt.
5. Klicka på **Konfigurera trådlös adapter**.
6. Klicka på **Jag accepterar** om du accepterar licensvillkoren.
7. Klicka på **Slutför** för att installera filerna och köra installationsverktyget.
8. Välj **Guiden** eller **Avancerat läge**.
9. Klicka på **Nästa** och följ anvisningarna för [Guiden](#) eller [Avancerat läge](#).

 **Obs!** Om du ställer in flera trådlösa nätverkskort kan det vara till en hjälp att spara verktyget för trådlös installation på din dator. Det kan du göra genom att gå till mappen Tools (Verktyg) på cd-skivan *Drivers and Utilities* och kopiera mappen SetupWizard (Inställningsguiden) till skrivbordet eller hårddisken.

### Guideläge

I **guideläge** hämtar verktyget för trådlös installation information från den dator som skrivaren är ansluten till. Resultatet av den här frågan avgör vilken process som används för att välja korrekt nätverksnamn (SSID).



1. Välj lämpligt nätverksnamn (SSID).

#### Trådlösa konfigurationer har påträffats

- 1 Om befintliga trådlösa konfigurationer finns i datorn, väljer du lämpligt **nätverksnamn (SSID)** i listan, klickar på **Nästa** och går till [steg 2](#).
- 1 Om det rätta nätverksnamnet inte finns i listan, väljer du **Jag vill ange en annan konfiguration**, klickar på **Nästa** och går till [Tillgängliga trådlösa nätverk i ditt område](#).

#### Tillgängliga trådlösa nätverk i ditt område



- 1 Om befintliga trådlösa konfigurationer inte hittas i datorn, söker installationsverktyget efter tillgängliga trådlösa nätverk. Välj lämpligt **nätverksnamn (SSID)** i listan, klicka på **Nästa** och gå till [steg 2](#).
  - 1 Om det rätta nätverksnamnet inte finns i listan, väljer du alternativknappen **Jag vill ange ett annat nätverksnamn**, klickar på **Nästa** och går till [steg 3](#) under [Ange alternativa nätverksinställningar](#).
2. Välj lämplig säkerhetsmetod och klicka på **Nästa**. Om ingen säkerhetsmetod upptäcktes går du till [steg 4](#).
  3. Ange lämplig(-a) säkerhetsnyckel(-lar) för nätverket och klicka på **Nästa**.
  4. Kontrollera varje nätverksattribut i sammanfattningsfönstret så att inställningarna är korrekta. Om inställningarna är korrekta, klickar du på **Nästa** för att tillämpa dessa på skrivarservern.
-  **Obs!** När du klickar på **Nästa** verifieras den trådlösa kommunikationen med skrivaren av installationsverktyget. Den här verifieringsprocessen kan ta upp till 120 sekunder. Om du är säker på att inställningarna för trådlös kommunikation som visas på skärmen är korrekta eller om du inte vill initiera verifieringsprocessen, eller om skrivarservern har konfigurerats för användning i ett nätverk som inte är tillgängligt just nu varken för skrivaren eller konfigurationsdatorn, markerar du kryssrutan **Verifiera inte skrivarserverns anslutning till nätverket** för att hoppa över verifieringstesten för trådlös kommunikation och går till steg 6.
5. Verifiera att skrivarservern kan kommunicera över nätverket.
    - 1 Om konfigurationen av skrivarservern har slutförts och är tillgänglig på nätverket, klickar du på **Slutför** för att stänga installationsverktyget.
    - 1 Om skrivarservern inte kunde ansluta till det trådlösa nätverket klickar du på **Visa inställningar** för att verifiera att de trådlösa inställningarna är korrekta, markerar lämpligt alternativ och klickar på **Nästa**.
  6. Fortsätt med [Installera skrivaren på nätverket](#).

## Ange alternativa nätverksinställningar

När verktygen för trådlös installation har samlat in och visat de befintliga inställningarna, och den nätverkskonfiguration som du vill använda inte är tillgänglig, så finns alternativet att ange en annan nätverkskonfiguration.

1. När installationsguiden har undersökt webbplatsen, väljer du alternativet att ange en annan konfiguration.
    - 1 Om trådlösa nätverkskonfigurationer finns i datorn:

I fönstret Trådlösa konfigurationer har påträffats väljer du **Jag vill ange en annan konfiguration**, klickar på **Nästa** och går sedan till [steg 2](#).
    - 1 Om inga trådlösa nätverkskonfigurationer finns i datorn:

I fönstret Tillgängliga trådlösa nätverk i ditt område väljer du **Jag vill ange ett annat nätverksnamn**, klickar på **Nästa** och hoppar till [steg 3](#).
  2. I fönstret Tillgängliga trådlösa nätverk i ditt område väljer du **Jag vill ange ett annat nätverksnamn** och klickar på **Nästa**.
  3. Välj trådlöst läge för ditt nätverk (infrastruktur eller Ad-Hoc-läge).
  4. Ange **nätverksnamnet (SSID)** för nätverket du vill använda.
-  **Obs!** Nätverksnamnet (SSID) måste anges exakt så som det används i nätverket. Nätverksnamnet är skiftlägskänsligt vilket betyder att om det anges felaktigt, kan skrivarservern inte kommunicera i nätverket och konfigurationsprocessen måste göras om.
5. Välj lämplig kanal för nätverket (om tillämpligt).
  6. Klicka på **Nästa**.
  7. Välj typen av säkerhet som ditt nätverk använder och klicka på **Nästa**.
  8. Om säkerhetsmetod valdes, anger du lämplig(-a) säkerhetsnyckel(-lar) och klickar på **Nästa**. Om ingen säkerhetsmetod valdes, går du till [steg 9](#).
  9. Kontrollera varje nätverksattribut i sammanfattningsfönstret så att inställningarna är korrekta. Om inställningarna är korrekta, klickar du på **Nästa** för att tillämpa dessa på skrivarservern.
-  **Obs!** När du klickar på **Nästa** verifieras den trådlösa kommunikationen med skrivaren av installationsverktyget. Den här verifieringsprocessen kan ta upp till 120 sekunder. Om du är säker på att inställningarna som visas på skärmen är korrekta, eller om du inte vill initiera verifieringsprocessen för trådlös kommunikation, eller om skrivarservern har konfigurerats för användning i ett nätverk som inte är tillgängligt just nu varken för skrivaren eller konfigurationsdatorn, markerar du kryssrutan **Verifiera inte skrivarserverns anslutning till nätverket** för att hoppa över verifieringstesten för trådlös kommunikation och går till steg 11.
10. Verifiera att skrivarservern kan kommunicera över nätverket.
    - 1 Om konfigurationen av skrivarservern har slutförts och är tillgänglig på nätverket, klickar du på **Slutför** för att stänga installationsverktyget.
    - 1 Om skrivarservern inte kunde ansluta till det trådlösa nätverket klickar du på **Visa inställningar** för att verifiera att de trådlösa inställningarna är korrekta, markerar lämpligt alternativ och klickar på **Nästa**.
  11. Fortsätt med [Installera skrivaren på nätverket](#).

## Avancerat läge

Startskärmen för Avancerat läge ger ytterligare alternativ för användning av verktyget för trådlös installation. När du klickar på **Guiden** ändras verktygen för trådlös installation till guideläge. När du klickar på **Alternativ** visas följande alternativ:

- 1 Välj antingen **Guiden** eller **Avancerat läge** som standardstartläge för verktyget.
- 1 Markera kryssrutan **Verifiera inte skrivarservrens anslutning till nätverket** för att hoppa över verifieringsprocessen för den trådlösa kommunikationen. Verifieringsprocessen kan ta upp till 120 sekunder. Om skrivarservern har konfigurerats för användning i ett nätverk som inte är tillgängligt just nu varken för skrivaren eller konfigurationsdatorn, eller om du helt enkelt inte vill verifiera den trådlösa kommunikationen med skrivaren, markerar du kryssrutan och går till steg 1.
1. Välj det trådlösa läge som nätverket använder (infrastruktur eller Ad-Hoc-läge).
2. Ange **nätverksnamnet (SSID)** för det nätverk som skrivaren ska användas på.

 **Obs!** Nätverksnamnet (SSID) måste anges exakt så som det används i nätverket. Nätverksnamnet är skiftlägeskänsligt vilket betyder att om det anges felaktigt, kan skrivarservern inte kommunicera i nätverket och konfigurationsprocessen måste göras om.

3. Välj lämplig kanal för nätverket.
4. Välj lämplig autentiseringstyp för nätverket. Alternativen för autentiseringstypen är beroende av vilket trådlöst läge som valdes i steg 1 och de bestämmer vilka krypteringstyper som är tillgängliga.

För Infrastrukturelläge:

- 1 Öppna
- 1 Delad
- 1 WPA, personlig
- 1 802.1x — RADIUS

För Ad-Hoc-läge: Öppna

5. Välj lämplig krypteringstyp för nätverket. Krypteringstypen som kan användas är beroende av vilken autentiseringstyp som valdes i steg 4.

<b>Öppna</b>	<ul style="list-style-type: none"><li>1 Ingen kryptering</li><li>1 WEP</li></ul>
<b>Delad</b>	<ul style="list-style-type: none"><li>1 WEP</li></ul>
<b>WPA, personlig</b>	<ul style="list-style-type: none"><li>1 TKIP</li></ul>
<b>802.1x — RADIUS</b>	<ul style="list-style-type: none"><li>1 Ingen kryptering</li><li>1 WEP (dynamiska nycklar)</li><li>1 WEP (statiska nycklar)</li><li>1 WPA-TKIP</li></ul> <p><b>Obs!</b> Om 802.1x — RADIUS som använder EAP-TLS är den autentiseringstyp som avses, behövs en certifikatbegäran för att erhålla ett signerat certifikat för enheten. Se <a href="#">Skapa en certifikatbegäran</a> för instruktioner om hur man begär ett ny signerat certifikat. Om 802.1x — RADIUS använder en annan autentiseringsmetod, fortsätt till <a href="#">steg 6</a>.</p>

6. Konfigurera autentisering och kryptering. Om inget av följande alternativ väljs, fortsätter du till [steg 7](#).

Om 802.1x — RADIUS valdes som autentiseringstyp klickar du på **Konfigurera autentisering** och följer anvisningarna i [Konfigurera autentiseringsmetoden](#).

Om **WPA, personlig** valdes som krypteringstyp klickar du på **Konfigurera kryptering** och följer anvisningarna i [Konfigurera kryptering för WPA, personlig](#).

Om **WEP** eller **WEP (statisk nyckel)** valdes som krypteringstyp klickar du på **Konfigurera kryptering** och följer anvisningarna i [Konfigurera WEP-kryptering](#).

7. Klicka på **Använd**.
8. Klicka på **OK**.
9. Klicka på **OK** när du vill stänga verktygsfönstret.

### Konfigurera autentiseringsmetoden

- 1 Om **EAP-MD5**, **MSCHAPv2** eller **LEAP** valdes som autentiseringsmetod:
  - a. Skriv in ett lämpligt användarnamn och lösenord för 802.1x — RADIUS:s autentiseringsserver.
  - b. Bekräfta lösenordet.
  - c. Klicka på **OK** för att återgå till det **avancerade lägets startskärm** och fortsätt med [steg 6](#) i anvisningarna för avancerat läge.
- 1 Om **PEAP** valdes som autentiseringsmetod:

- a. Skriv in ett lämpligt användarnamn och lösenord för 802.1x — RADIUS:s autentiseringsserver.
- b. Bekräfta lösenordet.
- c. Klicka på **Installera CA-certifikat**.
- d. Ange sökvägen till korrekt CA-certifikat eller klicka på **Bläddra** för att välja certifikat. Klicka på **OK** för att installera certifikatet eller klicka på **Avbryt** för att avbryta åtgärden.
- e. Klicka på **OK** för att återgå till det **avancerade lägets startskärm** och fortsätt med [steg 6](#) i anvisningarna för avancerat läge.

1 Om **EAP-TLS** valdes som autentiseringsmetod:

- a. Skriv in ett lämpligt användarnamn för 802.1x — RADIUS:s autentiseringsserver.
- b. Klicka på **Installera signerat certifikat**.
- c. Ange sökvägen till korrekt signerat certifikat eller klicka på **Bläddra** för att välja certifikat. Klicka på **OK** för att installera certifikatet eller klicka på **Avbryt** för att avbryta åtgärden.
- d. Klicka på **Installera CA-certifikat**.
- e. Ange sökvägen till korrekt CA-certifikat eller klicka på **Bläddra** för att välja certifikat. Klicka på **OK** för att installera certifikatet eller klicka på **Avbryt** för att avbryta åtgärden.
- f. Klicka på **OK** för att återgå till det **avancerade lägets startskärm** och fortsätt med [steg 6](#) i anvisningarna för avancerat läge.

1 Om **EAP-TTLS** valdes som autentiseringsmetod:

- a. Välj lämplig inre autentisering att användas tillsammans med EAP-TTLS.
- b. Skriv in ett lämpligt användarnamn och lösenord för 802.1x — RADIUS:s autentiseringsserver.
- c. Bekräfta lösenordet.
- d. Klicka på **Installera CA-certifikat**.
- e. Ange sökvägen till korrekt CA-certifikat eller klicka på **Bläddra** för att välja certifikat. Klicka på **OK** för att installera certifikatet eller klicka på **Avbryt** för att stänga dialogrutan för certifikat.
- f. Klicka på **OK** för att återgå till det **avancerade lägets startskärm** och fortsätt med [steg 6](#) i anvisningarna för avancerat läge.

#### Konfigurera WEP-kryptering

1. Ange lämplig (-a) WEP-nyckel(-lar). Du måste ha minst en WEP-nyckel vid WEP-kryptering av högst fyra som kan ingå.
2. Välj standardnyckel för WEP-överföring.
3. Klicka på **OK** för att återgå till det **avancerade lägets startskärm** och fortsätt med [steg 7](#) i anvisningarna för avancerat läge.

#### Konfigurera kryptering för WPA, personlig

1. Ange lämplig för-delad nyckel.
2. Klicka på **OK** för att återgå till det **avancerade lägets startskärm** och fortsätt med [steg 7](#) i anvisningarna för avancerat läge.

#### Skapa en certifikatbegäran

En del autentiseringsmetoder kräver ett certifikat för att fungera på rätt sätt. I situationer där ett signerat certifikat krävs, måste en certifikatbegäran initieras för att skapa ett nytt signerat certifikat.

Skapa en certifikatbegäran

1. Gå till Certifikat → **Skapa en certifikatbegäran**.
2. Ange information om certifikatet.
3. Klicka på **Bläddra** för att navigera till platsen där certifikatet ska sparas.
4. Klicka på **OK** för att återgå till det **avancerade lägets startskärm** och fortsätt med [steg 6](#) i anvisningarna för avancerat läge.

#### Installera skrivaren på nätverket.

När skrivarservern har konfigurerats återgår verktyget för trådlös installation till startskärmen för CD:n *Drivers and Utilities*. Klicka på **Nätverksinstallation** — **Installera skrivaren för användning i ett nätverk**. Se [Installera drivrutiner för nätverksutskrift](#) för mer information.

#### Installera en nätverksskrivare på flera datorer i nätverket

Om du har en nätverksskrivare som används på flera datorer på nätverket repeterar du anvisningarna i [Installera skrivaren på nätverket](#) för varje dator som ska ha tillgång till skrivaren. Den trådlösa skrivarservern behöver inte konfigureras om för varje efterföljande installation.

#### Ändra inställningarna för trådlös skrivarserver

Det enklaste sättet att ändra inställningar för den trådlösa skrivarservern är via den inbäddade webbservern. Först måste skrivaren vara installerad och fungera i nätverket.

1. Ange IP-adressen för skrivaren i webbläsarfönstret. Den inbäddade webbsidan för skrivarservern visas.

Du kan få fram skrivarens IP-adress genom att skriva ut en sida med nätverksinställningar.

- a. Kontrollera att skrivaren är på.
- b. Tryck på knappen **Meny** på manöverpanelen.
- c. Tryck på **nedåtpilen** tills visas bredvid **Rapporter** och tryck sedan på **Välj**.
- d. Tryck på **nedåtpilen** tills visas bredvid **Nätverksinställningar** och tryck sedan på **Välj**.

**Obs!** Om en extra skrivarserver är installerad, visas **Skriv Nätl-inst** i teckenfönstret.

- e. På den första delen av sidan med nätverksinställningar kontrollerar du att **status** är "Ansluten".

Om **status** är "Ej ansluten" kan det tänkas att den lokala anslutningen inte är aktiv eller att nätverkskabeln är trasig. Kontakta den systemsupportansvarige så att problemet kan lösas, och skriv ut en till sida med nätverksinställningar för att verifiera att skrivaren är ansluten till nätverket.

2. Markera de inställningar du vill ändra, t ex IP-adressen.
3. Ange ändringarna och klicka på **Skicka**.

## Manuell konfiguration

Dell 5210/5310 Wireless Option-kort levereras med standardinställningar som du kan konfigurera i Ad-Hoc-läge när du öppnar den inbäddade webbsidan för skrivarservern.

Eftersom den här konfigurationsmetoden inte använder verktyget för trådlös installation eller en direkt USB-anslutning till datorn, måste du öppna flera av inställningarna för trådlös kommunikation både på datorn och i nätverket. Därför behövs fördjupad kunskap om nätverk och datorinställningar för att slutföra konfigurationsprocessen.

**Obs!** För att konfigurera den trådlösa skrivarservern med den här metoden, måste datorn som används för att utföra konfigurationsprocessen ha ett nätverkskort för trådlös kommunikation .

Kontrollera att din skrivare är korrekt inställd innan du börjar konfigurera den trådlösa skrivarservern:

- 1 Tilläggskortet för den interna trådlösa skrivarservern har installerats i skrivaren.
- 1 Bläckpatronerna är installerade.
- 1 Det finns papper i skrivaren.
- 1 Skrivaren är påslagen och klar att installeras.

### Konfigurera skrivarservern i Ad-Hoc-läge

1. Kontrollera att strömindikatorlampan lyser.
2. Öppna och notera datorns aktuella nätverksparametrar för trådlös kommunikation.

Läs nätverksdokumentationen för information om åtkomst till aktuella nätverksparametrar för trådlös kommunikation eller kontakta nätverksadministratören.

3. Ändra de aktuella nätverksparametrarna till följande värden:

Nätverksparametrar för trådlös kommunikation	Ange
SSID (nätverksnamn eller Service Set ID)	skrivarserver
Basic Service Set Type (BSST)	Ad-Hoc
Datakrypteringsläge	Ingen
WEP-nyckel	Ingen

4. Kontrollera skrivarens IP-adress.

Skrivaren tilldelas en IP-adress genom AutoIP-metoden. Adressen bör vara i området 169.254. Du kan få fram skrivarens IP-adress genom att skriva ut en sida med nätverksinställningar.

5. Kontrollera att datorn har tilldelat sig själv en IP-adress som är en annan än den för skrivaren men fortfarande inom samma IP-intervall. Exempel:

Enhet	IP-adress
Dator:	169.254.10.40
Skrivarserver	169.254.10.41

Om datorns IP-adress inte är inom samma intervall som skrivarserverns, måste IP-adressen ändras så att den ligger inom rätt intervall.

Läs dator- eller operativsystemdokumentationen för information om hur du hittar och ändrar datorns IP-adress.

6. Öppna en webbläsare och ange skrivarserverns IP-adress som URL för att komma till den inbäddade webbsidan för skrivarservern.

 **Obs!** Om 802.1x — RADIUS är det avsedda trådlösa säkerhetsläget för nätverket och ett signerat certifikat och/eller CA-certifikat krävs för autentiseringsmetoden, se [Certifikathantering](#) för att etablera de nödvändiga certifikaten innan du börjar med konfigureringsprocessen.

7. Klicka på **Konfiguration** på den vänstra sidan av webbsidan.

8. Under Övriga inställningar klickar du på **Nätverk/portar**.

9. Under Nätverk/Portar klickar du på **Trådlöst**.

10. Ändra angivna nätverksinställningar så att de överensstämmer med det trådlösa nätverk som skrivaren används i, inklusive följande:

- 1 SSID
- 1 BSS-typ
- 1 Kanalnummer (endast Ad-Hoc)
- 1 Säkerhetsläge för trådlöst
- 1 Krypteringsläge (om tillämpligt)

Nätverksnamnet (SSID) måste anges exakt så som det används i nätverket. Nätverksnamnet är skiftlägeskänsligt vilket betyder att om det anges felaktigt, kan skrivarservern inte kommunicera i nätverket och konfigurationsprocessen måste göras om.

 **Obs!** Om du väljer WEP som säkerhetsläge, kan du lägga till ytterligare WEP-säkerhetsnycklar om du klickar på **Avancerade inställningar**.

11. Klicka på **Skicka**.

12. Återställ datorns inställningar för trådlöst nätverk till de värden som registrerades i steg 3.

### Certifikathantering

En del autentiseringsmekanismer i det trådlösa säkerhetsläget 802.1x — RADIUS kräver antingen ett CA-certifikat (PEAP och EAP-TTLS) eller både ett signerat certifikat och ett CA-certifikat (EAP-TLS).

Hantera certifikat som används med 802.1x — RADIUS

1. Klicka på **Konfiguration** på den vänstra sidan av skrivarserverns inbäddade webbsida.
2. Klicka på **Certifikathantering**.
3. Slutför lämpliga hanteringsalternativ.
4. Återgå till den inbäddade webbsidans startsida och gå till [steg 7](#) av instruktionerna i [Konfigurera skrivarservern i Ad-Hoc-läge](#).

Installera ett nytt CA-certifikat

1. Under Certifikatkonfiguration klickar du på **Installera ett nytt certifikat för certifikatutgivare**.
2. Bläddra till rätt certifikatplats och klicka på **Skicka**.

Begära och installera ett nytt signerat certifikat

1. Under Certifikatkonfiguration klickar du på **Uppdatera begäran om certifikatsignering**.
2. Ange information om certifikatet.
3. Klicka på **Uppdatera begäran om certifikatsignering**
4. Under begäran om certifikatsignering klickar du på **Ladda hem begäran om certifikatsignering**.
5. Använd certifikatutgivaren för att signera certifikatet. Se dokumentationen för 802.1x — RADIUS för mer information om signerade certifikat.
6. Under Certifikatkonfiguration klickar du på **Installera nya certifikat**.

### Konfigurera skrivarservern med skrivarens kontrollpanel

Alternativet att ange nätverksnamnet (SSID) och nätverksläget (Ad-Hoc eller infrastruktur) från skrivarens manöverpanel är tillgängligt för vissa skrivarmodeller. Läs skrivardokumentationen för information om hur du navigerar i skrivarmenyerna för att hitta rätt alternativ. Menynamn för inställningar av trådlös kommunikation kan skilja sig mellan olika skrivarmodeller.

 **Obs!** Den här konfigurationsmetoden rekommenderas inte för nätverk som inkluderar trådlös säkerhet eftersom nätverksnamnet och nätverksläget är de enda tillgängliga inställningarna från skrivarens manöverpanel.

## Installera skrivaren på nätverket.

När skrivarservern har konfigurerats sätter du in cd-skivan *Drivers and Utilities*. Klicka på Nätverksinstallation — **Installera skrivaren för användning i ett nätverk**. Se [Installera drivrutiner för nätverksutskrift](#) för mer information.

## Installera en nätverksskrivare på flera datorer i nätverket

Om du har en nätverksskrivare som används på flera datorer på nätverket repeterar du anvisningarna i [Installera skrivaren på nätverket](#) för varje dator som ska ha tillgång till skrivaren. Den trådlösa skrivarservern behöver inte konfigureras om för varje efterföljande installation.

# Konfigurera kortet för trådlöst nätverk som finns som tillval (Macintosh)

## Översikt på konfigurering

När den interna trådlösa skrivarservern har installerats på en skrivare, måste den konfigureras för användning i ett trådlöst nätverk. Du måste använda nollkonfigurering för att ansluta skrivarservern via datorn till datorns trådlösa nätverk (Ad-Hoc) och ändra den trådlösa skrivarserverns nätverksinställningar.

Konfigurationsprocessen omfattar nätverk som använder infrastrukturläge (där nätverksstrukturen baseras på en serie routrar eller basstationer) eller Ad-Hoc-läge (där trådlösa enheter kommunicerar direkt med varandra utan att använda en trådlös router).

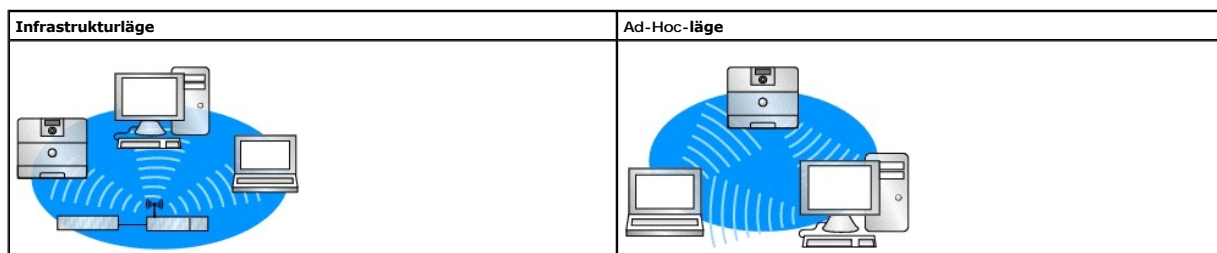

Kontrollera att din skrivare är korrekt inställd innan du börjar konfigurera den trådlösa skrivarservern:

- 1 Tilläggskortet för den interna trådlösa skrivarservern har installerats i skrivaren.
- 1 Alla åtkomstpaneler och skrivarutgångar har ersatts eller stängs.
- 1 Bläckpatronerna är installerade.
- 1 Det finns papper i skrivaren.
- 1 Skrivaren är påslagen och klar att installeras.

## Konfigurera den trådlösa skrivarservern

1. Öppna **Internet Connect** (Internet-anslutning) och klicka på ikonen **AirPort** i verktygsfältet.
2. Välj **skrivarserverns** nätverk i snabbmenyn för nätverk.
3. Öppna webbläsaren Safari och välj **Show All Bookmarks** (visa alla bokmärken) på bokmärkesmenyn.
4. Välj **Rendezvous** eller **Bonjour** i kolumnen Collections (samlingar) på fönstrets vänstra sida.
5. Dubbelklicka på bokmärket för den interna skrivarservern MarkNet N8050.

 **Obs!** Om 802.1x — RADIUS är det avsedda trådlösa säkerhetsläget för nätverket och ett signerat certifikat och/eller CA-certifikat krävs för autentiseringsmetoden, se [Certifikathantering](#) för att etablera de nödvändiga certifikaten innan du börjar med konfigureringsprocessen.

6. När skrivarservrens interna webbsida visas, klickar du på **Konfiguration** på den vänstra sidan av webbsidan
7. Under Övriga inställningar klickar du på **Nätverk/portar**.
8. Under Nätverk/Portar klickar du på **Trådlöst**.
9. Ändra angivna nätverksinställningar för den trådlösa skrivarservern så att de överensstämmer med det trådlösa nätverket, inklusive följande:
  1. SSID
  1. BSS-typ
  1. Kanalnummer (endast för Ad-Hoc-nätverk)
  1. Säkerhetsläge för trådlöst
  1. Autentiseringsläge (om tillämpligt)

Nätverksnamnet (SSID) måste anges exakt så som det används i nätverket. Nätverksnamnet är skiftlägeskänsligt, vilket innebär att om det anges felaktigt kan skrivarservern inte kommunicera i nätverket.

 **Obs!** Om du väljer WEP som säkerhetsläge, kan du lägga till ytterligare WEP-säkerhetsnycklar om du klickar på **Avancerade inställningar**.

10. Klicka på **Skicka**.
11. Vänta 10 sekunder medan skrivarservern återställs
12. Öppna **Internet Connect** (Internet-anslutning) och klicka på ikonen **AirPort** i verktygsfältet.
13. I snabbmenyn för nätverk väljer du det ursprungliga nätverket när du vill återställa datorns trådlösa nätverksinställningar till de ursprungliga värdena.

## Certifikathantering

En del autentiseringsmekanismer i det trådlösa säkerhetsläget 802.1x — RADIUS kräver antingen ett CA-certifikat (PEAP och EAP-TTLS) eller både ett signerat certifikat och ett CA-certifikat (EAP-TLS).

Hantera certifikat som används med 802.1x—RADIUS

1. Klicka på **Konfiguration** på den vänstra sidan av skrivarservrens inbäddade webbsida.
2. Klicka på **Certifikathantering**.
3. Slutför lämpliga hanteringsalternativ.
4. Återgå till den inbäddade webbsidans startsida och gå till [steg 6](#) av instruktionerna i [Konfigurera den trådlösa skrivarservern](#).

Installera ett nytt CA-certifikat

1. Under Certifikatkonfiguration klickar du på **Installera ett nytt certifikat för certifikatutgivare**.
2. Bläddra till rätt certifikatplats och klicka på **Skicka**.

Begära och installera ett nytt signerat certifikat

1. Under Certifikatkonfiguration klickar du på **Uppdatera begäran om certifikatsignering**.
2. Ange information om certifikatet.
3. Klicka på **Uppdatera begäran om certifikatsignering**
4. Under begäran om certifikatsignering klickar du på **Ladda hem begäran om certifikatsignering**.
5. Använd certifikatutgivaren för att signera certifikatet. Se dokumentationen för 802.1x — RADIUS för mer information om signerade certifikat.
6. Under Certifikatkonfiguration klickar du på **Installera nya certifikat**.

## Konfigurera skrivarservern med skrivarens kontrollpanel

Alternativet att ange nätverksnamnet (SSID) och nätverksläget (Ad-Hoc eller infrastruktur) från skrivarens manöverpanel är tillgängligt för vissa skrivarmodeller. Läs skrivardokumentationen för information om hur du navigerar i skrivarmenyererna för att hitta rätt alternativ. Menynamn för inställningar av trådlös kommunikation kan skilja sig mellan olika skrivarmodeller.

 **Obs!** Den här konfigurationsmetoden rekommenderas inte för nätverk som inkluderar trådlös säkerhet eftersom nätverksnamnet och nätverksläget är de enda tillgängliga inställningarna från skrivarens manöverpanel.

## Installera skrivaren på nätverket

När skrivarservern har konfigurerats sätter du in cd-skivan *Drivers and Utilities*. Klicka på Nätverksinstallation — **Installera skrivaren för användning i ett nätverk**. Se [Installera drivrutiner för nätverksutskrift](#) för mer information.

## Installera nätverksskrivaren på flera nätverksdatorer

Om du har en nätverksskrivare som används på flera datorer på nätverket repeterar du anvisningarna i [Installera skrivaren på nätverket](#) för varje dator som ska ha tillgång till skrivaren. Den trådlösa skrivarservern behöver inte konfigureras om för varje efterföljande installation.

## Ändra inställningarna för trådlös skrivarserver

Det enklaste sättet att ändra inställningar för den trådlösa skrivarservern är via den inbäddade webbservern. Först måste du slutföra installationen av skrivaren på nätverket.

1. Öppna webbläsaren Safari och välj **Show All Bookmarks** (visa alla bokmärken) på bokmärkesmenyn.
2. Välj **Rendezvous** eller **Bonjour** i kolumnen Collections (samlingar) på fönstrets vänstra sida.
3. I den högra kolumnen dubbelklickar du på skrivarens bokmärke.
4. Välj de inställningar du vill ändra.
5. Ange ändringarna och klicka på **Skicka**.



# Reglementsensliga meddelanden för Wireless Option

---

## Driftsinformation

### Trådlös interoperabilitet

Dell 5210 / 5310 Wireless Option har utformats för interoperabilitet med vilken produkt som helst i ett trådlöst LAN-nätverk baserat på DSSS-radioteknik (direct sequence spread spectrum) och OFDM (orthogonal frequency division multiplexing), och uppfyller följande standarder:

- 1 IEEE 802.11b-1999 Standard på 2,4 GHz trådlöst LAN
- 1 IEEE 802.11g Standard på 2,4 GHz trådlöst LAN
- 1 Wi-Fi-certifiering (Wireless Fidelity) såsom fastställd av WECA (Wireless Ethernet Compatibility Alliance).

### Säkerhet

Dell 5210 / 5310 Wireless Option utstrålar, precis som alla andra radioenheter, radiofrekvens med elektromagnetisk energi. Den energi som utstrålas av den här enheten är emellertid på en lägre nivå än den som utstrålas av andra trådlösa enheter, som t.ex. mobiltelefoner. Enheter med Dell 5210 / 5310 Wireless Option befinner sig inom de riktlinjer som ställs för säkerhetsstandarder och rekommendationer för radiokommunikation. Dessa standarder och rekommendationer återspeglar vetenskaplig konsensus och är resultatet av diskussioner i vetenskapliga paneler och kommittéer som kontinuerligt ser över och tolkar omfattande forskningsmaterial inom ämnet. I vissa situationer och miljöer kan användandet av Dell 5210 / 5310 Wireless Option begränsas av fastighetsägaren eller de ansvariga inom den aktuella organisationen. Sådana situationer skulle exempelvis kunna vara:

Användning av utrustning med Dell 5210 / 5310 Wireless Option i någon annan miljö där risken för störningar med andra enheter eller tjänster kan uppfattas som, eller har fastställts som skadligt.

Om du inte är säker på vilken policy som gäller för användningen av trådlösa nätverksenheter i en specifik organisation eller miljö (t.ex. flygplats) bör du be om tillstånd innan du använder enheter med Dell 5210 / 5310 Wireless Option.

---

## Information om regler

Dell 5210 / 5310 Wireless Option måste installeras och användas i enlighet med de instruktioner som tillverkaren har angett i användarhandboken som levererades med produkten. Se [Tillstånd för radio](#) för mer information om tillståndsförhållanden i olika länder. Dell Inc ansvarar inte för radio- eller tevestörningar som orsakas av obehörig ändring av de enheter som omfattas av Dell 5210 / 5310 Wireless Option eller som orsakas av att anslutningskablar och utrustning ersätts eller läggs till, förutom vad som anges av Dell Inc. Det är användarens ansvar att lösa problem med sådana störningar. Dell Inc och dess auktoriserade återförsäljare och distributörer tar inte ansvar för skada eller brott mot statliga regler som kan uppkomma om användaren inte följer dessa riktlinjer.

## USA – FCC (Federal Communications Commission)

### FCC-meddelande om exponering av farlig strålning

**Varning!** Strålningen från Dell 5210 / 5310 Wireless Option ligger långt under FCC:s gränsvärden för radiofrekvent strålning. Likväl ska Dell 5210 / 5310 Wireless Option användas på ett sådant sätt att mänsklig kontakt med enheten minimeras vid normal drift. I syfte att undvika möjligheten till överskridande av FCC:s gränser för radiofrekvensutstrålning bör du upprätthålla ett avstånd på minst 20 cm mellan dig (eller någon annan person i närheten) och den antenn som är inbyggd i skrivaren. Du kan fastställa platsen för antennen i skrivaren genom att gå till Dells allmänna supportsida <http://support.dell.com>.

För SAR-syften betraktas denna som en portabel enhet. Beräkningar har utförts och enheten har visat sig uppfylla FCC:s gränsvärden för radiofrekvensexponering under portabla förhållanden.

### Restriktioner gällande radiofrekvensstörningar

**Varning!** Dell 5210 / 5310 Wireless Option  
Den här enheten får endast användas inomhus och i frekvensområdet 5,15 till 5,25 GHz. Enligt FCC:s krav ska den här produkten användas inomhus i frekvensområdet 5,15 till 5,25 GHz för att minska risken för skadliga störningar i närliggande mobilsystem.

Radaranläggningar med hög effekt är de huvudsakliga användarna av frekvensbanden mellan 5,25 och 5,35 GHz och mellan 5,65 och 5,85 GHz. Dessa radarstationer kan orsaka störningar och/eller skada på den här enheten.

## Störning

Dessa enheter uppfyller del 15 av FCC-reglerna. Användning av enheterna måste uppfylla följande två villkor: (1) Enheterna får inte generera skadliga störningar och (2) enheterna måste klara störningar utifrån, inklusive sådana som kan ha oönskad effekt på dess funktion

Denna utrustning har testats och funnits överensstämma med de gränsvärden som gäller för klass B digitala enheter, enligt del 15 i FCC-reglerna. Dessa begränsningar är utformade för att ge ett rimligt skydd mot skadliga störningar för installationer i bostaden. Denna utrustning genererar, använder och kan utstråla radiofrekvensenergi. Om utrustningen inte installeras och används i enlighet med anvisningarna kan utrustningen orsaka skadlig störning i radiokommunikationerna. Det finns dock inga garantier för att störningar inte kan uppkomma i en enskild anläggning. Om utrustningen orsakar skadliga störningar av radio- eller TV-mottagning (vilket kan konstateras genom att man slår på och av utrustningen), bör användaren försöka avhjälpa störningen genom en eller flera av följande åtgärder:

- 1 Flytta enheten.
- 1 Öka avståndet mellan enheten och mottagaren.
- 1 Anslut utrustningen till ett vägguttag som inte sitter i samma krets som andra elektriska apparater.
- 1 Rådgör med säljaren eller en erfaren radio-tekniker.

**Obs!** Dell 5210 / 5310 Wireless Option måste installeras och användas i enlighet med de instruktioner som tillverkaren har angett i användarhandboken som levererades med produkten. All annan installation eller användning överträder reglementet i FCC del 15. Ändringar som inte uttryckligen godkänts av Dell kan leda till att du inte längre är behörig att använda utrustningen.

Denna enhet får inte placeras eller användas tillsammans med någon annan antenn eller sändare.

## Kanada. Industry Canada (IC)

Enheten följer riktlinjerna RSS210 i IC (Industry Canada).

**⚠ VARNING! Exponering för radiofrekvent strålning**  
Den som installerar denna radioutrustning måste se till att antennen placeras och riktas så att den inte sänder ut radiofrekvenser som överstiger de gränsvärden som ställts upp av Health Canada för allmänheten. I SafetyCode 6 kan du kontrollera vad som gäller och du erhåller den genom Health Canadas webbplats [www.hc-sc.gc.ca/rpb](http://www.hc-sc.gc.ca/rpb).

## Europa. EU Declaration of Conformity



Hereby, Dell Inc declares that this Dell 5210 / 5310 Wireless Option is in compliance with the essential requirements and other relevant provisions of Directive 1999/5/EC.

EC/يتوافق مع المتطلبات الرئيسية والأحكام ذات الصلة للتوجيه رقم 1999/5/EC Dell 5210 / 5310 أن هذا الملحق اللاسلكي الاختياري Dell Inc بموجب هذا، تعلن.

Společnost Dell Inc tímto prohlašuje, že tento Dell 5210 / 5310 Wireless Option je ve shodě se základními požadavky a dalšími příslušnými ustanoveními směrnice 1999/5/EC.

Hermed erklærer Dell Inc, at denne trådløse Dell 5210 / 5310 Option overholder alle væsentlige krav i direktiv 1999/5/EC.

Hierbij verklaart Dell Inc dat deze Dell 5210/5310 optionele draadloze kaart in overeenstemming is met de essentiële eisen en de andere relevante bepalingen van richtlijn 1999/5/EG.

Dell Inc vakuuttaa täten että Dell 5210 / 5310 Wireless Option -tyyppinen laite on direktiivin 1999/5/EY oleellisten vaatimusten ja sitä koskevien direktiivin muiden ehtojen mukainen.

Dell Inc déclare que l'option Sans fil Dell 5210 / 5310 décrite dans ce manuel d'utilisation répond aux principales exigences et aux autres dispositions respectives de la Directive européenne 1999/5/CE.

Hiermit erklärt Dell Inc, dass die Dell 5210/5310-WLAN-Optionskarte den grundlegenden Anforderungen und anderen relevanten Vorschriften der Richtlinie 1999/5/EG entspricht.

Με το παρόν έγγραφο, η Dell Inc δηλώνει ότι αυτό το ασύρματο πρόσθετο εξάρτημα Dell 5210 / 5310 συμμορφώνεται με τις θεμελιώδεις απαιτήσεις και με άλλες σχετικές διατάξεις της Οδηγίας 1999/5/ΕΟΚ.

Эта Dell Inc. заявляет, что беспроводная плата Dell 5210 / 5310 соответствует основным требованиям и соответствующим постановлениям инструкции 1999/5/EC.

Con la presente Dell Inc dichiara che questo Dell 5210 / 5310 Wireless Option è conforme ai requisiti essenziali ed alle altre disposizioni pertinenti stabilite dalla direttiva 1999/5/CE.

Dell Inc は、この Dell 5210/5310 ワイヤレスオプションが欧州連合指令 1999/5/EC の該当規制要件に準拠していることを宣言します。

Dell Inc erklærer herved at det trådløse netværkskortet for Dell 5210/5310 opfylder de sentrale kravene i og andre relevante bestemmelser til 1999/5/EC-direktivet.

Firma Dell Inc oświadcza niniejszym, że opcjonalna karta bezprzewodowa Dell 5210 / 5310 jest zgodna z najważniejszymi wymogami i innymi stosownymi postanowieniami dyrektywy 1999/5/WE.

A Dell Inc declara que esta placa WLAN sem fios está em conformidade com os requisitos essenciais e outras provisões relevantes da Directiva 1999/5/EC.

Настоящим корпорация Dell заявляет, что дополнительная плата беспроводной связи Dell 5210 / 5310 соответствует основным требованиям и соответствующим постановлениям инструкции 1999/5/EC.

因此，Dell Inc 宣布此 Dell 5210 / 5310 无线选项符合 1999/5/EC 指令的基本要求和其它相关规定。

Por medio de la presente Dell Inc declara que el Dell 5210 / 5310 Wireless Option cumple con los requisitos esenciales y cualesquiera disposiciones aplicables o exigibles de la Directiva 1999/5/CE.

Härmed intygar Dell Inc att denna *Dell 5210 / 5310 Wireless Option* står i överensstämmelse med de väsentliga egenskapskrav och övriga relevanta bestämmelser som framgår av direktiv 1999/5/EG.

İşburada, Dell Inc bu Dell 5210 / 5310 Kablosuz Seçeneğinin 1999/5/EC sayılı Direktifin temel şartlarına ve diğer ilgili hükümlerine uygun olduğunu beyan etmektedir.

## Frankrike

Trådlösa LAN-frekvenser kan användas i all storstads-départements, både för allmänt och privat bruk, under följande förutsättningar:

- 1 Inomhus: maximal styrka (EIRP) på 100 mW för hela frekvensbandet mellan 2400-2483,5 MHz.
- 1 Utomhus: maximal styrka (EIRP) på 100 mW för hela bandet mellan 2400-2454 MHz med maximal styrka (EIRP) på 10 mW för bandet mellan 2454-2483,5 MHz.

 **Obs!** EIRP = ekvivalent isotropisk signalstrålning (effective isotropic radiated power) (Inklusive antenn)

**Obs!** Dell 5210 / 5310 Wireless Option utstrålar mindre än 100 mW energi, men mer än 10 mW.

## Tillstånd för radio

Det är viktigt att du bara använder din radioenhet i länder där enheten får användas. För att avgöra om du får använda din trådlösa nätverksenhet i ett specifikt land, kan du se efter om radiotypens nummer som är skrivet på din enhets identifikationsetikett finns med på listan över tillåtna radioenheter på Dells supportplats: <http://support.dell.com>.

Om du befinner dig i ett land annat än USA eller Japan, kontrollerar du att inställningen Plats under fliken Nationella inställningar i Nationella inställningar och språkinställningar (i Kontrollpanelen) är inställd till det land där du använder Dell 5210 / 5310 Wireless Option. På detta sätt försäkras överensstämmelse med lokala regler och restriktioner vad gäller energitstrålning och optimerar nätverksprestanda.